

Hisense

life reimagined

MANUAL DE OPERAÇÃO DO UTILIZADOR

Antes de operar esta unidade, leia minuciosamente este manual e guarde-o para referência futura.

Português

Os pictogramas deste manual têm os seguintes significados:



Informações, conselhos, dicas ou recomendações



Aviso – perigo



Aviso – risco de descarga elétrica



Aviso – risco de queimadura



Aviso – risco de incêndio



É favor ler atentamente este manual.

ÍNDICE

4 INSTRUÇÕES DE SEGURANÇA 8 DESCRIÇÃO DA MÁQUINA DE LAVAR ROUPA 9 Características técnicas 10 Painel de comandos	APRESENTAÇÃO
12 INSTALAÇÃO E LIGAÇÃO 12 Desmontagem das proteções de transporte 13 Deslocamento e transporte após instalação 13 Escolher o local 13 Ajustar os pés ajustáveis 14 Colocação da máquina de lavar roupa 16 Ligação à chegada de água 17 Instalação protegida do tubo flexível de drenagem 18 Ligação do aparelho à rede elétrica 19 ANTES DE UTILIZAR O APARELHO PELA PRIMEIRA VEZ	PREPARAÇÃO DA MÁQUINA DE LAVAR ROUPA ANTES DA PRIMEIRA UTILIZAÇÃO
20 AS ETAPAS DA LAVAGEM (1 A 6) 20 Etapa 1: Verificar os símbolos de manutenção das etiquetas das roupas. 21 Etapa 2: Preparar a roupa antes da lavagem 23 Etapa 3: Escolher o programa de lavagem 29 Etapa 4: Selecionar funções complementares 35 Etapa 5: Iniciar o programa 35 Etapa 6: Fim do programa 36 INTERRUPÇÕES E MODIFICAÇÕES DO PROGRAMA 38 LIMPEZA & MANUTENÇÃO 38 Limpeza das gavetas de detergentes 39 Limpeza do filtro de chegada de água, do alojamento da gaveta de detergentes e da válvula da porta 40 Limpeza do filtro da bomba 41 Limpeza do exterior da máquina de lavar roupa	AS ETAPAS DA LAVAGEM LIMPEZA E MANUTENÇÃO DA MÁQUINA DE LAVAR ROUPA
42 GUIA DE REPARAÇÃO 42 O que fazer no caso de problema ...? 42 Tabela de reparação e dos erros 48 Serviço pós-venda 49 CONSELHOS DE LAVAGEM PARA UMA UTILIZAÇÃO ECONÓMICA DA SUA MÁQUINA DE LAVAR ROUPA 52 FICHA DE INFORMAÇÕES 54 DESFAZER-SE DO APARELHO	GUIA DE REPARAÇÃO DIVERSOS

INSTRUÇÕES DE SEGURANÇA



É favor ler atentamente este manual antes de utilizar a máquina de lavar roupa.

Não utilize a máquina de lavar roupa sem ter lido e compreendido estas instruções.

O manual de utilização desta máquina de lavar roupa foi redigido para diferentes modelos, portanto, é possível que descreva ajustes ou equipamentos que não estão disponíveis no seu aparelho.

O incumprimento das instruções ou a utilização incorreta do aparelho pode danificar a roupa ou a máquina de lavar roupa, ou ainda provocar ferimentos ao utilizador. Mantenha este manual ao seu alcance em proximidade da máquina.

O manual de utilização está disponível junto do Serviço Clientes Hisense.

Este aparelho destina-se a ser utilizado em aplicações domésticas e similares, tais como:

- áreas de cozinhas do pessoal em lojas, escritórios e outros ambientes de trabalho;
- quintas;
- por clientes em hotéis, motéis e outros ambientes do tipo residencial;
- ambientes do tipo alojamento e pequeno-almoço.

Siga as instruções para ligar corretamente a máquina de lavar roupa Hisense à chegada de água e à eletricidade (ver o capítulo «INSTALAÇÃO E LIGAÇÕES»).

A ligação à chegada de água e à rede elétrica deve ser realizada por um profissional ou por um técnico experiente.

Entregue a um profissional qualificado todas as reparações e intervenções afetando a segurança ou as performances do aparelho.

Se o **cabo elétrico estiver danificado**, mande substituí-lo pelo fabricante, pelo serviço pós-venda autorizado, ou por um técnico de qualificação equivalente para evitar qualquer perigo.

O aparelho não deve ser comandado por um interruptor externo tal como um temporizador, ou ligado a uma rede elétrica submetida a frequentes frequências.

Não instale o aparelho num local em que a temperatura pode descer abaixo de 5°C. Algumas peças da máquina podem ficar danificadas se a água gear no interior da mesma.

As aberturas de ventilação na base da máquina de lavar roupa não devem ficar obstruídas por um tapete.

Aquando a ligação da máquina de lavar roupa à chegada de água, utilize obrigatoriamente o tubo flexível de alimentação e as juntas fornecidas. A pressão da água deve situar-se entre 0,05 e 0,8 MPa (0,5 – 8 bar).

Para ligar o aparelho à chegada de água, utilize sempre um tubo flexível de alimentação novo; não reutilize um tubo antigo.

A boca do tubo flexível de drenagem deve chegar a uma conduta de evacuação das águas usadas.

Antes de iniciar o programa, pressione a porta no lugar indicado para a bloquear. Não pode abrir-se durante a lavagem.

Antes de efetuar a sua primeira lavagem, recomenda-se de eliminar todas as impurezas do tambor com o programa Algodão 90°C (ver a TABELA DOS PROGRAMAS).

Quando a lavagem acaba, feche a torneira da chegada de água e desligue o cabo elétrico da ficha elétrica.

Utilize a máquina de lavar roupa exclusivamente para lavar roupa tal como descrito no presente manual. A máquina não está prevista para a limpeza a seco.

Utilize exclusivamente produtos de limpeza destinados à lavagem na máquina. O construtor não se responsabiliza pelos danos e pelas eventuais descolorações causadas às juntas de impermeabilidade e peças de plástico pela utilização incorreta de produtos de branqueamento e/ou tintas.

Para limpar o tártaro da máquina, utilize apenas produtos com agentes anti-corrosão (utilize apenas removedores de tártaro não corrosivos). Siga as indicações do fabricante e termine a limpeza do tártaro com várias enxaguadelas ou inicie o programa de auto-limpeza Limp. Tambor (Programa de auto-limpeza) para eliminar todos os resíduos ácidos (vinagre por exemplo).

 Não utilize de forma alguma, na sua máquina, detergentes com solventes, pois podem libertar gases tóxicos, danificar o aparelho e apresentar um risco de incêndio e de explosão.

Este aparelho não liberta iões de prata durante a lavagem.

Este aparelho não é previsto para as pessoas (incluindo as crianças) com capacidades físicas ou mentais reduzidas, ou sem experiência e sem conhecimentos. Apenas poderão utilizá-

lo sob a vigilância de um adulto responsável pela sua segurança e após ter sido informado sobre o seu funcionamento.

PROTEÇÃO DAS CRIANÇAS

Antes de fechar a porta e iniciar um programa, verifique se apenas tem roupa no tambor (por exemplo, verifique se uma criança não trepou para dentro da máquina de secar roupa e fechou a porta desde o interior).

Guarde os detergentes e amaciadores fora do alcance das crianças.

Ative a Segurança crianças. Ver o capítulo «SELECIONAR OS AJUSTES/Segurança crianças».

Mantenha as crianças menores de 3 anos afastadas do aparelho a não ser que as vigie permanentemente.

Esta máquina de lavar roupa foi fabricada em conformidade com todas as normas de segurança em vigor.

As crianças a partir dos 8 anos e as pessoas com capacidades físicas ou mentais reduzidas – ou sem experiência e nem conhecimentos – podem utilizar esta máquina de lavar roupa mas sob vigilância e sob a condição de ter recebido instruções sobre a forma como se servir da mesma em toda a segurança e de ter entendido corretamente os riscos aos quais podem expor-se. As crianças não devem brincar com o aparelho; e também não podem efetuar, sem vigilância, as tarefas de limpeza e de manutenção.

RISCO DE QUEIMADURAS

Aquando a lavagem em elevada temperatura, a porta de vidro aquece. Tenha o cuidado de não se queimar e de verificar se as crianças não brincam em proximidade da porta.

A máquina de lavar roupa só pode ser utilizada com o cabo de alimentação fornecido.

DESCRIÇÃO DA MÁQUINA DE LAVAR ROUPA

PARTE FRONTAL

- 1 Painel de comandos
- 2 Tecla Iniciar/Pausa
- 3 Seletor de programa
- 4 Tecla Ligar/Desligar
- 5 Gavetas de detergentes
- 6 Porta
- 7 Placa de identificação
- 8 Filtro da bomba

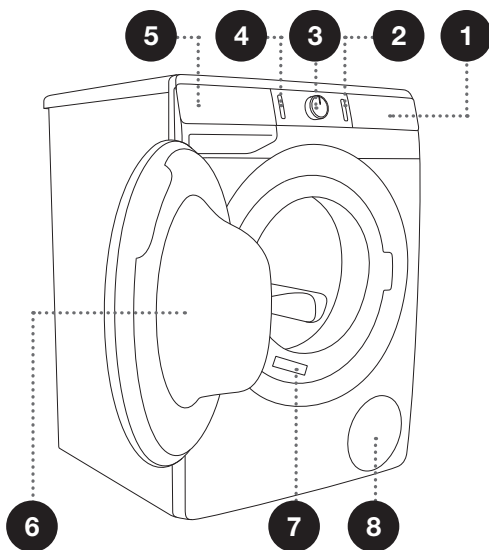

PARTE TRASEIRA

- 1 Tubo flexível de alimentação em água
- 2 Cabo elétrico
- 3 Tubo flexível de drenagem
- 4 Pés reguláveis

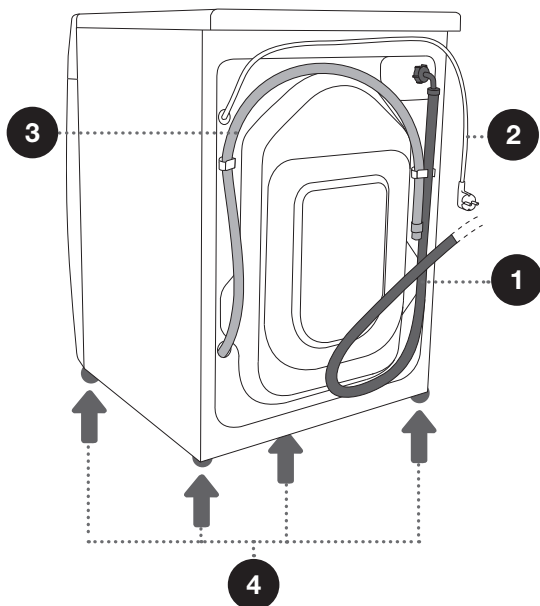

CARACTERÍSTICAS TÉCNICAS

(CONSOANTE O MODELO)

A placa de identificação que fornece as características principais da máquina de lavar roupa fica na parte interna do enquadramento da porta, à l'avant (ver o capítulo «DESCRIBÇÃO DA MÁQUINA DE LAVAR ROUPA»).

Carga máxima	Ver placa de identificação		
Largura	600 mm	600 mm	600 mm
Altura	850 mm	850 mm	850 mm
Profundidade da máquina de lavar roupa (a)	465 mm	545 mm	610 mm
Profundidade com porta fechada	495 mm	577 mm	640 mm
Profundidade com porta aberta	980 mm	1062 mm	1125 mm
Peso da máquina de lavar roupa	X kg (consoante o modelo)		
Tensão nominal	Ver placa de identificação		
Potência nominal	Ver placa de identificação		
Ligação	Ver placa de identificação		
Pressão da água	Ver placa de identificação		
Corrente	Ver placa de identificação		
Frequência	Ver placa de identificação		

Placa de identificação

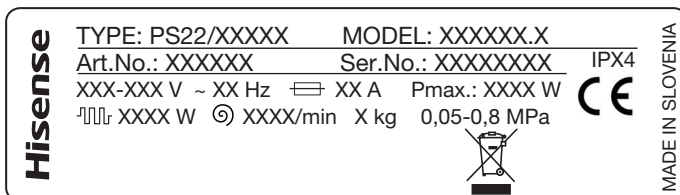

PAINEL DE COMANDOS

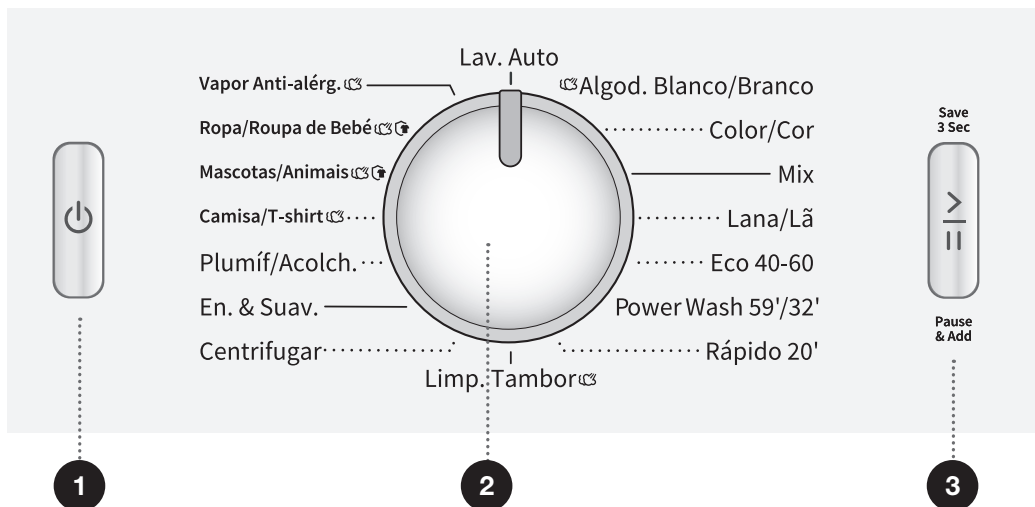

1 TECLA LIGAR/DESLIGAR
Prima esta tecla para ligar e desligar a máquina de lavar roupa e reiniciar o programa de lavagem.

2 SELECTOR DE PROGRAMA

3 TECLA INÍCIAR/PAUSA
Prima esta tecla para iniciar o programa ou coloca-lo em pausa.

Quando colocar a máquina em funcionamento ou quando estiver no modo pausa, o indicador luminoso da tecla começa a piscar; quando o programa arrancar e quando estiver a decorrer, o indicador luminoso fica aceso permanentemente.

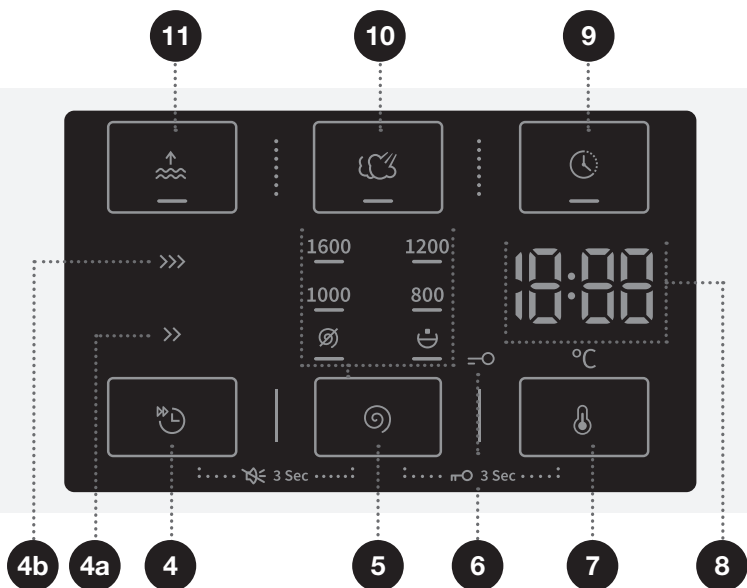

4 Função RÁPIDO 🎮

4a RÁPIDO >>>

4b SUPER RÁPIDO >>>>

Duração do programa de lavagem mais curto

5 ENXUGAMENTO 🌀

(VELOCIDADE DE

ENXUGAMENTO 1600/

DRENAGEM 🌀) /DESLIGAR

CUBA CHEIA 🍷)

Opções para ajustar a

velocidade de enxugamento.

4+5 Som LIGAR/DESLIGAR

Prima as posições 4+5 durante 3 segundos.

6 SEGURANÇA CRIANÇAS: ícone =o aceso

7 TEMPERATURA DE LAVAGEM 🌡️

Opção para definir a temperatura de lavagem

5+7 Bloqueio infantil LIGAR/DESLIGAR

Prima as posições 5+7 durante 3 segundos.

8 O seguinte é apresentado no VISOR:

- Funções disponíveis
- Tempo restante para a conclusão do programa
- Informação para o utilizador

9 ATRASAR FIM 🕒

Opção para definir a hora de conclusão do programa de lavagem.

10 VAPOR ☁️

Opção para ativar a função para refrescar a roupa

11 ÁGUA+ 💧

Opção para definir um nível de água mais elevado

INSTALAÇÃO E LIGAÇÃO

⚠ Retire todas as embalagens. Quando remova o aparelho da embalagem, tenha o cuidado de não o danificar com um objeto bicudo.

DESMONTAGEM DAS PROTEÇÕES DE TRANSPORTE

⚠ Não se esqueça de remover as proteções de transporte quando utilizar o aparelho pela primeira vez, porque a máquina sofrerá danos importantes se a colocar em funcionamento sem ter removido as barras que bloqueiam o tambor. A garantia não se aplica aos danos deste tipo.

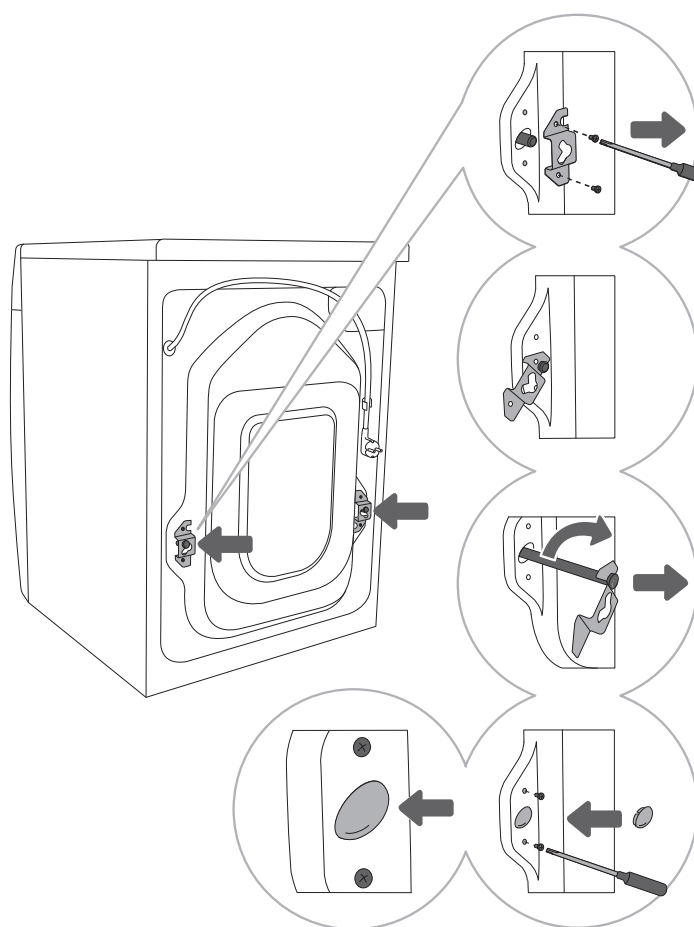

1 Afaste os tubos e retire os parafusos na parte traseira da máquina.

Tire os dois grampos de fixação.

2 Introduza os grampos de fixação na garganta da barra de bloqueio; antes, é necessário virar o grampo da direita no outro sentido.

3 Com ajuda dos grampos, vire as barras de bloqueio a 90° e retire-as.

4 Tape os orifícios – nos quais estavam inseridas as barras – com as tampas de plástico e aperte os parafusos que tinha retirado na etapa 1. As tampas de plástico que se encontram no saquinho do manual.

DESLOCAMENTO E TRANSPORTE APÓS INSTALAÇÃO

☛ Se transportar a sua máquina de lavar roupa, volte a colocar no devido lugar os grampos de fixação e pelo menos uma barra de proteção, permitindo assim não o danificar com as vibrações durante o trajeto (ver o capítulo «INSTALAÇÃO E LIGAÇÕES/Desmontagem das proteções de transporte»). Se perdeu os grampos de fixação e as barras, pode encomendar novos ao seu construtor.

ESCOLHER O LOCAL

☛ O aparelho deve ficar colocado num solo com uma base de betão cuja superfície deve ficar sempre seca e limpa de forma a evitar que o aparelho escorregue. Os pés ajustáveis devem ser limpos antes de proceder à instalação.

☛ A máquina de lavar roupa deve ficar estável e colocada na horizontal num solo resistente.

☛ Se a máquina de lavar roupa estiver pousada numa base sobre-elevada, será necessário protegê-la contra a queda.

AJUSTAR OS PÉS AJUSTÁVEIS

Ferramentas necessárias: régua de nível de bolha, chaves n°22 (para os pés) e n°17 para a porca. As chaves inglesas não são fornecidas.

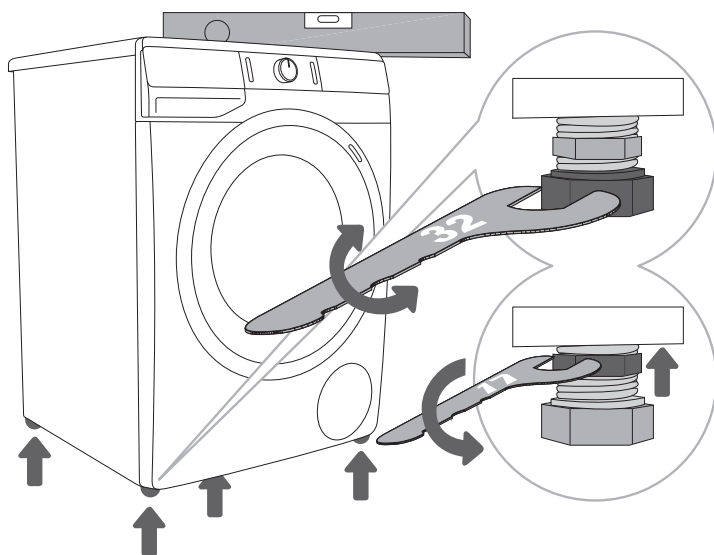

1 Nivela o aparelho no sentido longitudinal e no sentido transversal rodando os pés reguláveis.

2 Após ter ajustado aproximadamente a altura dos pés, aperte com firmeza as contras-porcas com uma chave n° 17 até tocarem o fundo do aparelho ↑ (ver a figura).

⚠ As vibrações, o deslocamento no solo e o funcionamento ruidosos do aparelho não estão cobertos pela garantia se estes inconvenientes forem provocados pelo ajuste incorreto dos pés ajustáveis.

⚠ Por vezes, pode ouvir-se ruídos não habituais ou bastantes fortes durante o funcionamento do aparelho; são provocados frequentemente por uma instalação incorreta.

COLOCAÇÃO DA MÁQUINA DE LAVAR ROUPA

Se tiver uma máquina de secar roupa Hisense com dimensões idênticas, pode colocá-la por cima da máquina de lavar roupa (será necessário utilizar pés de ventosa); pode igualmente instalar os dois aparelhos, um ao lado do outro (figuras 1 et 3).

Se a sua máquina de lavar roupa Hisense for mais pequena (profundidade mínima de 545 mm) do que a sua máquina de secar roupa, tem de adquerir um suporte de máquina de secar roupa (figura 2). Neste caso, é indispensável montar os pés com ventosa! Podem ser adquiridos equipamentos adicionais (suporte para secador (a), pés de vácuo (b) e suporte de fixação na parede (c)) no centro de assistência.

A superfície na qual coloque o aparelho deve ficar limpa e estar bem horizontal.

A máquina de lavar roupa Hisense deve ser capaz de suportar o peso da máquina de secar roupa Hisense que tenciona instalar em cima (ver o capítulo «DESCRIÇÃO DA MÁQUINA DE LAVAR ROUPA/Características técnicas»)

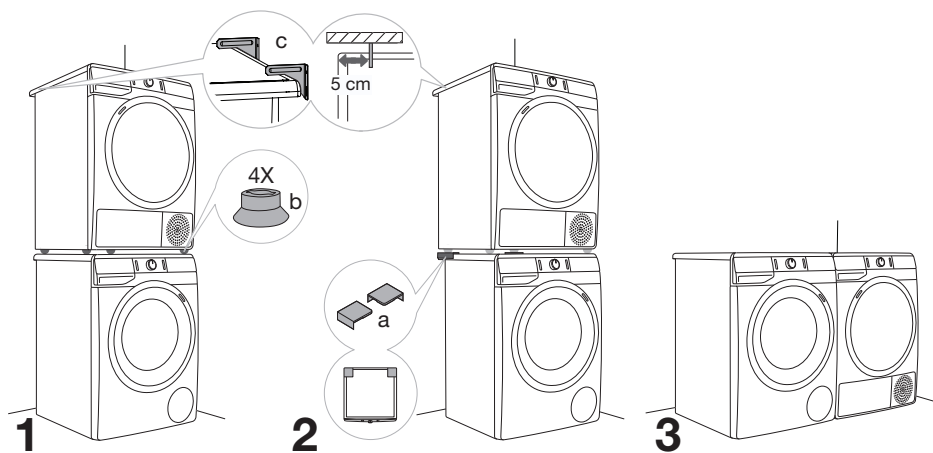

Distâncias a respeitar durante a instalação da máquina de lavar roupa

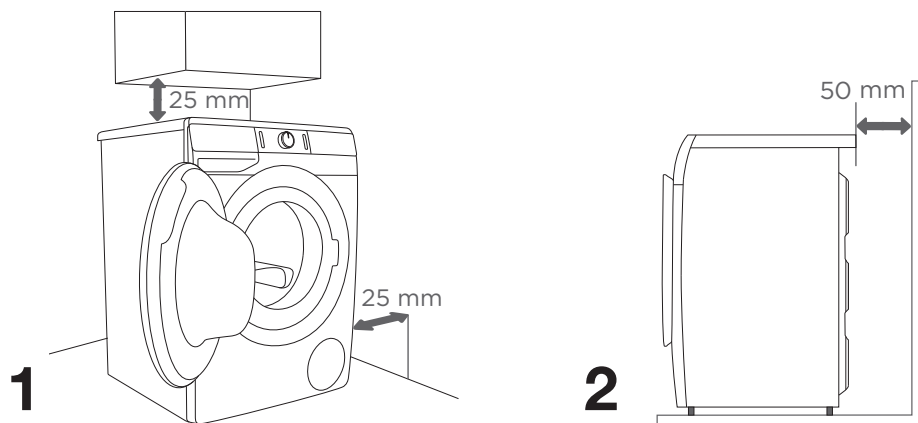

⚠ A máquina de lavar roupa não deve tocar na parede nem nos móveis adjacentes. Para um melhor funcionamento, recomendamos de respeitar as distâncias entre as paredes e a máquina, tais como indicado na figura.

No caso de incumprimento das distâncias mínimas exigidas, o funcionamento correcto e seguro da máquina de lavar roupa não é garantido. Além disso, o aparelho pode sobre-aquecer (figuras 1 e 2).

⚠ Não é recomendado instalar a máquina de lavar roupa debaixo de um plano de trabalho.

Abertura da porta da máquina de lavar roupa (vista por cima)

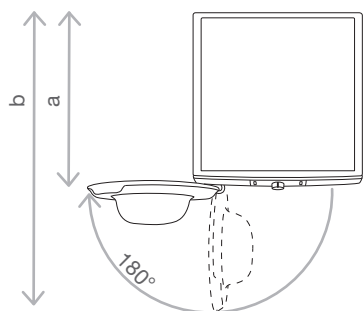

Ver o capítulo «DESCRIÇÃO DA MÁQUINA DE LAVAR ROUPA/Características técnicas»

a = Profundidade da máquina de lavar roupa

b = Profundidade com porta aberta

LIGAÇÃO À CHEGADA DE ÁGUA

Aperte a porca do tubo à torneira equipada de uma roscagem.

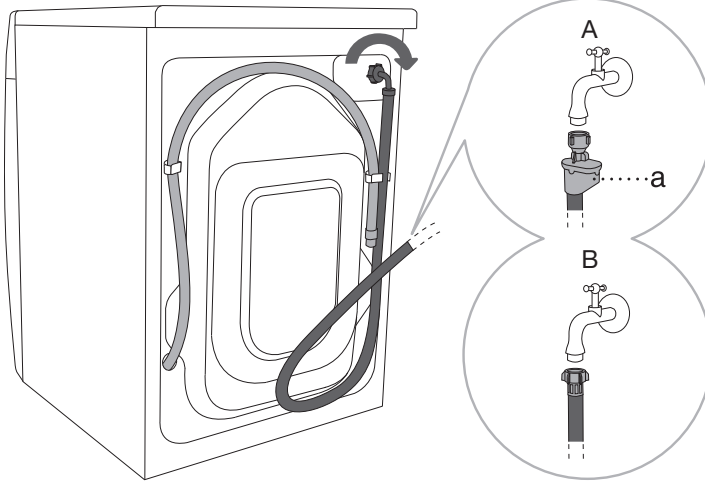

A AQUA - STOP (apenas em alguns modelos)

Se o tubo flexível interior estiver danificado, a válvula de segurança corta automaticamente a chegada de água na máquina para prevenir as fugas. Neste caso, o indicador luminoso (a) acende-se a vermelho e é necessário substituir o tubo flexível de alimentação em água.

B ANEL DE LIGAÇÃO CLÁSSICO

☞ Para garantir o bom funcionamento da máquina, a pressão da água da chegada deve ser compreendida entre 0,05 e 0,8 MPa (0,5 - 8 bar). Pode verificar a pressão minimal medindo o escoamento da água da torneira. 1,2 litros de água devem fluir de uma torneira totalmente aberta em 30 segundos.

☞ A porca do tubo de alimentação deve ser apertada à mão, com bastante firmeza para garantir uma boa impermeabilidade (max. 2 Nm). Após ter apertado a porca, verifique se a água não está a escorrer. Não utilize pinças, chaves ou outras ferramentas similares para apertar o tubo, porque pode danificar a roscagem da porca.

☞ Utilize exclusivamente o tubo flexível de alimentação entregue com o aparelho. Não reutilize um antigo e não utilize outro.

☞ Quando liga o tubo flexível de alimentação em água, verifique se o tubo fica posicionado de forma a permitir o escoamento correto da água na máquina.

INSTALAÇÃO PROTEGIDA DO TUBO FLEXÍVEL DE DRENAGEM

DRENAGEM

Pode evacuar a água de drenagem para uma pia, um lavabo ou uma banheira ou diretamente para a tubagem das águas residuais (diâmetro mínimo 4 cm). A boca do tubo flexível de drenagem deve encontrar-se a pelo menos 60 cm e a mais de 100 cm do solo. Pode fixar o tubo de três formas diferentes (A, B, C).

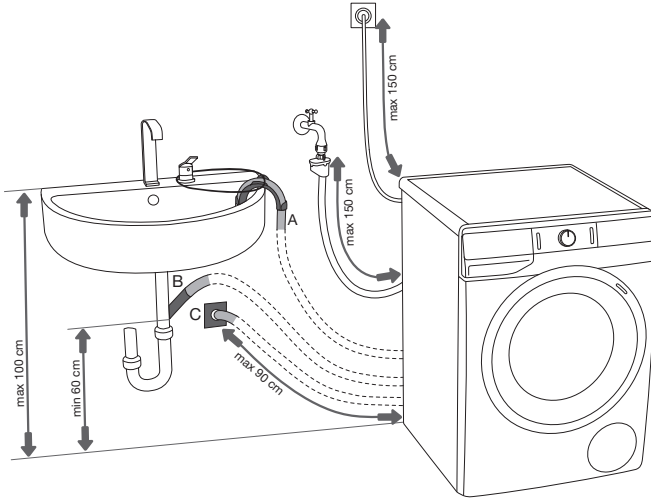

A Pode colocar a extremidade do tubo flexível de drenagem na extremidade de uma pia, de um lavabo. Fixe o tubo com um fio, depois passe no ilhó do cotovelo para evitar que este caia no chão.

B Pode igualmente fixar o tubo flexível de drenagem ao tubo de evacuação da pia.

C O tubo flexível de drenagem pode igualmente ser ligado a um sifão mural equipado de uma porta de acesso, que deve ser instalada corretamente para poder ser limpa sem dificuldade.

D Fixe o tubo flexível de drenagem ao adaptador situado na parte traseira da máquina de lavar-roupa, como indicado na figura.

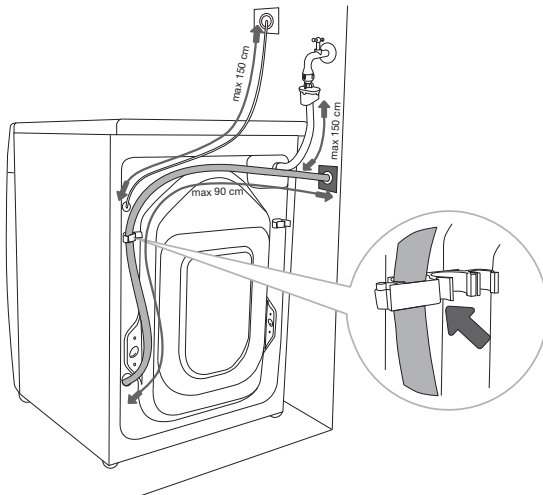

⚠ Se o tubo flexível de drenagem não estiver convenientemente fixo, não podemos garantir um funcionamento correcto e seguro da máquina de lavar roupa.

LIGAÇÃO DO APARELHO À REDE ELÉTRICA

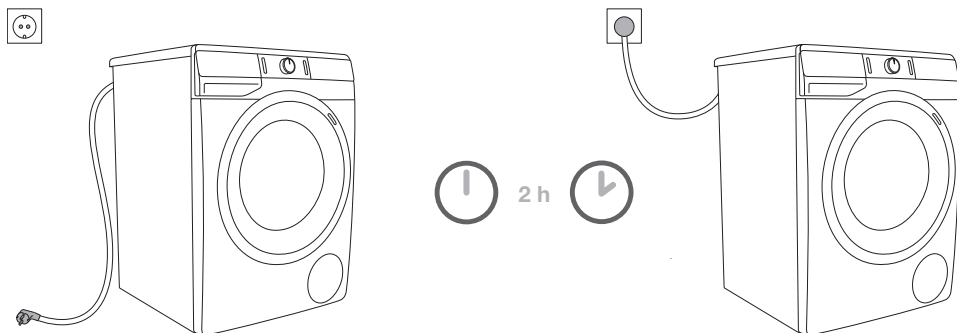

⚠ Antes de ligar a máquina de lavar roupa à rede elétrica, aguarde pelo menos duas horas para atingir a temperatura ambiente.

Ligue o aparelho a uma tomada elétrica ligada à terra. Após instalação, deve ficar facilmente acessível e o seu condutor de terra deve estar conforme à regulamentação em vigor.

As principais características técnicas da sua máquina de lavar roupa aparecem na sua placa de identificação (ver o capítulo «DESCRIÇÃO DA MÁQUINA DE LAVAR ROUPA/Características técnicas».

⚠ De forma a evitar os danos provenientes de uma sobretensão elétrica provocada por relâmpagos, recomendamos-lhe de instalar um parasobretendor.

⚠ Não ligue a máquina de lavar roupa à rede elétrica por uma extensão.

⚡ Não ligue a máquina de lavar roupa a uma tomada prevista para uma máquina de barbear ou para um secador de cabelos.

⚡ Confie a um profissional qualificado todas as reparações e intervenções que afetam a segurança ou as performances do aparelho.

ANTES DE UTILIZAR O APARELHO PELA PRIMEIRA VEZ

Verifique se a máquina de lavar roupa está desligada, e depois puxe a porta para si (figuras 1 e 2).

Antes de utilizar a máquina de lavar roupa pela primeira vez, limpe o tambor com um pano macio de algodão humidificado com água, ou ponha em funcionamento o programa Algodão 90°C (figuras 3 e 4). Não deve haver roupa na máquina: o tambor deve ficar vazio.

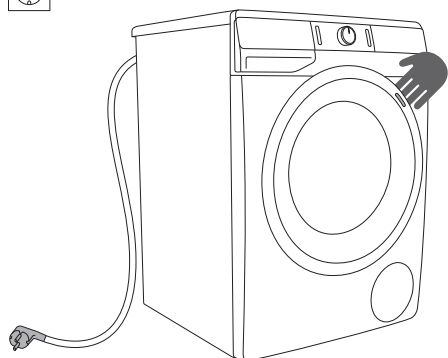

1

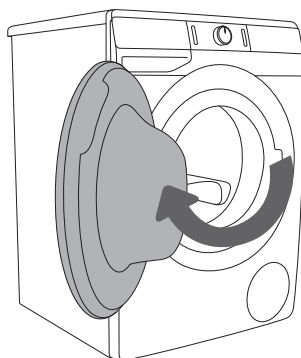

2

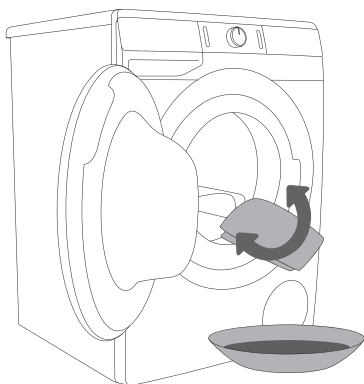

3

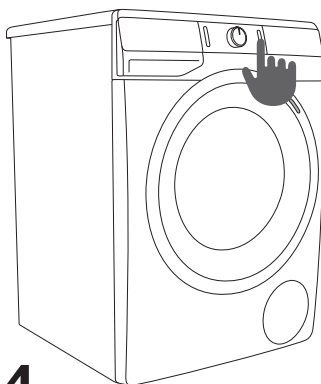



























4

⚠ Não utilize nenhum solvente ou produto que poderia danificar a máquina e respeite as instruções e advertências do fabricante dos detergentes.

AS ETAPAS DA LAVAGEM (1 A 6)

ETAPA 1: VERIFICAR OS SÍMBOLOS DE MANUTENÇÃO DAS ETIQUETAS DAS ROUPAS.

Lavagem normal Roupa frágil	Tempe- ratura max. de lavagem 95°C  	Tempe- ratura max. de lavagem 60°C  	Tempe- ratura max. de lavagem 40°C  	Tempe- ratura max. de lavagem 30°C  	Lavagem à mão 	Lavagem proibida 
Branqueamento	Lixívia possível com água fria 			Lixívia proibida 		
Limpeza a seco	Possível com todos os solventes 	Solventes petrolíferos R11, R113 	Limpeza a seco com queroseno, álcool puro e R113 	Limpeza a seco proibida 		
Engomar	Engomar com o ferro a 200°C max. 	Engomar com o ferro a 150°C max. 	Engomar com o ferro a 110°C max. 	Proibido engomar 		
Secagem	Secagem na horizontal 	Deixar escorrer sem enxaguar  Estender num fio 	Secagem à máquina e alta temperatura  Secagem à máquina em temperatura moderada 		Proibido secagem à máquina 	

ETAPA 2: PREPARAR A ROUPA ANTES DA LAVAGEM

1. Separe a roupa consoante a natureza das fibras têxteis, a cor, o grau de sujidade e a temperatura autorizada (ver a TABELA DOS PROGRAMAS).
2. Lave a roupa que solta muita fibra ou fiapos separadamente de outras roupas.
3. Aperte os botões e os fechos de correr, ate as fitas, vire os bolsos ao contrário, e tire as presilhas amovíveis de metal que podem danificar a roupa e a parte interna da máquina ou obstruir o tubo flexível de drenagem.
4. Ponha a roupa muito delicada e as roupas interiores numa rede de lavagem. (A rede de lavagem está disponível para venda como acessório opcional.)

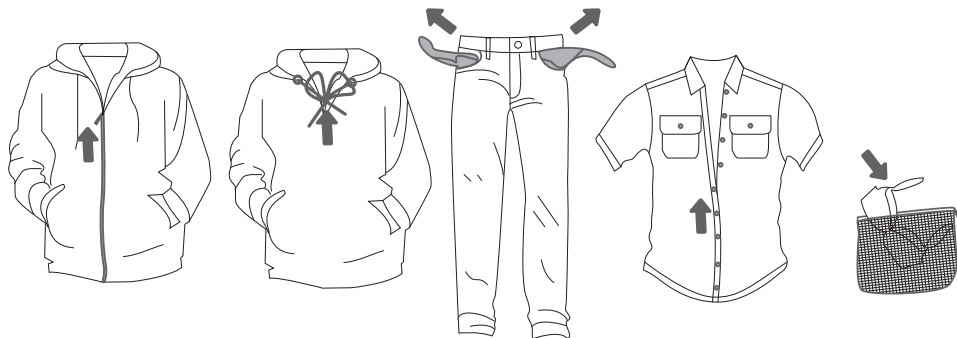

COLOCAR EM FUNCIONAMENTO A MÁQUINA DE LAVAR ROUPA

Ligue a máquina à rede elétrica com o cabo elétrico, e depois ligue-a à chegada de água. Prima a tecla **LIGAR/DESLIGAR** (1) para colocar a máquina de lavar roupa em funcionamento (figuras 1 e 2).

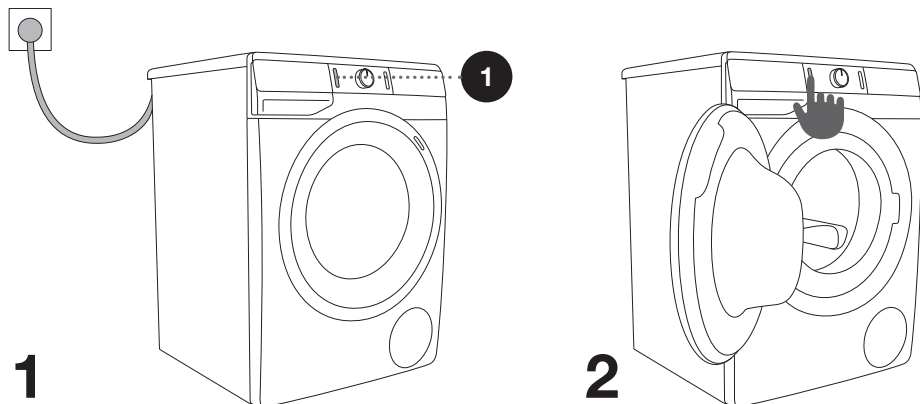

CARREGAR A MÁQUINA DE LAVAR ROUPA

Abra a porta puxando a pega para si (figura 1).

Carregue a roupa no tambor (verifique antes que o mesmo fique vazio) (figura 2).

Verifique se nenhuma roupa ficou bloqueada entre a porta e o fole da borracha. Feche a porta. (figura 3).

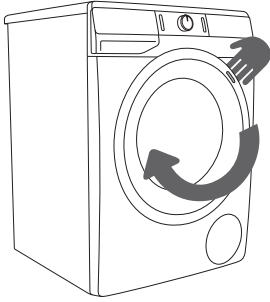

1

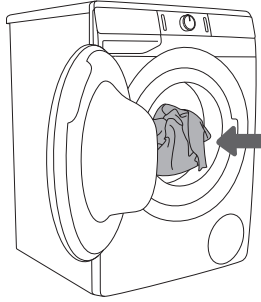

2

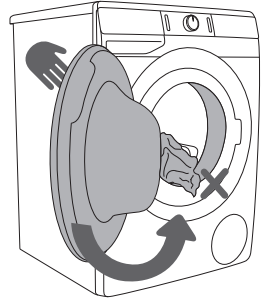

3

Não sobrecarregue o tambor! Ver a TABELA DOS PROGRAMAS e respeite a carga nominal indicada na placa de identificação.

Se o tambor estiver demasiado cheio, a roupa não ficará lavada em profundidade.

ETAPA 3: ESCOLHER O PROGRAMA DE LAVAGEM

Para selecionar um **programa**, rode o seletor para a esquerda ou para a direita, consoante o tipo de roupa e o seu grau de sujidade da roupa (ver a TABELA DOS PROGRAMAS).

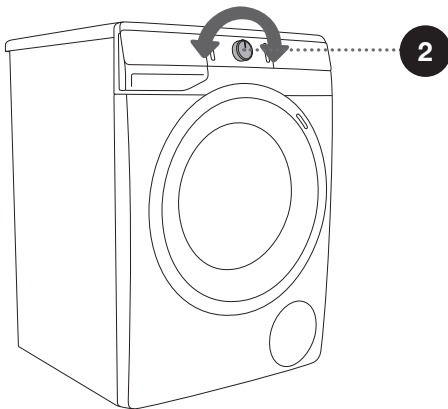
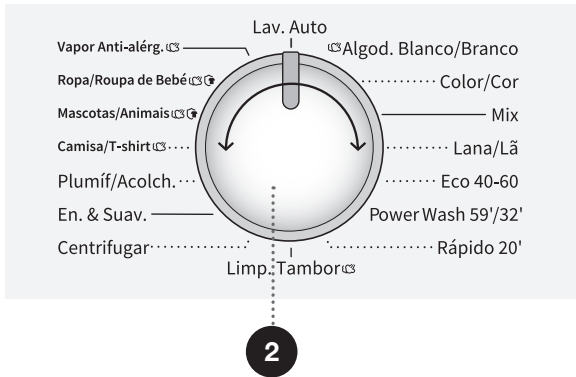



⚡ Durante o funcionamento, o seletor de programa (2) não rode automaticamente.

⚡ Os programas de lavagem são programas completos que incluem todos os ciclos necessários, incluindo o amaciamento e o enxugamento. (isso não se aplica aos Programas parciais).

⚡ Os Programas parciais são programas independentes. Utilize-os quando já não precisa de um programa completo.

TABELA DOS PROGRAMAS

Programa	Carga MÁX.	Carga máxima declarada (MÁX)	Descrição do programa
Algod. blanco/branco  (Algodão branco) 40°C - 90°C	* MÁX.	MÁX. ¹⁾	Programa de lavagem de roupa de algodão branco, toalhas, roupa de cama, T-shirts ... Pode ajustar a temperatura separadamente; por conseguinte, respeite os conselhos das etiquetas das roupas. Pode escolher a velocidade enxugamento. A duração do programa e o volume da água são ajustados em função da quantidade da roupa. Para tratar a sua roupa com vapor, pressione o  botão antes do início da lavagem.
Color/Cor (Algodão cor) 20°C - 90°C	* MÁX.	MÁX. ¹⁾	Programa para roupa colorida feita de algodão. Pode ajustar a temperatura separadamente; por conseguinte, respeite os conselhos das etiquetas das roupas. Pode escolher a velocidade enxugamento. A duração do programa e o volume da água são ajustados em função da quantidade da roupa.
Mix (Roupa mista/Sintética) 20°C - 60°C	3,5 kg	1200 ²⁾	Programa para a roupa delicada de fibras sintéticas e misturadas, ou de viscose, e para o algodão de manutenção fácil. Respeite os conselhos das etiquetas das roupas.
Lana/Lã (Lã) 20°C - 40°C	2 kg	800	Programa suave para a lã, a seda e as roupas que devem ser lavadas à mão. A temperatura máxima é de 40°C, o ciclo de enxugamento é curto com uma velocidade máxima de 800 rpm
Eco 40-60	* MÁX.	MÁX. ¹⁾	Normalno umazano bombažno perilo, ki ga lahko peremo tako na 40°C kot na 60°C.
Power Wash 59'32' 40°C	4 kg	MÁX. ¹⁾	Programa para pequenas quantidades de roupa ligeiramente suja. O programa de lavagem inclui centrifugação intensiva e nível máximo de rotação.
Rápido 20' (Rápido 20') 30°C	2,5 kg	1000 ²⁾	Programa curto para a roupa que simplesmente necessita ser refrescada.







* Carga máxima declarada (MÁX) - ver placa de identificação

** Semi-carga (1/2)

/ Qualquer carga (0 kg – MÁX kg)

¹⁾ Velocidade máxima de centrifugação (MÁX) - ver placa de identificação

²⁾ Consoante o modelo

Programa	Carga MÁX.	Carga máxima declarada (MÁX)	Descrição do programa
Limp. Tambor  (Programa de auto-limpeza)	0 kg		Este programa é utilizado para limpar o tambor e remover os resíduos de detergente e bactérias. Para selecionar este programa, rode o seletor para a esquerda ou para a direita até à posição Limp. Tambor (Programa de auto-limpeza). Outras funções suplementares não estão acessíveis. O tambor deve ficar vazia. Não adicione detergente e amaciador! Pode adicionar vinagre de álcool (cerca de 2 dl) ou do bicarbonato de sódio (1 colher de sopa ou 15 g). Utilize este programa pelo menos uma vez por mês.
Centrifugar (Enxugamento) (Velocidade de enxugamento/Drenagem) (Programa parcial)	/	MÁX. ¹⁾	Utilize este programa apenas para enxugar a roupa. Se quiser apenas esvaziar a água da máquina, prima a tecla (5) ENXUGAMENTO  para selecionar  (Drenagem).
En. & Suav. (Enxaguamento/Amaciador) (Programa parcial)	/	MÁX. ¹⁾	Para amaciar, ponha ou impermeabilize a roupa lavada previamente. Também pode ser usado como um ciclo de enxaguamento, mas sem detergente ou amaciador. É completado por um enxaguamento suplementar. Pode igualmente escolher ÁGUA+  entre as funções complementares.
Plumif./Acolch. (Penugem) 20°C - 40°C	** (1/2)	800	Este programa convém às almofadas e casacos alcochoados com penugem. Lava em temperatura moderada com muita água, uma brassagem e um enxugamento macio.
Camisa/T-shirt  (Camisas com vapor) 20°C - 40°C	3,5 kg	1200 ²⁾	Este programa é destinado à lavagem das roupas de algodão, microfibras e sintéticos, bem como a colarinhos e punhos. A lavagem ocorre em baixa temperatura, com uma grande quantidade de água e uma brassagem suave. A velocidade de enxugamento pré-ajustada é de 800 rpm. Para tratar a sua roupa com vapor, pressione o  botão antes do início da lavagem.









* Carga máxima declarada (MÁX) - ver placa de identificação

** Semi-carga (1/2)

/ Qualquer carga (0 kg – MÁX kg)

¹⁾ Velocidade máxima de centrifugação (MÁX) - ver placa de identificação

²⁾ Consoante o modelo

Programa	Carga MÁX.	Carga máxima declarada (MÁX)	Descrição do programa
Mascotas/Animais   (Remoção de pelos de animais de estimação) 30°C - 60°C	* MÁX.	MÁX. ¹⁾	Durante este programa, os pelos dos animais de estimação são retirados das suas roupas. O programa de lavagem inclui uma pré-lavagem automática e enxaguamentos adicionais. A pré-lavagem já está incluída no programa. Para tratar a sua roupa com vapor, pressione o  botão antes do início da lavagem. Após a conclusão do programa de lavagem, limpe o vidro da porta da máquina de lavar roupa e o filtro da bomba onde os pelos dos animais de estimação poderão ficar presos. Recomendamos que execute o programa de limpeza do tambor Limp. Tambor (Programa de auto-limpeza) após a lavagem de modo a remover totalmente os pelos dos animais de estimação da máquina de lavar roupa.
Ropa/Roupa de Bebê   (Bebé) (Roupa de bebê) 40°C - 90°C	* MÁX.	MÁX. ¹⁾	Este programa é utilizado para lavar roupas que exijam cuidados especiais, como roupas de bebê ou de pessoas que sofram de alergias de pele. Recomendamos que vire as peças do avesso; desta forma, também serão retirados os resíduos de pele ou de produtos de tratamento da pele. O programa é uma combinação de um aquecimento prolongado e um enxaguamento extra que remove quaisquer resíduos de detergente. A temperatura de lavagem mantém-se. A pré-lavagem já está incluída no programa. Para tratar a sua roupa com vapor, pressione o  botão antes do início da lavagem.
Vapor Anti-alérg.  (Programme anti-allergie à la vapeur) 40°C - 90°C	* MÁX.	MÁX. ¹⁾	Este programa de lavagem é utilizado para lavar roupa de algodão que exija cuidados especiais, como roupa para pessoas com alergias ou pele altamente sensível. Recomendamos-lhe de virar as roupas ao contrário para eliminar totalmente os escames e outros resíduos. Para tratar a sua roupa com vapor, pressione o  botão antes do início da lavagem.
Lav. Auto (Automático) 30°C	* MÁX.	MÁX. ¹⁾	Este programa adapta automaticamente a duração da lavagem principal e o número de enxaguamentos à quantidade de roupa. Utilize-o diariamente para cuidados diários de peças coloridas de algodão, tecidos sintéticos e tecidos mistos/misturados.

* Carga máxima declarada (MÁX) - ver placa de identificação

** Semi-carga (1/2)

/ Qualquer carga (0 kg - MÁX kg)

¹⁾ Velocidade máxima de centrifugação (MÁX) - ver placa de identificação

²⁾ Consoante o modelo

☼ Adicione o detergente líquido ou em pó segundo as instruções do fabricante, tendo em conta a temperatura e o programa de lavagem, do grau de sujidade da roupa e da dureza da água.

No caso de uma formação excessiva de espuma na máquina de lavar roupa ou se vazar espuma da gaveta de detergentes, a roupa lavada deve ficar enxaguada a fundo com uma grande quantidade de água. Para tal, escolha um programa de lavagem, mas não adicione detergente.

☼ A carga máxima da roupa em kg (para o programa de algodão) aparece na placa de identificação colocada na face interna do enquadramento da porta, em baixo (ver o capítulo «DESCRIBÇÃO DA MÁQUINA DE LAVAR ROUPA/Características técnicas»).

☼ A carga máxima ou nominal aplica-se à roupa que foi preparado de acordo com a norma IEC 60456.

☼ Para um melhor resultado de lavagem, recomendamos-lhe de carregar o tambor apenas aos 2/3 quando utiliza um programa Algodão.

☼ Uma água muito fria, a subtensão da rede elétrica, ou uma pequena quantidade de roupa no tambor podem ter uma incidência na duração do programa. O tempo restante é visualizado consequentemente.

Optimização da duração do programa em lavagem

Graças a uma tecnologia avançada, a máquina deteta a quantidade de roupa no início do programa e ajusta a duração da lavagem consequentemente.

PROGRAMAS DE LAVAGEM COM ADJUNÇÃO DE VAPOR

A adjunção de vapor durante a última etapa da lavagem amacia a roupa, desinfeta-a ligeiramente e elimina alguns alergénios. Após ter sido lavada com um programa deste tipo, a roupa ficará fofa, macia, fresca, e sem necessitar de engomar muito.

A adjunção de vapor (prima o botão 10) permite igualmente não necessitar de amaciador ou reduzir a quantidade do mesmo.

Para um melhor efeito do vapor na roupa, recomendamos meia carga.

WASPROGRAMMA'S MET DESINFECTIEFUNCTIE

Com programas com o ícone , pode substituir a pré-lavagem pela função de desinfecção (**Superhygiene** ).

Depois de escolher a função de desinfecção, adicione o desinfetante no dispensador de finalidades especiais no compartimento de pré-lavagem . Adicione apenas a quantidade de desinfetante recomendada pelo fabricante.

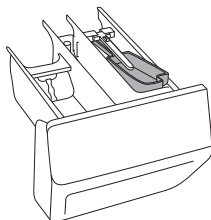

A carga máxima recomendada do tambor é de 3 quilogramas.

Respeite as instruções fornecidas pelo fabricante do produto que está a utilizar.

Utilize apenas desinfetantes destinados à roupa. A utilização de outros desinfetantes pode danificar a sua roupa (descoloração, manchas, etc.).

Se estiver a lavar roupa delicada, informe-se com o fabricante da peça se pode ser lavada com desinfetantes, a fim de evitar danos na sua roupa.

O utilizador assume total responsabilidade pelo uso de desinfetantes.

 Se tiver seleccionado um programa com um ciclo de pré-lavagem e tiver adicionado detergente em pó no compartimento de pré-lavagem, retire a bandeja de desinfetante.

ETAPA 4: SELECIONAR FUNÇÕES COMPLEMENTARES

Cada programa possui ajustes de base que pode, no entanto, modificar.

Para mudar um ajuste, prima a tecla apropriada (antes de premir a tecla (3) INICIAR/PAUSA).

As funções que não pode modificar no programa escolhido ficam exibidas com uma fraca luminosidade.

Alguns ajustes não estão disponíveis em alguns programas; estes ajustes não estão acesos e a tecla pisca se a premir (ver a TABELA DAS FUNÇÕES).

Descrição dos indicadores de função para o programa de lavagem selecionado:

- **Aceso** (Ajuste de base/por defeito);
- **Fraca luminosidade** (Funções que pode ajustar) e
- **Desligado** (Funções que não pode seleccionar).

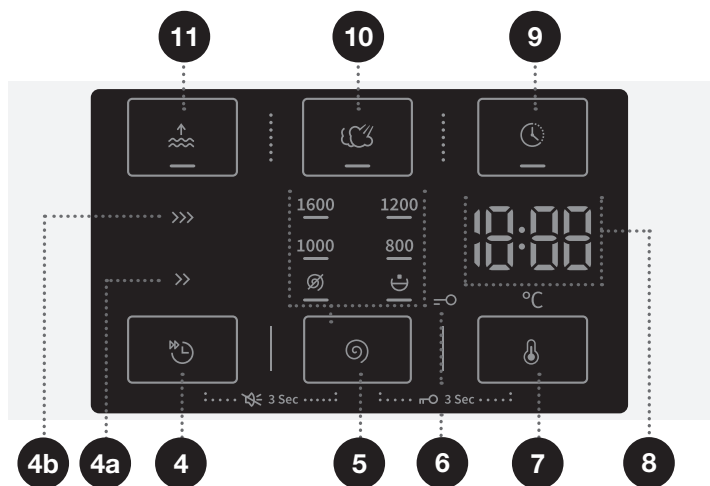

4

RÁPIDO

Quando a função **RÁPIDO** for ativada, o programa de lavagem será efetuado com uma duração de lavagem mais curta.

Duas opções estão disponíveis. A luz de sinalização no método de lavagem selecionado está acesa (**RÁPIDO** >> (4a) ou **SUPER RÁPIDO** >>> (4b)).

Recomenda-se de carregar o tambor à metade da sua capacidade.

5

ENXUGAMENTO (VELOCIDADE DE ENXUGAMENTO/DRENAGEM/DESLIGAR CUBA CHEIA)

Para ajustar a velocidade de enxugamento. Todos os programas (exceto a Limp. Tambor (Programa de auto-limpeza)) têm uma taxa de centrifugação predefinida que pode ser ajustada pressionando a posição (5) **ENXUGAMENTO**  (VELOCIDADE DE ENXUGAMENTO/DRENAGEM/DESLIGAR CUBA CHEIA)).

Se selecionar a drenagem sem enxugamento, o ícone  aparece no mostrador.

Se selecionar «Desligar cuba cheia» o ícone  aparece no mostrador.

Selecione «Desligar cuba cheia»  quando quer que a roupa fica submersa no último enxugamento para evitar que fica enrugada se achar que não estará disponível para retirá-la imediatamente do tambor quando termina o programa. Pode ajustar a velocidade de enxugamento desejada. Para continuar o programa, prima a tecla (3) INICIAR/PAUSA que está acesa. A água será então drenada e o enxugamento final efetuado.

7

TEMPERATURA DE LAVAGEM

Modificação da temperatura do programa selecionado.

Cada programa tem uma temperatura por defeito que pode modificar premindo (7)  (TEMPERATURA DE LAVAGEM).

A temperatura é exibida no visor (8) por cima da tecla.

9

ATRASAR FIM

Pressione a posição (9) **ATRASAR FIM** para atrasar o tempo de conclusão do programa até 24 horas.

Procedimento de definições:

- Selecione o programa pretendido e as funções extra.
- Pressione a posição (9) **ATRASAR FIM** para ativar a função.
- Pressione repetidamente esta posição para definir o tempo de conclusão do programa pretendido (com incrementos de 30 minutos até 6 horas e incrementos de 1 hora em seguida até 24 horas.)
- Para ativar a função, prima o botão (3) INICIAR/PAUSA).

A máquina de lavar roupa começa a contar de forma decrescente o tempo definido. Quando a contagem decrescente atingir a duração do programa (por exemplo, 2:30), o programa de lavagem começa automaticamente.

Para interromper ou alterar o tempo de conclusão do programa, prima o botão (1) LIGAR/DESLIGAR. Para cancelar rapidamente o atraso de conclusão do programa, prima a posição (9) **ATRASAR FIM** sem soltar durante 3 segundos. O programa de lavagem será retomado.

Exemplo da definição de função:

São agora 21:00, e deseja que o programa de lavagem esteja concluído às 6:00 da manhã seguinte. Neste caso, defina um período para **ATRASAR FIM** de 9 horas.

10

VAPOR

A adição de um ciclo de vapor de 20 minutos no final do programa irá amaciar e desinfetar as suas peças de vestuário e reduzir ou eliminar a necessidade de passar a ferro e usar amaciador/condicionador na sua roupa.



11

ÁGUA+

Utilize esta função para lavar com uma maior quantidade de água em alguns programas.

 Alguns ajustes já não estão acessíveis com alguns programas. Neste caso, a função não fica aceso, e quando se pressiona a tecla que a encomenda, um sinal sonoro toca e o indicador luminoso pisca nesta tecla (ver a TABELA DAS FUNÇÕES).

 Ative/desative as funções premindo a função desejada (antes de premir o botão (3) INICIAR/PAUSA). Um indicador acende-se junto às funções selecionadas.

 Se ajustou a função **ATRASAR FIM**  e se utilize um detergente líquido, recomendamos-lhe de não escolher um programa com pré-lavagem.

3 Sec } 5 + 7

SEGURANÇA CRIANÇAS

Para ativar a segurança crianças, prima simultaneamente em (5) **ENXUGAMENTO** (VELOCIDADE DE ENXUGAMENTO/DRENAGEM/ DESLIGAR CUBA CHEIA) e (7) **TEMPERATURA DE LAVAGEM** durante, pelo menos, três segundos. O temporizador de contagem decrescente é apresentado no visor. A ativação é confirmada por um sinal sonoro e luminoso (o ícone =O (6) acende-se). Proceda da mesma forma para desativar esta função. Enquanto a segurança crianças estiver ativada, é impossível escolher outro programa, outros ajustes, ou outras funções complementares. A segurança crianças fica ativa mesmo quando o aparelho está desligado. Por razões de segurança, a segurança crianças não impede de desligar a máquina de lavar roupa com a tecla (1) LIGAR/DESLIGAR e primeiro é necessário desativar esta função para poder selecionar um novo programa.

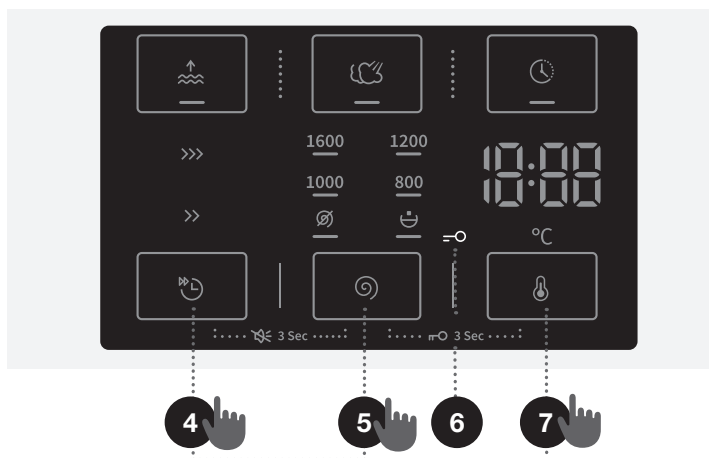

3 Sec } 4 + 5

SOM DESLIGADO









Para desligar os sons, pressione simultaneamente as posições (4) **RÁPIDO** e (5) **ENXUGAMENTO** (VELOCIDADE DE ENXUGAMENTO/DRENAGEM/DESLIGAR CUBA CHEIA) sem soltar durante pelo menos 3 segundos.







Para reativar o som, pressione simultaneamente as posições (4) e (5) sem soltar durante pelo menos 3 segundos.

Se desligar os sons, não ouvirá qualquer sinal sonoro no final de um programa de lavagem.

Quando desliga a máquina de lavar roupa, todas as funções complementares voltam ao seu ajuste por defeito, exceto o sinal sonoro.

TABELA DAS FUNÇÕES

Programa	RÁPIDO >>	SUPER RÁPIDO >>>	ATRASAR FIM 	VAPOR 	ÁGUA+ 	ENXUGAMENTO  (AJUSTE DA VELOCIDADE DE ENXUGAMENTO)	DESLIGAR CUBA CHEIA
Algod. branco/branco  (Algodão branco) 40°C - 90°C	•	•	•	•	•	•	•
Color/Cor (Algodão cor) 20°C - 90°C	•	•	•		•	•	•
Mix (Roupa mista/Sintética) 20°C - 60°C	•	•	•		•	•	•
Lana/Lã (Lã) 20°C - 40°C	•	•	•		•	•	•
Eco 40-60							
Power Wash 59' / 32' 40°C	•	•	•		•	•	•
Rápido 20' (Rápido 20) 30°C			•			•	•
Limp. Tambor  (Programa de auto-limpeza)			•			•	•
Centrifugar (Enxugamento) (Velocidade de enxugamento/ Drenagem) (Programa parcial)						•	
En. & Suav. (Enxaguamento/Amaciador) (Programa parcial)					•	•	•
Plumif./Acolch. (Penugem) 20°C - 40°C	•	•	•		•	•	•
Camisa/T-shirt  (Camisas com vapor) 20°C - 40°C	•	•	•	•	•	•	•
Mascotas/Animais   (Remoção de pelos de animais de estimação) 30°C - 60°C	•	•	•	•	•	•	•

Programa	RÁPIDO >>	SUPER RÁPIDO >>>	ATRASAR FIM 	VAPOR 	ÁGUA+ 	ENXUGAMENTO  (AJUSTE DA VELOCIDADE DE ENXUGAMENTO)	DESLIGAR CUBA CHEIA
Ropa/Roupa de Bebé   (Bebé) (Roupa de bebé) 40°C - 90°C	•	•	•	•	•	•	•
Vapor Anti-alérg.  (Programme anti-allergie à la vapeur) 40°C - 90°C	•	•	•	•	•	•	•
Lav. Auto (Automático) 30°C	•	•	•	•	•	•	•

- Pode seleccionar funções complementares

ETAPA 5: INICIAR O PROGRAMA

Prima a tecla (3) **INICIAR/PAUSA**.

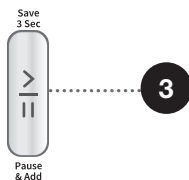

TEMPO RESTANTE PARA CONCLUSÃO DO PROGRAMA OU DELAY END (ATRASAR FIM) (se definido) aparecerá no visor.

Os ícones das funções selecionadas ficam acesos.

Após ter premido a tecla (3) **INÍCIAR/PAUSA**, pode ainda ajustar a velocidade de enxugamento (exceto para o programa Steriltub (Cuba estéril) (Programa de auto-limpeza) e **ENXUGAMENTO** ) (VELOCIDADE DE ENXUGAMENTO/DRENAGEM/DESLIGAR CUBA CHEIA) e ativar ou desativar a segurança crianças; em contrapartida, não é possível modificar outros ajustes.

 Se **TIME REMAINING UNTIL PROGRAMME COMPLETION (TEMPO RESTANTE ATÉ À CONCLUSÃO DO PROGRAMA)** piscar três vezes no visor e ouvir um sinal sonoro, isto significa que a porta da máquina de lavar roupa está aberta ou não está bem fechada. Feche a porta e prima novamente a tecla (3) **INICIAR/PAUSA** para continuar o programa.

ETAPA 6: FIM DO PROGRAMA

A máquina de lavar roupa indica por um sinal sonoro que o programa acabou e a palavra **End** (Fim) aparece no mostrador enquanto a máquina passa para o modo Stand-by ou desliga-se. 5 minutos mais tarde, **End** (Fim) já não fica exibido.



1. Abra a porta.
2. Tire a roupa do tambor.
3. Limpe o fole da borracha e o vidro da porta.
4. Feche a porta.
5. Feche a torneira da chegada de água.
6. Desligue o aparelho (prima a tecla (1) **LIGAR/DESLIGAR**).
7. Desligue o cabo de alimentação da tomada eléctrica.

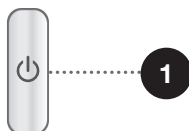

INTERRUPÇÕES E MODIFICAÇÕES DO PROGRAMA

INTERRUPÇÃO MANUAL

Para fazer uma pausa e cancelar o programa de lavagem, prima o botão (1) LIGAR/DESLIGAR. Os indicadores luminosos piscam no mostrador. Ao mesmo tempo, a máquina bombeia a água do tambor. Quando acaba a drenagem, a porta desbloqueia-se. Se a água estiver muito quente, a máquina de lavar roupa arrefece-a automaticamente, e depois segue-se a drenagem.

AJUSTES PESSOAIS

Pode igualmente modificar os ajustes por defeito de cada programa de lavagem. Quando seleccionar o programa de lavagem e as funções extra, a combinação pode ser armazenada premindo o botão (3) INICIAR/PAUSA sem soltar durante 3 segundos (o tempo é contado no visor). **5** aparece no mostrador.

O programa fica memorizado enquanto não o modificar seguindo o mesmo procedimento.

O menu utilizador permite-lhe substituir igualmente os seus ajustes pessoais pelos ajustes de fábrica.

MENU DOS AJUSTES PESSOAIS

Ponha a máquina de lavar roupa em funcionamento premindo a tecla (1) **LIGAR/DESLIGAR**. Prima simultaneamente (4) **RÁPIDO** e (7) **TEMPERATURA DE LAVAGEM** para abrir o menu dos Ajustes Pessoais. Os indicadores luminosos **VAPOR** e **ÁGUA+** acendem-se. O número 1 aparece no mostrador LED e indica que pode modificar os ajustes. Rode o seletor de programa (2) para a esquerda ou para a direita para escolher a função a modificar. O número 1 designa o ajuste do som, e o número 2 designa a substituição dos ajustes pessoais pelos ajustes fábrica. Se não seleccionou o ajuste desejado passado 20 segundos, a máquina de lavar roupa volta automaticamente ao menu principal. Para validar a função desejada e os seus ajustes, prima (5) **ENXUGAMENTO** (VELOCIDADE DE ENXUGAMENTO/DRENAGEM/DESLIGAR CUBA CHEIA), para voltar à etapa anterior, prima (4) **RÁPIDO** . Existem 4 níveis para ajustar o volume do sinal sonoro (0 = Mudo, 1 = tecla Som ativado, 2 = volume baixo, 3 = volume elevado). Escolha o volume do som rodando o seletor de programa (2) para a esquerda ou para a direita. Se seleccionar o ajuste mais baixo, o sinal sonoro será cortado.

TECLA PAUSA

Pode desligar o programa em qualquer altura premindo a tecla (3) INICIAR/PAUSA. O programa fica **temporariamente em pausa** quando o tempo restante até ao fim do programa pisca no mostrador. Se não houver água no tambor e se a temperatura não estiver demasiada elevada, a porta vai bloquear-se passado um determinado tempo e poderá abri-la. Para continuar o programa, feche a porta e depois prima a tecla (3) INICIAR/PAUSA.

ADICIONAR/REMOVER A ROUPA DURANTE A LAVAGEM

Passado um determinado tempo, pode abrir a porta da máquina de lavar a roupa se o nível da água e a temperatura forem inferiores ao limite predefinido.

Se as condições abaixo estiverem reunidas, a bloqueio eletrónico da porta ativa-se e é possível abrir a porta da máquina:

- a água no tambor deve estar a uma temperatura conveniente,
- o nível da água no tambor deve ser inferior a um determinado limite.

Para adicionar ou retirar roupa da máquina quando o programa está a decorrer, proceda da seguinte forma:

1. Prima a tecla (3) **INICIAR/PAUSA**.
2. Se estiverem preenchidas todas as condições do desbloqueio eletrónico da porta, pode abrir a porta da máquina e adicionar ou retirar roupa do tambor.
3. Feche a porta da máquina de lavar roupa.
4. Prima a tecla (3) **INICIAR/PAUSA**.

O programa de lavagem vai continuar.

⚠ Se adicionar uma grande quantidade de roupa durante a lavagem, as roupas podem ficar menos bem lavadas, pois a máquina detetou primeiro uma carga inferior e admitiu menos água. Uma quantidade de água insuficiente em relação à carga de roupa pode igualmente danificar as roupas (fricção da roupa seca) e a lavagem pode durar mais tempo.

⚠ A lavagem volta ao ponto em que ficou interrompida.

DEFEITOS

Em caso de erro ou avaria, o programa será interrompido.

Um sinal sonoro alertará para esta ocorrência (ver TABELA DE REPARAÇÃO E DOS ERROS) e o erro será indicado no visor (E:XX).

AVARIA DE CORRENTE

No caso de falha elétrica, a lavagem é interrompida. Quando a alimentação elétrica é reposta, o programa de lavagem é retomado a partir do ponto em que foi interrompido. Após a conclusão do ciclo de lavagem, **End** / **PF** alternará no visor. Isto informa o utilizador sobre uma falha de alimentação e o efeito na execução do programa de lavagem. A lavagem volta ao ponto em que ficou interrompida.

ABERTURA DA PORTA (PAUSA / ANULAÇÃO/MODIFICAÇÃO DO PROGRAMA)

Pode abrir a porta se o nível de água no tambor estiver suficientemente baixo e se a temperatura da água não estiver demasiada elevada.

⚠ Se a máquina de lavar roupa não estiver ligada à rede elétrica, ou em caso de falha de alimentação durante a execução do programa, a porta da máquina de lavar roupa não pode ser aberta.

Nesse caso, a máquina de lavar roupa tem de estar devidamente ligada ou deverá ser contactado um técnico de assistência.

EXIBIÇÃO DO NÚMERO DE CICLOS DE LAVAGEM CONCLUÍDOS

(consoante o modelo)

Se desligar o aparelho da fonte de alimentação, espere 10 segundos e, em seguida, ligar novamente o cabo de alimentação. As informações sobre o número de ciclos de lavagem concluídos serão exibidas no visor durante 3 segundos. Após 3 segundos, o aparelho muda para o modo de espera.

LIMPEZA & MANUTENÇÃO

⚠ Desligue sempre a máquina de lavar roupa da tomada elétrica antes de a limpar.

👶 As crianças não devem limpar a máquina ou efetuar tarefas de manutenção sem vigilância.

LIMPEZA DAS GAVETAS DE DETERGENTES

👶 É necessário limpar a gaveta de detergentes pelo menos duas vezes por meses.

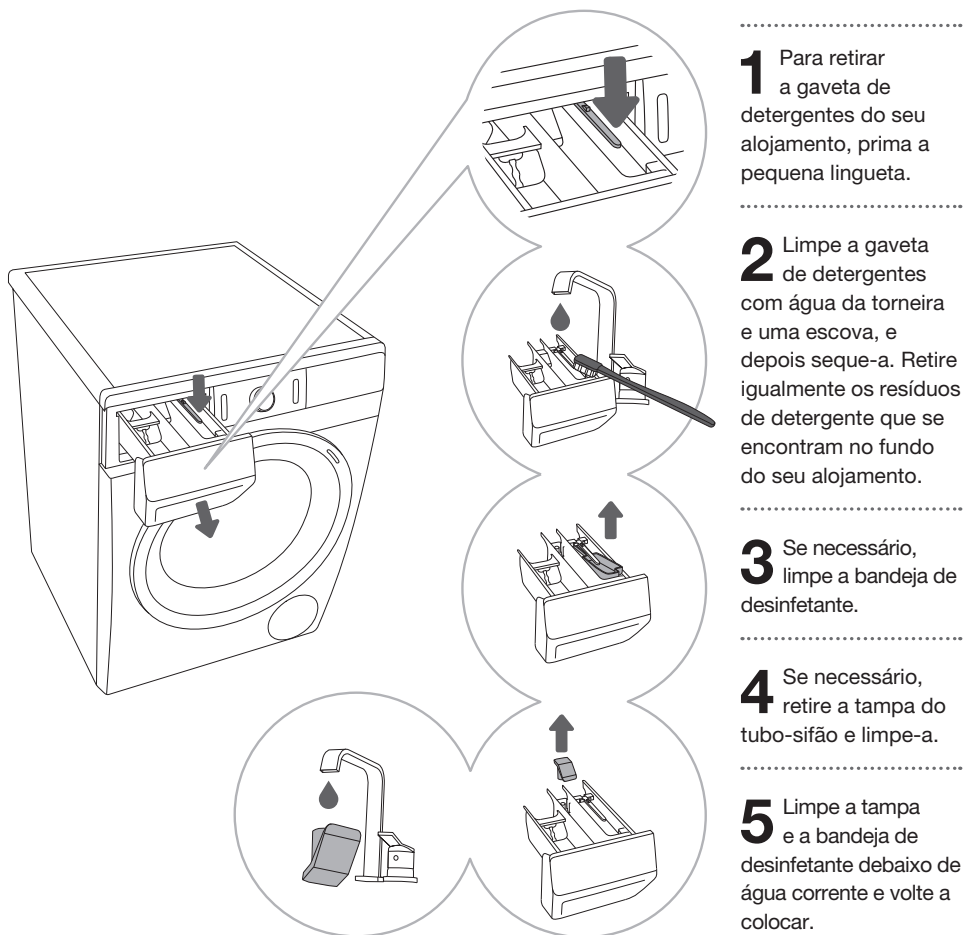

👶 Não limpe a gaveta de detergente numa máquina de lavar louça.

LIMPEZA DO FILTRO DE CHEGADA DE ÁGUA, DO ALOJAMENTO DA GAVETA DE DETERGENTES E DA VÁLVULA DA PORTA

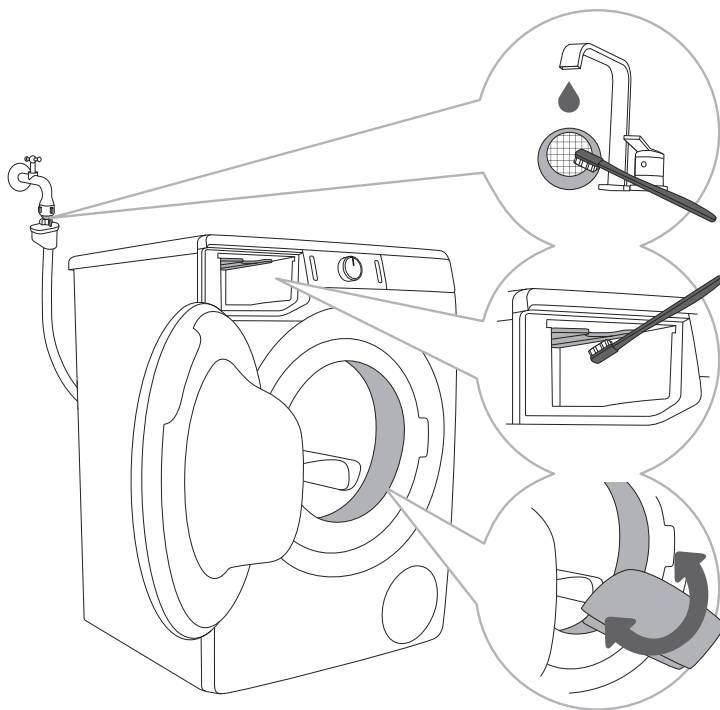

1 Limpe frequentemente o filtro de malha com água da torneira.

2 Limpe com uma pequena escova o alojamento da gaveta de detergentes, e especialmente as boquilhas que se encontram na sua parte superior.

3 Após cada lavagem, limpe a válvula de borracha da porta para prolongar a sua duração de vida.

LIMPEZA DO FILTRO DA BOMBA

☼ Um pouco de água pode escorrer durante a limpeza. Recomenda-se de estender um pano no chão.

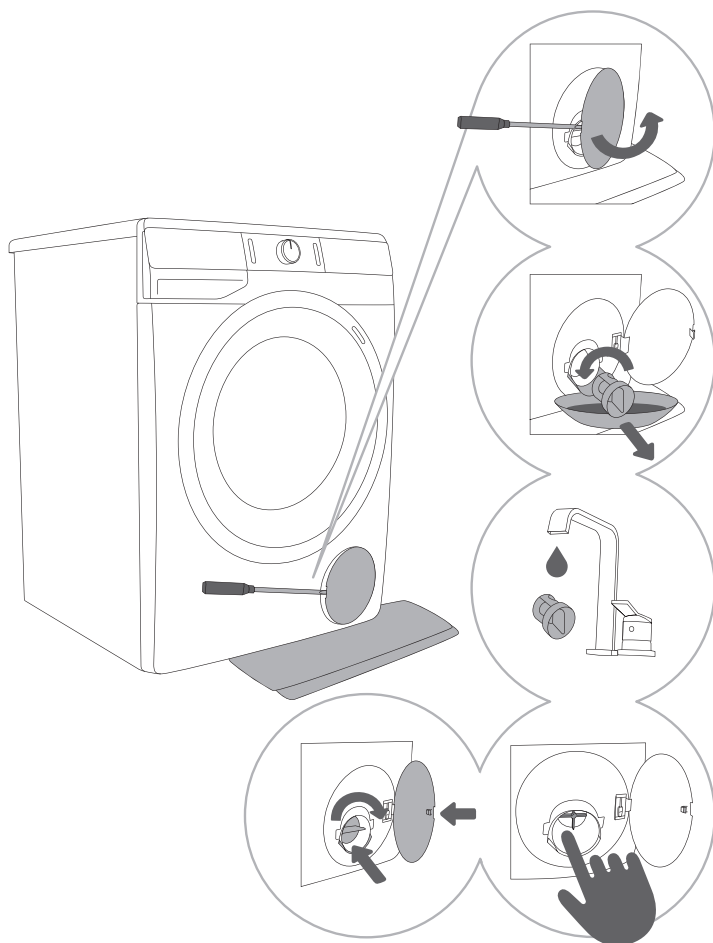

.....
1 Abra a porta do filtro da bomba com uma ferramenta apropriada (chave-de-fendas plana ou similar).
.....

2 Retire o gargalo antes de limpar o filtro da bomba. Rode o filtro da bomba com precaução no sentido contrário dos ponteiros de um relógio. Retire o filtro da bomba para permitir à água escorrer lentamente.
.....

3 Limpe cuidadosamente o filtro da bomba em água corrente.
.....

4,5 Remova todos e quaisquer objetos e impurezas do compartimento do filtro e do propulsor da bomba. Volte a colocar o filtro da bomba no devido lugar como indicado na figura, rodando no sentido dos ponteiros de um relógio. Para garantir uma boa impermeabilidade, a superfície da junta deve ficar muito limpa.

☼ O filtro da bomba deve ser limpo de vez em quando, especialmente após um ciclo de lavagem com roupas especialmente peludas ou roupa muito gasta.

LIMPEZA DO EXTERIOR DA MÁQUINA DE LAVAR ROUPA

⚠ Desligue sempre a máquina de lavar roupa da tomada elétrica antes de a limpar.

Limpe a carroçaria e o mostrador da máquina de lavar roupa com um pano macio de algodão humidificado com água.

⚠ Não utilize nenhum solvente nem produtos de limpeza que podem danificar a máquina (respeite as instruções e as advertências do fabricante dos detergentes).

⚡ Não limpe a máquina de lavar roupa com jato de água!

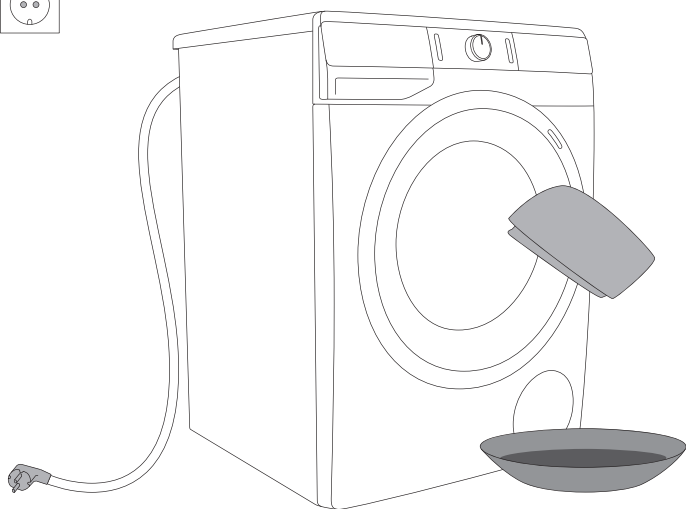

GUIA DE REPARAÇÃO



O QUE FAZER NO CASO DE PROBLEMA ...?







A máquina de lavar roupa controla automaticamente o bom funcionamento de algumas funções durante a lavagem. Se esta detetar uma anomalia, será indicada por uma mensagem de erro (E XX) no mostrador. A máquina assina o defeito até ficar parada. As perturbações do ambiente (por exemplo da rede elétrica) podem provocar a exibição de diversas mensagens de erro (ver a TABELA DE REPARAÇÃO).









- Desligue o aparelho e aguarde uns segundos.
- Volte a colocar o aparelho em funcionamento e reinicie o programa de lavagem.
- Será capaz de resolver por si mesmo a maioria dos problemas que surgirem durante a utilização do aparelho (ver a TABELA DAS REPARAÇÕES).
- Se o erro persistir, contacte o serviço pós-venda autorizado.
- As reparações devem ser realizadas exclusivamente por um profissional qualificado.

TABELA DE REPARAÇÃO E DOS ERROS

Os erros indicados no visor podem incluir o seguinte:









Problema/erro	Sinalização no mostrador e descrição do problema	O que fazer?
	Ajustes incorretos	Reinicie o programa. Se o erro persistir, contacte o serviço pós-venda.
	Erro do sensor de temperatura	A água admitida na máquina está demasiada fria. Reinicie o programa de lavagem. Se o erro reaparecer, contacte o serviço pós-venda.
	Erro bloqueio da porta	Verifique se a porta da máquina de lavar roupa está fechada. Desligue a ficha elétrica, e depois volte a ligá-la e a recolocar a máquina em funcionamento. Se o erro persistir, contacte o serviço pós-venda.







Problema/ erro	Sinalização no mostrador e descrição do problema	O que fazer?
	Erro admissão de água	<p>Verifique:</p> <ul style="list-style-type: none"> • se a torneira de chegada de água estiver aberta, • se o filtro do tubo flexível de alimentação em água está limpo, • se o flexível de alimentação está deformado (torcido, obstruído, etc.). • se a pressão da água admitida estiver entre 0,05 e 0,8 MPa (0,5 a 8 bars); <p>Prima depois a tecla (3) INICIAR/PAUSA para continuar o programa.</p> <p>Se o erro reaparecer, contate o serviço pós-venda.</p>
	Erro termomergulhador	<p>Reinicie o programa. Se o erro persistir, contate o serviço pós-venda.</p>
	Erro drenagem	<p>Verifique:</p> <ul style="list-style-type: none"> • se o filtro da bomba está limpo, • se o tubo flexível de drenagem está entupido ou torcido, • se a evacuação está obstruída, • se o tubo flexível de drenagem está instalado abaixo da altura máxima e acima da altura mínima (ver o capítulo «INSTALAÇÃO E LIGAÇÕES/Instalação protegida do tubo flexível de drenagem»); <p>prima depois a tecla (3) INICIAR/PAUSA.</p> <p>Se o erro reaparecer, contate o serviço pós-venda.</p>
	Quantidade excessiva de detergente	<p>Demasiado detergente pode causar espuma excessiva no tambor. Consulte a descrição para .</p>
	Fuga de água detetada na área da máquina de lavar roupa	<p>Desligue a máquina de lavar e ligue-a novamente. Inspeccione o exterior do aparelho. Se não detetar quaisquer fugas, pode continuar a utilizar a máquina de lavar roupa.</p>
	Erro do sensor do nível da água	<p>Desligue a ficha elétrica, e depois volte a ligá-lo e a recolocar a máquina em funcionamento. Se o erro persistir, contate o serviço pós-venda.</p>

Problema/ erro	Sinalização no mostrador e descrição do problema	O que fazer?
	Transbordo	Se a água no tambor ultrapassar um determinado nível e se o mostrador assinalar um erro, o programa será interrompido e a água drenada. Reinicie o programa. Se o erro reaparecer, contate o serviço pós-venda. Se a água no tambor ultrapassar um determinado nível e se o mostrador assinalar um erro, mas a água continuar a chegar na máquina, feche a torneira e contate o serviço pós-venda.
	Quantidade excessiva de detergente	Demasiado detergente pode causar espuma excessiva no tambor. Consulte a descrição para  .
	Erro comando motor	Redistribua manualmente a roupa (roupa presa ou emaranhada) e repita o programa de lavagem.
	Erro bloqueio da porta	A porta está fechada, mas não pode bloquear-se. Desligue a máquina de lavar roupa, depois volte a colocá-la em funcionamento e reinicie o programa. Se o erro reaparecer, contate o serviço pós-venda.
	Erro desbloqueio da porta	A porta está fechada mas não pode bloquear-se. Desligue a máquina de lavar roupa, depois volte a colocá-la em funcionamento. Se o erro reaparecer, contate o serviço pós-venda. Para abrir a porta, ver o capítulo «INTERRUPÇÕES E MODIFICAÇÕES DO PROGRAMA/Abertura manual da porta».
	Erro de comunicação eletrónica na máquina de lavar roupa	Desligue a ficha elétrica, e depois volte a ligá-la e a recolocar a máquina em funcionamento. Se o erro persistir, contate o serviço pós-venda.
	Erro de comunicação eletrónica na máquina de lavar roupa	Desligue a ficha elétrica, e depois volte a ligá-la e a recolocar a máquina em funcionamento. Se o erro persistir, contate o serviço pós-venda.
	Aviso do sistema para detetar flutuação prolongada da tensão da máquina de lavar roupa – 180 V > U > 260 V	Foi detetada uma queda prolongada de tensão abaixo dos 180 V, ou uma tensão superior a 260 V, o que pode afetar o funcionamento da máquina de lavar roupa. Verifique a rede de alimentação à qual a sua máquina de lavar está ligada.

Problema/ erro	Sinalização no mostrador e descrição do problema	O que fazer?
	Aviso do sistema para detetar frequência de rede elétrica incorreta (50/60 Hz)	Quando a máquina de lavar roupa foi ligada, o sistema detetou uma frequência de alimentação incorreta que pode afetar a funcionalidade da máquina de lavar roupa. Quaisquer problemas na rede elétrica devem ser verificados e corrigidos.

As advertências/informações para o utilizador que podem ser indicadas no visor podem incluir o seguinte:

Aviso/ informação	Indicação no visor	Causa de erro e descrição. O que fazer?
	A função ANTIVINCOS  que selecionou como parte do programa de lavagem está ativada e em curso.	Para parar a função ANTIVINCOS  , prima o botão (1) LIGAR/DESLIGAR.
	Alarme sistema de drenagem Exibição de aviso 	Alarme num débito de água demasiado fraco aquando do bombeamento. Verifique: <ul style="list-style-type: none"> • se o filtro da bomba está limpo, • se o tubo flexível de drenagem está tapado, • se a evacuação está obstruída, • se o tubo flexível de drenagem está instalado abaixo da altura máxima e acima da altura mínima (ver o capítulo «INSTALAÇÃO E LIGAÇÕES/Instalação protegida do tubo flexível de drenagem».
	O sistema avisa-o que é necessário iniciar o programa Limp. Tambor (Programa de auto-limpeza) Quando o programa de lavagem acaba, os caracteres  e a palavra  aparecem alternadamente no ecrã.	Recomenda-se de pôr a trabalhar o programa Limp. Tambor (Programa de auto-limpeza).
	Aviso do sistema para detetar espuma excessiva durante o programa de lavagem.	Em caso de excesso de espuma na máquina de lavar roupa ou de fugas de espuma através da bandeja do distribuidor de detergentes, a roupa lavada deve ser bem enxaguada com uma grande quantidade de água. Escolha um programa de lavagem, mas não adicione qualquer detergente. <ul style="list-style-type: none"> • Recomendamos a escolha do programa En. & Suav. (Enxaguamento/Amaciador). • Diminua a quantidade de detergente adicionada.

Aviso/ informação	Indicação no visor	Causa de erro e descrição. O que fazer?
	Sinalização de uma avaria elétrica (»PF«/Power Fail (Avaria de eletricidade))	O sistema detetou uma falha na alimentação durante o programa de lavagem que afetou a execução funcional do mesmo. Verifique a rede de alimentação à qual a sua máquina de lavar está ligada.
	Aviso – U:Lo (tensão abaixo de 180 V)	Foi detetada uma queda prolongada de tensão abaixo de 180 V, o que pode afetar a operação da máquina de lavar. Verifique a rede de abastecimento de energia à qual a sua máquina de lavar está ligada.
	Nem o mostrador, nem nenhuma das teclas respondem.	Desligue o cabo de alimentação da tomada. Verifique se a tensão de alimentação é a adequada para a máquina de lavar roupa (220-240 V); em seguida, volte a ligar o cabo de alimentação à tomada e ligue a máquina de lavar roupa.
	Aviso – U:Hi (tensão acima de 260 V)	Foi detetado um aumento de tensão prolongado para mais de 260 V, o que pode afetar a operação da máquina de lavar. Verifique a rede de abastecimento de energia à qual a sua máquina de lavar está ligada.
	A máquina de lavar roupa está em stand-by, pronta a continuar o programa Os ícones da velocidade de enxugamento acendem-se e apagam-se alternadamente no ecrã; além disso, o tempo restante até ao fim do programa pisca.	Para retomar o programa de lavagem, prima o botão (3) INICIAR/PAUSA.
	Preparação ao desbloqueio da porta Os indicadores luminosos vão piscar no ecrã.	Aguarde que o processo acabe. Se o erro não voltar a aparecer quando o processo acaba, pode iniciar um novo programa. A cuba deve ser esvaziada. Aguarde que a porta abra.

 **Ruídos e vibrações** - Verifique se o aparelho corretamente nivelado com ajuda dos pés ajustáveis e se as contraporcas estão corretamente apertadas.

Uma divisão incorreta da roupa ou a formação de uma bola de roupa no tambor da máquina pode provocar alguns inconvenientes, tais como vibrações e um funcionamento ruidoso. O aparelho deteta estes problemas e ativa o UKS* (controlo antidesequilíbrio).

As pequenas cargas (por exemplo uma toalha, uma camisola, um roupão, etc.) ou roupas compostas por matérias que apresentam propriedades especiais não podem ser espalhadas regularmente no tambor da máquina (pantufas, grandes peças, etc.). O aparelho tenta,

portanto, diversas vezes de espalhar da melhor forma a roupa, o que tem como consequência um prolongamento da duração do programa. Nos casos extremos em que as condições são especialmente desfavoráveis, o programa pode acabar com um enxugamento. O UKS* (controlo antidesequilíbrio) permite um funcionamento estável e prolonga a duração de vida útil do aparelho.

Se não conseguir resolver o problema após ter seguido os conselhos supra-mencionados, contate o serviço pós-venda autorizado.

SERVIÇO PÓS-VENDA

Antes de contactar o serviço pós-venda

Quando contacta o serviço pós-venda, indique o tipo (1), o código/ID (2), o número de modelo (3) e o número de série (4) da sua máquina de lavar roupa.

O tipo, o código/ID, o modelo e o número de série aparecem na Placa das características colocada na face interior da porta, em baixo.

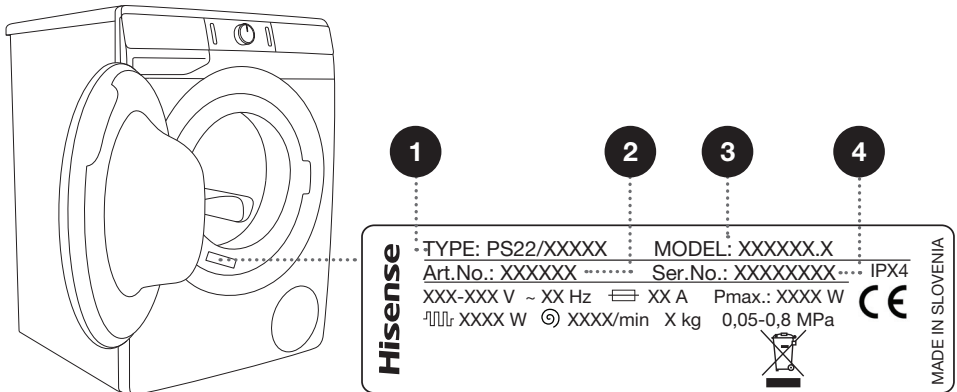

⚠ No caso de reparação, utilize exclusivamente peças sobressalentes certificadas pelos fabricantes autorizados.

⚠ As reparações ou reclamações resultantes de uma ligação ou de uma utilização não conforme não estão cobertas pela garantia. Neste caso, as despesas da intervenção ficarão ao encargo do utilizador.

⚠ A garantia não se aplica aos consumidores, às descolorações ou modificações menores da cor, ao aumento do ruído resultante da idade do aparelho e não tem qualquer incidência no seu funcionamento, bem como aos defeitos estéticos que não afetam em nada as funcionalidades ou a segurança do aparelho.

⚠ A garantia não cobre as disfunções provocadas pelas perturbações do ambiente (relâmpago, falha da instalação elétrica, catástrofes naturais, etc.).

Pode obter informações complementares, equipamentos e acessórios de manutenção junto do Serviço Clientes Hisense.

CONSELHOS DE LAVAGEM PARA UMA UTILIZAÇÃO ECONÓMICA DA SUA MÁQUINA DE LAVAR ROUPA

Lave separadamente as suas novas peças de roupa de cor.

Lave a roupa muito suja em pequenas quantidades e aumente a dose de detergente, ou selecione a pré-lavagem.

Aplique um removedor de nódoa nas nódoas rebeldes antes da lavagem.

Para a roupa pouco suja, escolha um programa curto com temperatura moderada, sem pré-lavagem (por exemplo **RÁPIDO**).

Se escolher a maioria dos seus programas com temperaturas pouco elevadas e detergentes líquidos, contribuirá para o desenvolvimento de bactérias que deixam um odor desagradável na máquina de lavar roupa. Para evitar este problema, recomenda-se de iniciar o programa Limp. Tambor (Programa de autolimpeza) com intervalos regulares (ver o capítulo TABELA DES PROGRAMAS).

Para poupar energia e obter um melhor resultado de lavagem, mais vale lavar pequenas quantidades de roupa.

Antes de carregar a roupa no tambor, sacuda-a.
Utilize apenas detergentes para a lavagem à máquina.

Se a água distribuída na sua região tem uma dureza superior a 14 graus dH, é indispensável utilizar um amaciador anti-calcário. As avarias dos termomergulhadores resultantes da não utilização do produto anti-calcário não estão cobertas pela garantia. Informe-se da dureza da água junta da sua companhia de distribuição ou da sua municipalidade.

Os produtos branqueadores à base de cloro (lixívia) não são recomendados porque podem danificar o termomergulhador.

Não ponha na gaveta um detergente em pó com grumos, porque podem obstruir a chegada de água no tambor.

Recomenda-se de diluir os amaciadores demasiado espessos para evitar que estes obstruem a abertura da gaveta dos detergentes.

Os detergentes líquidos estão apenas previstos para a lavagem sem pré-lavagem.

Se a roupa for enxugada em grande velocidade, contém menos humidade; a secagem à máquina será, portanto, mais rápida e mais económica.

Dureza da água	Graus de dureza da água			
	°dH (°N) Grau de dureza alemão	m mol/l Grau de dureza esloveno	°fH(°F) Grau de dureza francês	p.p.m. Grau de dureza nos EUA
1 - macia	< 8,4	< 1,5	< 15	< 150
2 - normal	8,4 - 14	1,5 - 2,5	15 - 25	150 - 250
3 - dura	> 14	> 2,5	> 25	> 250

☼ Informe-se sobre a dureza da água junto da companhia de distribuição ou da sua câmara municipal.

A

1 Uma parede móvel é entregue juntamente com a máquina de lavar roupa; permite utilizar detergente líquido no compartimento destinado à lavagem principal ☺ (compartimento da esquerda). Existe uma bandeja de desinfetante (A) no compartimento de pré-lavagem. Pode ser removido.

2 Indicador de nível para o detergente líquido ou em pó.

3 Quando utilize detergente em pó, puxe a parede para cima.

4 Quando utilize detergente líquido, empurre a parede para baixo.

Símbolos nos compartimentos da gaveta de detergentes

☺	pré-lavagem
☺	lavagem principal
☼	amaciador
A	bandeja desinfetante

☞ Recomendamos-lhe de adicionar o detergente em pó antes mesmo de iniciar o programa. Se o adicionou antes, tenha o cuidado de verificar se o compartimento da gaveta de detergentes está perfeitamente seco, caso contrário o pó vai aglomerar-se antes do arranque da lavagem.

☞ Verta o amaciador na gaveta de detergentes, no compartimento com o símbolo ☞. Respeite as recomendações da embalagem.

☞ Não preencha o compartimento destinado ao amaciador além do nível máximo indicado, caso contrário o amaciador penetra demasiado cedo no tambor, o que conduzirá a um resultado de lavagem medíocre.

FICHA DE INFORMAÇÕES

FICHA DE INFORMAÇÕES PRODUTO segundo regulamento UE n° 2019/2014
(consoante o modelo)

Marca comercial ou nome do fornecedor:				
Endereço do fornecedor ^(b):				
Identificador de modelo:				
Parâmetros gerais do produto:				
Parâmetro	Valor	Parâmetro	Valor	
Capacidade nominal ^(a) (kg)	x,x	Dimensões (cm)	Altura	x
			Largura	x
			Profundidade	x
EEL _w ^(a)	x,x	Classe de eficiência energética ^(a)	[A/B/C/D/E/F/G] ^(c)	
Índice de eficiência de lavagem ^(a)	x,xxx	Eficácia de enxaguamento (g/kg) ^(a)	x,x	
Consumo de energia, expresso em kWh por ciclo, no programa »eco 40-60« (o consumo real de energia depende do modo de utilização do aparelho)	x,xxx	Consumo de água, expresso em litros por ciclo, no programa »eco 40-60« (o consumo real de água depende do modo de utilização do aparelho e da dureza da água)	x	
Temperatura máxima no interior do têxtil tratado ^(a) (°C)	Capacidade nominal	x	Humidade restante ^(a) (%)	x,x
	Metade da capacidade nominal	x		
	Um quarto da capacidade nominal	x		
Velocidade de centrifugação ^(a) (rpm)	Capacidade nominal	x	Classe de eficiência de perda de humidade por centrifugação ^(a)	[A/B/C/D/E/F/G] ^(c)
	Metade da capacidade nominal	x		
	Um quarto da capacidade nominal	x		

Duração do programa ^(a) (h:min)	Capacidade nominal	x:xx	Tipo	[encastrável/ de instalação livre]
	Metade da capacidade nominal	x:xx		
	Um quarto da capacidade nominal	x:xx		
Emissão de ruído aéreo na fase de centrifugação ^(a) (dB(A) glede na 1 pW)	x		Classe de emissão de ruído aéreo ^(a) (fase de centrifugação)	[A/B/C/D] ^(c)
Modo desligado (W)	x,xx		Modo de espera (W)	x,xx
Início diferido (W) (se for o caso)	x,xx		Modo de espera em rede (W) (se for o caso)	x,xx
Duração mínima da garantia do fornecedor ^(b):				
Produto preparado para libertar iões de prata no ciclo de lavagem			[SIM/NÃO]	

Informações adicionais:

Hiperligação para o sítio Web do fornecedor onde se encontram as informações previstas no anexo II, ponto 9, do Regulamento (UE) 2019/2023 da Comissão ^(a) ^(b):

^(a) Programa »eco 40-60«.

^(b) Alterações irrelevantes para efeitos do artigo 4.º, n.º 4, do Regulamento (UE) 2017/1369.

^(c) Se a base de dados sobre produtos gerar automaticamente o conteúdo definitivo desta célula, não é necessário o fornecedor inserir estes dados.

MODO STAND-BY

Se não iniciar nenhum programa ou não escolher nenhum ajuste após ter colocado a máquina de lavar em funcionamento (tecla (1) **LIGAR/DESLIGAR**), o mostrador apaga-se passado 5 minutos e passa em modo Stand-by para poupar energia.

O mostrador reativa-se se rodar o seletor de programa (2) ou prima a tecla (1) **LIGAR/DESLIGAR**.

Se nada fizer durante 5 minutos após o fim do programa, o mostrador apaga-se para poupar a eletricidade.

P_o = potência ponderada em modo «Desligar» [W]	< 0,5
P_I = potência ponderada em modo «Stand-by» [W]	< 0,5
T_I = duração em modo «deixado em Ligar» [min]	5,00

DESFAZER-SE DO APARELHO

As nossas **embalagens** são feitas com materiais ecológicos que podem ser reciclados, entregues ao serviço da limpeza ou destruídos sem risco para o ambiente. Neste sentido, todos os materiais de embalagem têm a marcação apropriada.



Este **símbolo** aparece no produto ou na sua embalagem em aplicação da diretiva europeia 2002/96/CE sobre os Resíduos de Equipamento Elétrico e Eletrónico (REEE). Esta diretiva serve de regulamento quadro à retoma, à reciclagem e à valorização dos aparelhos usados em toda a Europa. Este produto deve, portanto, ser sujeitos a uma recolha seletiva. Quando já não o utilizar, entregue-o a um serviço de recolha especializado ou a uma estação de tratamento de resíduos que trata os REEE.

Quando se desfizer de um aparelho usado, corte o seu cabo de alimentação e parta o dispositivo de fecho da porta para evitar que as crianças fiquem lá fechadas (risco de asfixia).

Ao desfazer-se deste produto de acordo com as recomendações, contribuirá para evitar consequências nefastas para a saúde e o ambiente. Para qualquer informação sobre como se desfazer e reciclar este produto, é favor contactar a câmara ou o serviço de limpeza da sua localidade ou então a loja onde o comprou.

Reservamos-nos o direito de proceder a quaisquer modificações úteis. Por outro lado, deixamos passar alguns erros neste manual apesar da nossa vigilância, pedimos-lhe desculpas.

Hisense
life reimagined

PS22 B2 ESSENTIAL ENTRY HYG



pt (03-22)