

# Hisense

life reimagined

## BENUTZERHANDBUCH

Bevor Sie dieses Gerät in Betrieb nehmen, lesen Sie dieses Handbuch bitte aufmerksam durch und bewahren Sie es für den späteren Gebrauch auf.

Deutsch

## Inhalt

Kurzanleitung .....	2	Nutzung Ihres Gerätes .....	9
Wichtige Sicherheitsanweisungen	2	Hilfreiche Hinweise und Tipps ....	10
Aufbau Ihres neuen Gerätes .....	4	Reinigung und Pflege .....	11
Gerätebeschreibung .....	6	Fehlerbehebung .....	13
Anzeige und Steuerung .....	7	Entsorgung des Gerätes .....	14

### CE-Erklärung

Dieses Produkt erfüllt die Anforderungen der Niederspannungsrichtlinie (2006/95/EG), der Richtlinie über die elektromagnetische Verträglichkeit (2004/108/EG) und der Ökodesign-Richtlinie (2009/125/EG), die per Beschluss Nr. 643/2009 der europäischen Union eingeführt wurden.

## Kurzanleitung

Vielen Dank, dass Sie sich für unsere Produkte entschieden haben. Wir sind uns sicher, dass Sie an Ihrem neuen Gerät Gefallen finden werden. Bevor Sie das Gerät benutzen, raten wir Ihnen, diese Anweisungen, welche Einzelheiten zu seiner Nutzung und seinen Funktionen liefern, sorgfältig durchzulesen.

- Bitte stellen Sie sicher, dass alle Personen, die dieses Gerät benutzen, mit seinem Betrieb und den Sicherheitsmerkmalen vertraut sind. Es ist wichtig, dass Sie das Gerät richtig aufbauen und die Sicherheitsanweisungen aufmerksam befolgen.
- Wir raten Ihnen, dieses

Benutzerhandbuch für den späteren Gebrauch mit dem Gerät aufzubewahren und an zukünftige Benutzer zu übergeben.

- Dieses Gerät ist für den Gebrauch im Haushalt und bei ähnlichen Anwendungen vorgesehen, wie z. B.:
  - Personalküchen - Bereichen in Läden, Büros und anderen Arbeitsumgebungen - Landhäusern - Hotels, Motels und anderen Unterkünften
  - Pensionen.
- Sollten Sie der Ansicht sein, dass das Gerät nicht richtig funktioniert, so lesen Sie bitte den Abschnitt „Fehlerbehebung“ für Hilfe. Sollten Sie weiterhin Zweifel haben, so kontaktieren Sie die Kundenservice-Hotline für Hilfe oder um einen Rückruf durch einen zugelassenen Service-Techniker zu vereinbaren.

## Wichtige Sicherheitsanweisungen

### Allgemeine Sicherheit und alltäglicher Gebrauch



Es ist wichtig, Ihr Gerät sicher zu benutzen. Wir empfehlen Ihnen, die nachfolgenden Richtlinien zu befolgen.

- Lagern Sie jegliche Nahrungsmittel gemäß den Aufbewahrungsanweisungen des Herstellers.
- Benutzen Sie keine mechanischen Geräte oder andere Mittel, um den Abtauprozess zu beschleunigen, sofern diese nicht vom Hersteller zugelassen sind.

- Versuchen Sie nicht, das Gerät eigenhändig zu reparieren. Es ist gefährlich, die Spezifikationen abzuändern oder dieses Gerät auf irgendeine Weise umzubauen. Jeglicher Schaden an dem Kabel kann zu einem Kurzschluss, Feuer oder Stromschlag führen.
- Achten Sie darauf, die Rohre des Kühlkreislaufs nicht zu beschädigen.
- Stellen Sie nicht zu viele Nahrungsmittel direkt an den Luftauslass an der rückseitigen Wand sowohl im Kühlschrank als auch im Gefrierschrank, da dies die Luftzirkulation beeinträchtigt.

- Stellen Sie keine heißen Gegenstände in die Nähe der Plastikkomponenten dieses Gerätes. Gefrorene Nahrungsmittel dürfen nicht erneut eingefroren werden, nachdem sie aufgetaut wurden.
- Lagern Sie keine Flaschen- oder Dosengetränke (insbesondere kohlenensäurehaltige Getränke) im Gefrierschrank. Flaschen und Dosen können explodieren.
- Konsumieren Sie kein Eis am Stiel oder Eiswürfel, das/der direkt aus dem Gefrierschrank genommen wurde, da dies zu Gefrierverletzungen im Mund und an den Lippen führen kann.
- Um zu vermeiden, dass Gegenstände herunterfallen und zu Verletzungen führen oder das Gerät beschädigen, überladen Sie nicht die Türfächer und stellen Sie nicht zu viele Nahrungsmittel in die Gemüsefächer.
- Sollte das Netzkabel beschädigt sein, so muss es vom Hersteller, seinem Service-Mitarbeiter oder einer ähnlich qualifizierten Person ausgetauscht werden, um jegliche Gefahr zu vermeiden.

#### **Sicherheit von Kindern und alten Menschen**



- Dieses Gerät ist nicht für die Nutzung durch Personen (einschließlich Kindern) mit verminderten körperlichen, sensorischen oder geistigen Fähigkeiten oder einem Mangel an Erfahrung und Wissen vorgesehen, sofern diese nicht von einer für ihre Sicherheit verantwortlichen Person beaufsichtigt werden oder in die Nutzung des Gerätes eingewiesen wurden. Kindern sind zu beaufsichtigen, um sicherzustellen, dass sie nicht mit dem Gerät spielen.
- Bewahren Sie alles Verpackungsmaterial von Kindern fern, um eine Erstickungsgefahr zu vermeiden.
  - Schützen Sie Kinder vor Verbrühungen durch Berührung des sehr heißen Kompressors an der Geräterückseite.
  - Stellen Sie keine Gegenstände auf das Gerät, da diese zu Verletzungen führen könnten, sollten sie herunterfallen.
  - Lassen Sie Kinder niemals mit dem Gerät spielen, indem sie sich an die Türen, Regalböden, Fächer, usw. hängen, darüber oder darauf stellen.

#### **Sicherheit in Bezug auf Strom**



Um die Risiken zu vermeiden, die stets mit der Nutzung eines elektrischen Gerätes einhergehen, raten wir Ihnen, die nachfolgenden Anweisungen in

Bezug auf Elektrizität noch aufmerksamer zu lesen.

- Packen Sie das Gerät aus und überprüfen Sie es. Sollten Sie irgendeinen Schaden feststellen, stecken Sie das Gerät nicht ein, sondern kontaktieren Sie umgehend den Laden, in dem Sie das Gerät gekauft haben. Bewahren Sie in diesem Fall alles Verpackungsmaterial auf.
- Wir empfehlen Ihnen, vier Stunden zu warten, bevor Sie das Gerät anschließen, damit das Kühlmittel in den Kompressor zurückfließen kann.
- Das Gerät muss an einen Einzelphasen-Gleichstrom mit 220 ~ 240 V / 50 Hz angeschlossen werden. Sollten die Spannungsschwankungen die Obergrenze übersteigen, so muss für die sichere Nutzung ein automatischer Gleichstromspannungsregler mit über 350 W mit dem Kühlschrank benutzt werden.
- Der Stromstecker muss zugänglich sein, wenn das Gerät aufgebaut ist.
- Dieses Gerät muss geerdet werden.
  - Dieses Gerät ist gemäß lokalen Normen mit einem Stecker mit Sicherung ausgestattet. Der Stecker mit Sicherung sollte für die Nutzung in allen Haushalten konzipiert sein, die mit Steckdosen ausgestattet sind, die den vorliegenden Spezifikationen entsprechen.
  - Sollte der Stecker mit Sicherung nicht für Ihre Steckdosen geeignet sein, so ist er abzuschneiden und entsprechend zu entsorgen. Um eine mögliche Stromschlaggefahr zu vermeiden, stecken Sie den entsorgten Stecker nicht in eine Steckdose. Kontaktieren Sie im Zweifelsfall einen qualifizierten, zugelassenen Elektriker.
- Verwenden Sie keine Verlängerungskabel oder Mehrfachstecker, da dies zur Überlastung von Stromkreisen und zu Feuer führen kann. Stecken Sie Ihr Gerät immer in eine eigene, separate Steckdose, deren Spannungsnennwert jenem Wert auf dem Typenschild entspricht.
- Achten Sie darauf, dass der Stecker nicht gequetscht oder beschädigt ist. Dies kann ansonsten zu einem Kurzschluss, Stromschlag oder zu Überhitzung und sogar Feuer führen.
- Stecken Sie den Stromstecker nicht ein, wenn die Steckdose locker ist. Es besteht die Gefahr eines Stromschlags oder Feuers.
- Schalten Sie das Gerät aus und ziehen Sie den Stecker aus der Steckdose, bevor Sie es reinigen oder bewegen.

- Ziehen Sie den Stecker niemals am Stromkabel. Greifen Sie immer den Stecker fest und ziehen Sie diesen gerade aus der Steckdose, um eine Beschädigung des Stromkabels zu vermeiden.
- Nehmen Sie das Gerät nicht ohne Abdeckung der Innenbeleuchtung in Betrieb.
- Jede elektrische Komponente muss von einem qualifizierten Elektriker oder einem zugelassenen Service-Techniker ausgetauscht oder repariert werden. Es sind lediglich Original-Ersatzteile zu verwenden.
- Benutzen Sie keine elektrischen Geräte, wie Eismaschinen, im Inneren der Staufächer des Gerätes, sofern diese nicht vom Hersteller zugelassen sind.
- Schauen Sie nicht direkt mit optischen Geräten in die LED-Anzeigenleuchte im Kühlschrank, um eine Augenverletzung zu vermeiden. Sollte diese nicht richtig funktionieren, so wenden Sie sich an einen qualifizierten, zugelassenen Elektriker oder tauschen Sie sie wie im Kapitel „Reinigung und Pflege“ beschrieben aus.

### Das Kühlmittel und die Feueregefahr



Der Kühlkreislauf des Gerätes eine kleine Menge an Kühlmittel (R600a), welches umweltfreundlich, jedoch brennbar ist.

- Achten Sie darauf, die Kühlkreislaufleitungen während des Transports und des Aufbaus nicht zu beschädigen, um eine Feueregefahr aufgrund auslaufenden Kühlmittels zu vermeiden.
- Halten Sie brennende Kerzen, Lampen oder andere Gegenstände mit offener Flamme und Zündquellen vom Gerät fern und lüften Sie den Raum ordentlich durch, um eine Feueregefahr und Augenverletzungen zu vermeiden, sollte Kühlmittel auslaufen.
- Lagern Sie keine Produkte, die brennbares Treibmittel (z. B. Sprühdosen) oder explosive Substanzen enthalten, im Gerät.
- Der Platz muss mindestens  $1 \text{ m}^3$  je  $8 \text{ g}$  Kühlmittel betragen. Die Menge an Kühlmittel in Ihrem Gerät ist auf dem Typenschild im Inneren angegeben.

## Aufbau Ihres neuen Gerätes

Bevor Sie das Gerät zum ersten Mal in Betrieb nehmen, sollten Sie die folgenden Tipps lesen.

### Belüftung des Gerätes

Um die Leistungsfähigkeit des Kühlsystems zu steigern und Energie zu sparen, ist es notwendig, eine gute Belüftung zur Wärmeverteilung um das Gerät herum zu bewahren. Aus diesem Grund sollte genügend Freiraum um den Kühlschrank herum vorhanden sein. Vorschlag: Lassen Sie einen Abstand von mindestens  $75 \text{ mm}$  von der Geräterückseite, mindestens  $100 \text{ mm}$  von der Geräteoberseite und mindestens  $100 \text{ mm}$  von den Geräteseiten bis zur Wand und einen Freiraum vor dem Gerät, um die Türen in einem Winkel von  $145^\circ$  öffnen zu können. Siehe folgende Abbildungen.

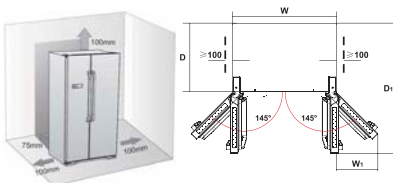

Relevante Informationen (Konstante/mm)

W	W1	D	D1
908	387	600	1140

Hinweis:

- Dieses Gerät funktioniert gut in den in der nachfolgenden Tabelle angegebenen Klimaklassen. Es funktioniert möglicherweise nicht ordnungsgemäß, wenn es über einen längeren Zeitraum Temperaturen unter- oder oberhalb des angegebenen Bereichs ausgesetzt war.

Klimaklassen	Raumtemperatur
SN	+ 10 °C bis + 32° C
N	+ 16 °C bis + 32° C
ST	+ 16 °C bis + 38° C
T	+ 16 °C bis + 43° C

- Stellen Sie Ihr Gerät an einem trockenen Ort auf und vermeiden Sie hohe Feuchtigkeit.
- Halten Sie das Gerät von dem direkten Sonnenlicht, Regen oder Frost fern. Halten Sie das Gerät von Wärmequellen, wie Öfen, Feuer oder Heizkörpern fern.

#### Nivellierung des Gerätes

- Für eine ausreichende Nivellierung und Luftzirkulation im unteren, rückwärtigen Bereich des Gerätes müssen die FüÙe u. U. eingestellt werden. Sie können sie manuell oder mithilfe eines geeigneten Schraubenschlüssels einstellen.
- Um ein selbstständiges Schließen der Türen zu ermöglichen, neigen Sie die Oberseite des Gerätes durch Anpassung der einstellbaren StandfüÙe um ca. 10 mm oder 0,5° nach hinten.

- Denken Sie daran, wenn Sie das Gerät verschieben möchten, die StandfüÙe wieder einzudrehen, damit das Gerät frei rollen kann. Bauen Sie das Gerät an seinem neuen Aufstellort wieder auf.

**Vorsicht!** Die Rollen, bei denen es sich nicht um Schwenkrollen handelt, dürfen nur für Vorwärts- oder Rückwärtsbewegungen verwendet werden. Durch die Seitwärtsbewegung des Kühlschranks können Ihr Fußboden und die Rollen beschädigt werden.

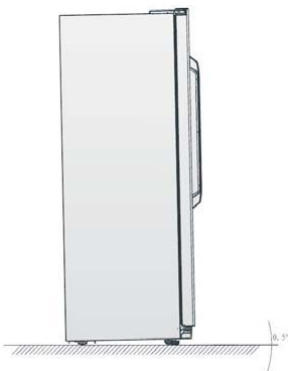
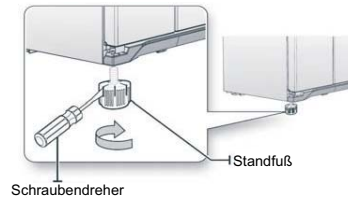
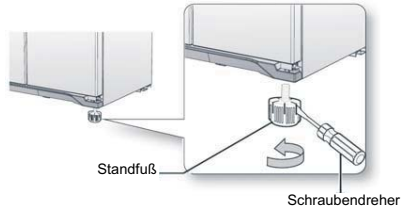

## Gerätebeschreibung

### Geräteübersicht



- |  |                                      |
|--|--------------------------------------|
| 1. LED-Leuchte des Gefrierschranks                     | 12. LED-Leuchte des Frischfachs      |
| 2. Luftkanalabdeckung im Gefrierschrank                | 13. Abgedecktes Milchproduktregal    |
| 3. Gefrierschrankablage                                | 14. Luftkanalabdeckung im Frischfach |
| 4. Temperaturregler (an der Gefrierschranktür)         | 15. Frischeablage                    |
| 5. Beweglicher, drehbarer Eiswürfelbereiter (optional) | 16. Frischebox (optional)            |
| 6. Gefrierschranktürdichtung                           | 17. Frischfach                       |
| 7. Gefrierschranktürfach                               | 18. Weinregal (optional)             |
| 8. Gefrierschrankfach                                  | 19. Obst- und Gemüsefach             |
| 9. Gefrierschranktürfach                               | 20. Türdichtung                      |
| 10. Untere Abdeckung                                   | 21. Flaschenregal (optional)         |
| 11. Einstellbarer Fuß                                  |                                      |

**Hinweis:** Aufgrund stetiger Modifikationen unserer Produkte kann sich Ihr Kühlschrank leicht von dieser Betriebsanleitung unterscheiden. Seine Funktionen und Gebrauchsmethoden bleiben jedoch gleich.

## Anzeige und Steuerung

Benutzen Sie Ihr Gerät gemäß der folgenden Anweisungen. Ihr Gerät verfügt über die entsprechenden Funktionen und Modi wie im unten abgebildeten Bedienfeld. Wenn das Gerät zum ersten Mal eingeschaltet wird, wird die Hintergrundbeleuchtung der Symbole auf dem Anzeigenfeld aktiviert. Wenn keine Tasten gedrückt wurden und die Türen geschlossen sind, wird die Hintergrundbeleuchtung nach 60 Sekunden abgeschaltet.

Das Bedienfeld besteht aus zwei Bereichen für die Temperatur, 7 Symbolen für unterschiedliche Modi und 4 berührungsempfindlichen Tasten.



### Temperatursteuerung

Wir empfehlen Ihnen, die Temperatur des Kühlschranks bei der ersten Inbetriebnahme auf 4 °C und die Temperatur des Gefrierschranks auf -18 °C zu stellen. Wenn Sie die Temperatureinstellung ändern möchten, befolgen Sie die folgenden Anweisungen.

**Vorsicht!** Wenn Sie eine Temperatur einstellen, stellen Sie eine Durchschnittstemperatur für das gesamte Kühlschrankfach ein. Die Temperaturen in jedem einzelnen Fach können von den auf dem Bedienfeld angegebenen Temperaturen abweichen, abhängig davon, wie viele Nahrungsmittel Sie lagern und wo diese gelagert sind. Eine hohe oder niedrige Raumtemperatur kann sich ebenfalls auf die tatsächliche Temperatur im Inneren des Gerätes auswirken.

Alle Tasten sind gesperrt, wenn das Symbol „“ leuchtet. Drücken Sie die Taste „Mode/5s“ 5 Sekunden lang, um sie freizugeben.

#### 1. Room (Zimmer)

Sie können die Temperatureinstellung des Kühl- ODER des Gefrierfachs aktivieren, indem Sie die „Room“-Taste drücken.

#### 2. Fridge (Kühlschrank)

Nachdem die Temperatureinstellung des Kühlfachs aktiviert wurde, drücken Sie die „Temp.“-Taste, um die „“ Kühlschranktemperatur nach Bedarf zwischen 8 °C und 2 °C einzustellen. Auf dem Bedienfeld erscheint der entsprechende Wert gemäß der folgenden Reihenfolge.

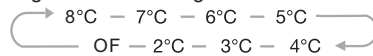

#### 3. Freezer (Gefrierschrank)

Nachdem die Temperatureinstellung des Gefrierschranks aktiviert wurde, drücken Sie die „Temp.“-Taste, um die „“ Kühlschranktemperatur nach Bedarf zwischen 8 °C und 2 °C einzustellen. Auf dem Bedienfeld erscheint der entsprechende Wert gemäß der folgenden Reihenfolge.

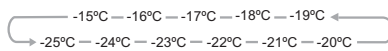

#### 4. Mode/5s

Sie können unterschiedliche Modi auswählen, indem Sie die Taste „Mode/5s“ drücken. Nachdem ein bestimmter Modus ausgewählt wurde, warten Sie 10 Sekunden, bis das entsprechende Symbol blinkt. Anschließend ertönt zweimal ein Summton und leuchtet das Symbol. Dies bedeutet, dass die Einstellung abgeschlossen ist.

#### 5. Super Cool

- Mit der Super Cool-Funktion Sie Ihre Nahrungsmittel viel schneller kühlen, wodurch diese für längere Zeit frisch bleiben . Drücken Sie die „Super Cool“-Taste, um diese Funktion zu aktivieren. Die Beleuchtung wird eingeschaltet.
- Wenn die Super Cool-Funktion aktiviert ist, leuchtet das entsprechende Symbol.
- Wenn die Super Cool-Funktion eingeschaltet ist, können Sie diese deaktivieren, indem Sie die „Super Cool“- oder „Fridge“-Taste (Kühlschrank) drücken. Es wird die vorherige Einstellung der Kühlschranktemperatur übernommen.

## 6. Super Freeze

Mit der Super Freeze-Funktion können Sie die Temperatur im Gefrierschrank schneller senken, damit Vitamine und Nährstoffe in den Nahrungsmitteln bewahrt werden und die Nahrungsmittel länger frisch bleiben.

- Drücken Sie die ( ❄️ )-Taste, um die Super Freeze-Funktion zu aktivieren. Die Beleuchtung wird eingeschaltet.
- Sollte eine maximale Menge an Lebensmitteln eingefroren werden, warten Sie bitte 24 Stunden.
- Die Super Freeze-Funktion wird nach 32 Stunden automatisch abgeschaltet. Die Gefrierschranktemperatur zeigt -25 °C an.
- Wenn die Super Freeze-Funktion eingeschaltet ist, können Sie diese deaktivieren, indem Sie die „Super Freeze“- oder „Freezer“-Taste (Gefrierschrank) drücken. Es wird die vorherige Einstellung der Gefrierschranktemperatur übernommen.

## 7. Holiday (Urlaub)

Wenn Sie über einen längeren Zeitraum außer Haus sind, können Sie diese Funktion aktivieren, indem Sie die „“-Taste (Urlaub) drei Sekunden gedrückt halten, bis die Beleuchtung eingeschaltet wird.

- Wenn die Holiday-Funktion (Urlaub) aktiviert ist, wird die Kühlschranktemperatur automatisch auf 15 °C gestellt, um den Energieverbrauch zu minimieren.

**Wichtig!** Lagern Sie während dieser Zeit keine Nahrungsmittel im Kühlschrank.

- Wenn die Holiday-Funktion aktiviert ist, können Sie diese deaktivieren, indem Sie eine der Tasten „Holiday“ (Urlaub), „Fridge“ (Kühlschrank) und „Super Cool“ drücken. Es wird die vorherige Einstellung der Kühlschranktemperatur übernommen.

## 8. Energy saving

Wenn die Stromsparfunktion „“ aktiviert ist, wird die Kühlschranktemperatur automatisch auf 8 °C gestellt. Die Gefrierschranktemperatur wird automatisch auf -18 °C gestellt.



## 9. Artificial Intelligence (Künstliche Intelligenz)

Wenn die -Funktion aktiviert ist, wird

die Temperatur des Gerätes automatisch eingestellt.

Hinweis: Wenn Sie den ausgewählten Modus abschalten möchten, drücken Sie einfach die „Room“-Taste und stellen Sie die Temperatur des entsprechenden Fachs nach Bedarf ein.

## 10. Alarm

Im Falle eines Alarms wird das „“-Symbol angezeigt und ertönt ein Summton. Drücken Sie die „“-Taste, um den Alarm abzuschalten. Das „Alarm“-Symbol wird ausgeblendet und der Summton deaktiviert.

### Türalarm

- Wenn die Kühlschrank- oder Gefrierschranktür länger als zwei Minuten geöffnet ist, ertönt der Türalarm. Im Falle eines Türalarms ertönt jede Minute dreimal ein Summton. Der Alarm wird nach zehn Minuten automatisch deaktiviert.
- Um Energie zu sparen, vermeiden Sie es bitte, die Tür bei der Nutzung des Gerätes für einen längeren Zeitraum offen zu lassen. Der Türalarm kann auch durch Schließen der Kühlschranktür abgeschaltet werden.

### Temperaturalarm

- Wenn die Gefrierschranktemperatur aufgrund eines Stromausfalls oder aus anderen Gründen zu hoch ist, ertönt ein Temperaturalarm und wird die Gefrierschranktemperatureinstellung angezeigt, oder nichts.
- Im Falle eines Temperaturalarms ertönt ein Summton durchgehend 10 Mal und stoppt anschließend automatisch.
- Drücken Sie im Falle eines Temperaturalarms die „Alarm“-Taste drei Sekunden lang, um die höchste Gefrierschranktemperatur zu überprüfen. Der Temperaturwert und das „Alarm“-Symbol blinken gleichzeitig fünf Sekunden lang. Diese Funktion ist je nach Modell möglicherweise nicht verfügbar.

**Vorsicht!** Wenn die Stromversorgung wiederhergestellt wurde, wird der Temperaturalarm angezeigt. Dies ist normal und kann durch Drücken der „Alarm“-Taste abgeschaltet werden.



## Nutzung Ihres Gerätes

Dieser Abschnitt beschreibt die Anwendung der meisten nützlichen Funktionen. Wir raten Ihnen, diesen vor Gebrauch des Gerätes aufmerksam zu lesen.

### 1. Befestigung der unteren Abdeckung

Bevor Sie das Gerät benutzen, fixieren Sie die untere Abdeckung bitte mit einem Kreuzschraubendreher, welchen Sie im Uhrzeigersinn drehen.

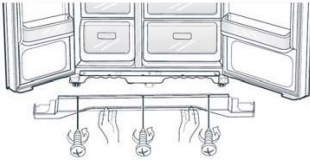

### 2. Nutzung Ihres Kühlfachs

Das Kühlfach eignet sich zur Lagerung von Gemüse und Obst. Gelagerte Lebensmittel sind einzupacken, um zu verhindern, dass Feuchtigkeit verloren geht oder der Geschmack auf andere Lebensmittel übergeht.

Vorsicht! Schließen Sie die Kühlschranktür niemals, wenn die Ablagen, das Gemüsefach und/oder die teleskopischen Führungsschienen ausgezogen sind. Hierdurch können sowohl die einzelnen Bauteile als auch der Kühlschrank beschädigt werden.

#### Glasablagen und Türfächer

Das Kühlfach ist mit 3 Glasablagen und mehreren unterschiedlichen Türfächern ausgestattet, die zur Lagerung von Eiern, Dosenkonserven, Getränkeflaschen und verpackten Lebensmitteln geeignet sind. Sie können nach Bedarf auf verschiedene Höhen eingestellt werden. Bevor Sie das Türfach senkrecht anheben, entnehmen Sie bitte die darin befindlichen Lebensmittel.

- Wenn Sie die Ablagen entnehmen, ziehen Sie diese vorsichtig aus den Führungsschienen.
- Wenn Sie die Ablagen wieder einsetzen, achten Sie darauf, dass kein Hindernis vorhanden ist und schieben Sie die Ablage vorsichtig in das Kühlfach.

#### Gemüsefach

Das Gemüsefach, welches auf teleskopischen und ausziehbaren Führungsschienen montiert ist, eignet sich zur Lagerung von Gemüse und Obst. Um das Gemüsefach zu entnehmen, ziehen Sie es nach vorne und heben Sie es anschließend aus den Schienen.

Denken Sie daran, zuerst jegliche Lebensmittel aus dem Gemüsefach zu nehmen. Nachdem Sie die Schubfächer entnommen haben, vergewissern Sie sich, dass die Führungsschienen wieder vollständig eingeschoben wurden.

#### Einsatz des Flaschenhalters

Der Flaschenhalter kann zur Fixierung von Flaschen genutzt werden. Sie können ihn in das mittlere oder untere Türfach setzen und ihn nach Belieben nach links oder rechts verschieben.

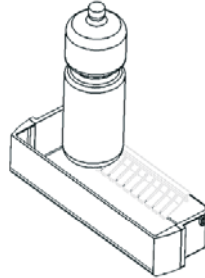

**Hinweis:** Alle Türfächer und Abdeckungen können zur Reinigung vollständig entnommen werden.

### 3. Nutzung Ihres Gefrierfachs

Das Gefrierfach eignet sich für die Lagerung von Lebensmitteln, die tiefgefroren werden müssen, wie Fleisch, Eiscreme und sonstiges.

**Vorsicht!** Achten Sie darauf, dass Flaschen nicht länger als nötig im Gefrierschrank gelassen werden, da sie gefrieren und dadurch zerplatzen können.

#### Beweglicher, drehbarer Eiswaürfelbereiter

Wird zur Herstellung und Lagerung von Eiswürfeln genutzt. Er ist wie folgt zu benutzen.

1. Ziehen Sie den drehbaren Eiswaürfelbereiter, welcher sich im unteren Gefrierschrankschubfach befindet, heraus.
2. Stellen Sie den Eiswaürfelbereiter auf eine ebene Oberfläche.
3. Gießen Sie Wasser in die Eisschablone. Dabei sollte der Wasserpegel die obere Linie der Eisschablone nicht übersteigen.
4. Stellen Sie den gefüllten Eiswaürfelbereiter zurück in das untere Gefrierfach.

5. Nachdem die Eiswürfel gebildet wurden, entnehmen Sie den Eiswürfelbereiter direkt aus dem Fach oder drehen Sie die Würfel im Uhrzeigersinn, um diese für den späteren Gebrauch in die Eisbox zu lösen.

**Hinweis:** Wenn die Eisschablone zum ersten Mal genutzt wird oder über einen längeren Zeitraum nicht genutzt wurde, reinigen Sie sie bitte vor Gebrauch.

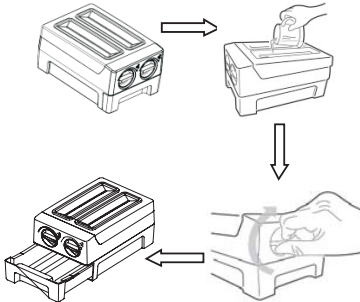

Um mehr Platz im Gefrierschrank zu schaffen, können Sie den einsetzbaren Eiswürfelbereiter entnehmen.

#### **Schubfächer**

Die Schubfächer, die auf teleskopischen und ausziehbaren Führungsschienen montiert sind, können zur Lagerung von mehr Lebensmitteln benutzt werden.

- Sie entnehmen die Schubfächer auf die gleiche Weise wie das Gemüsefach im Kühlfach.

## Hilfreiche Hinweise und Tipps

### **Stromspartipps**

Wir empfehlen Ihnen, die nachfolgenden Energiespartipps zu befolgen.

- Vermeiden Sie, die Tür über längere Zeiträume offen zu lassen, um Energie zu sparen.
- Achten Sie darauf, dass das Gerät fern von jeglichen Wärmequellen steht (direktes Sonnenlicht, Elektroofen oder Herd, usw.)
- Stellen Sie die Temperatur nicht kälter als erforderlich.
- Stellen Sie keine warmen Nahrungsmittel oder verdampfende Flüssigkeiten in das Gerät.
- Stellen Sie das Gerät in einem gut belüfteten, feuchtigkeitsfreien Raum auf. Lesen Sie bitte den Abschnitt „Aufbau Ihres neuen Gerätes“.
- Wenn die Abbildung die richtige Kombination der Fächer, Gemüsefächer und Regalböden anzeigt, passen Sie diese Kombination nicht an, da es sich dabei um die energieeffizienteste Konfiguration handelt.

### **Hinweise zur Kühlung**

- Stellen Sie keine heißen Nahrungsmittel

direkt in den Kühlschrank oder den Gefrierschrank. Die Innentemperatur würde dadurch steigen, was zu einer Mehrbelastung des Kompressors und zu einem höheren Energieverbrauch führen würde.

- Decken Sie Nahrungsmittel ab oder packen Sie sie ein, vor allem, wenn sie stark duften.
- Stellen Sie Nahrungsmittel so in das Fach, dass die Luft frei zirkulieren kann.
- Fleisch (alle Arten): Nahrungsmittel in Klarsichtfolie einpacken und auf den Glasregalboden oberhalb des Gemüsefachs legen. Befolgen Sie immer die vom Hersteller angegebenen Nahrungsmittellagerzeiten und Haltbarkeitsdaten.
- Gekochte Nahrungsmittel, kalte Speisen, usw.: Diese sind abzudecken und auf einem beliebigen Regalboden zu stellen.
- Obst und Gemüse: Diese sind in dem speziellen, vorhandenen Fach aufzubewahren.
- Butter und Käse: Sollte in luftdichte Folie oder Plastikfolie eingepackt werden.

- Milchflaschen: Sollten mit einem Deckel verschlossen sein und sind im Türfach aufzubewahren.

#### **Hinweise zum Einfrieren**

- Lassen Sie das Gerät bei der ersten Inbetriebnahme oder nach einer längeren Zeit außer Gebrauch mindestens zwei Stunden auf der höchsten Einstellung laufen, bevor Sie Nahrungsmittel in das Fach legen.
- Bereiten Sie Nahrungsmittel in kleinen Portionen zu, um diese schnell und vollständig tiefzufrieren und später in der benötigten Menge auftauen zu können.
- Packen Sie Nahrungsmittel in Aluminiumfolie oder luftdichte Klarsichtfolie ein.
- Vermeiden Sie, dass frische, nicht gefrorene Nahrungsmittel in Kontakt mit bereits tiefgefrorenen Nahrungsmitteln kommen, um zu verhindern, dass die Temperatur letzterer steigt.
- Gefrorene Produkte, die umgehend nach Entnahme aus dem Gefrierschrank konsumiert werden, verursachen Gefrierverbrennungen auf der Haut.

- Es wird empfohlen, jede tiefgefrorene Verpackung zu kennzeichnen und mit Datum zu versehen, um einen Überblick der Lagerzeiten zu bewahren.

#### **Hinweise zur Lagerung von tiefgefrorenen Nahrungsmitteln**

- Achten Sie darauf, dass tiefgefrorene Nahrungsmittel beim Händler richtig gelagert wurden.
- Sobald diese aufgetaut sind, verschlechtern sie sich rapide und dürfen nicht wieder eingefroren werden. Überschreiten Sie nicht die vom Hersteller angegebene Lagerdauer.

#### **Ausschalten Ihres Gerätes**

Wenn das Gerät über einen längeren Zeitraum ausgeschaltet werden muss, sind folgende Schritte zu befolgen, um Schimmelbildung auf dem Gerät zu verhindern.

1. Entnehmen Sie alle Nahrungsmittel.
2. Ziehen Sie den Stecker aus der Steckdose.
3. Reinigen und trocknen Sie den Innenraum sorgfältig.
4. Vergewissern Sie sich, dass alle Türen leicht geöffnet bleiben, um die Luftzirkulation zu ermöglichen.

## Reinigung und Pflege

Aus hygienischen Gründen ist das Gerät (einschließlich der Außen- und Innenzubehöreile) regelmäßig im Abstand von mindestens zwei Monaten zu reinigen.

Vorsicht! Das Gerät darf während der Reinigung nicht an das Stromnetz angeschlossen sein.

Stromschlaggefahr! Schalten Sie das Gerät vor der Reinigung aus und ziehen Sie den Stecker aus der Steckdose.

#### **Außenreinigung**

Um das gute Erscheinungsbild Ihres Gerätes zu bewahren, sollten Sie es regelmäßig reinigen.

- Wischen Sie die Digitalanzeige mit einem sauberen, weichen Tuch ab.
- Sprühen Sie Wasser auf das Reinigungstuch, statt direkt auf die

Geräteoberfläche. Hierdurch gewährleisten Sie eine gleichmäßige Verteilung der Feuchtigkeit auf der Oberfläche.

- Reinigen Sie die Türen, Griffe und Gehäuseoberflächen mit einem milden Reinigungsmittel und wischen Sie diese anschließend mit einem weichen Tuch trocken.

#### **Vorsicht!**

- Verwenden Sie keine scharfen Gegenstände, da diese die Oberfläche zerkratzen können.
- Verwenden Sie zur Reinigung keine Verdünnungsmittel, Autoreinigungsmittel, Bleichmittel, ätherischen Öle, Scheuermittel oder organischen Lösungsmittel, wie Benzin. Diese können die Oberfläche des Gerätes beschädigen und Feuer verursachen.

### **Innenreinigung**

Sie sollten das Geräterinnere regelmäßig reinigen. Es ist einfacher zu reinigen, wenn die Menge an gelagerten Nahrungsmitteln gering ist. Wischen Sie das Innere des Kühlschranks und Gefrierschranks mit einer schwachen Natronlösung aus und spülen Sie es mithilfe eines ausgewrungenen Schwamms oder Tuchs und mit warmem Wasser aus. Wischen Sie es vollständig trocken, bevor Sie die Regalböden und Fächer wieder einsetzen. Trocknen Sie alle Oberflächen und abnehmbaren Teile sorgfältig ab.

Obwohl dieses Gerät über eine automatische Abtaufunktion verfügt, kann sich eine Eisschicht im Inneren des Gefrierschranks bilden, wenn die Gefrierschranktür regelmäßig oder zu lange geöffnet wurde. Sollte die Eisschicht zu dick sein, wählen Sie einen Zeitpunkt, wenn die Menge an eingelagerten Nahrungsmitteln gering ist und gehen Sie wie folgt vor:

1. Entnehmen Sie vorhandene Nahrungsmittel und Zubehörklammern, ziehen Sie das Gerät aus der Steckdose und lassen Sie die Türen offen. Lüften Sie den Raum ordentlich durch, um den Abtauprozess zu beschleunigen.
2. Wenn das Gerät abgetaut ist, reinigen Sie den Gefrierschrank wie oben beschrieben.

Vorsicht! Verwenden Sie keine scharfen Gegenstände, um Eis aus dem Gefrierfach zu entfernen. Das Gerät darf erst wieder eingeschaltet und an das Stromnetz angeschlossen werden, nachdem das Innere vollständig getrocknet ist.

### **Reinigung der Türdichtungen**

Achten Sie darauf, die Türdichtungen sauber zu halten. Klebrige Nahrungsmittel und Getränke können dazu führen, dass die Dichtungen am Gehäuse festkleben und reißen, wenn Sie die Tür öffnen. Waschen Sie die Dichtung mit einem milden Reinigungsmittel und warmem Wasser. Spülen Sie diese nach der Reinigung ab und trocknen Sie sie ordentlich.

Vorsicht! Erst nachdem die Türdichtungen vollständig getrocknet sind, darf das Gerät eingeschaltet werden.

### **Austausch der LED-Leuchte:**

**Warnung:** Die LED-Leuchte darf nicht vom Benutzer ausgetauscht werden! Sollte die LED-Leuchte beschädigt sein, kontaktieren Sie die Kunden-Hotline für Hilfe. Um die LED-Leuchte auszutauschen, können folgende Schritte befolgt werden:

## Fehlerbehebung

Sollten Sie ein Problem mit Ihrem Gerät haben oder sollte das Gerät nicht richtig funktionieren, so nehmen Sie einige einfache Überprüfungen vor, bevor Sie den Kundenservice anrufen. Siehe unten. Sie können einige in diesem Abschnitt erklärte, einfache Überprüfungen vornehmen, bevor Sie den Kundenservice anrufen.

**Warnung!** Versuchen Sie nicht, das Gerät eigenhändig zu reparieren. Sollte das Problem weiterhin bestehen, nachdem Sie die unten aufgeführten Überprüfungen vorgenommen haben, so kontaktieren Sie einen qualifizierten Elektriker, einen zugelassenen Service-Techniker oder den Laden, in dem Sie das Produkt erworben haben.

Problem	Mögliche Ursache und Lösung
Das Gerät funktioniert nicht richtig	Überprüfen Sie, ob das Stromkabel richtig in die Steckdose gesteckt wurde.
	Überprüfen Sie die Sicherung Ihrer Stromversorgung und tauschen Sie diese bei Bedarf aus.
	Die Raumtemperatur ist zu niedrig. Versuchen Sie, die Raumtemperatur zu verringern, um dieses Problem zu lösen.
	Es ist normal, wenn der Gefrierschrank während des automatischen Abtauzyklus oder kurz, nachdem das Gerät eingeschaltet wurde, nicht läuft. Dies soll den Kompressor schützen.
Gerüche aus den Fächern	Der Innenraum muss möglicherweise gereinigt werden.
	Einige Nahrungsmittel, Behälter oder Verpackung verursachen Gerüche.
Geräusch vom Gerät	Die nachfolgenden Geräusche sind normal: <ul style="list-style-type: none"> <li>• Der Kompressor ist laut.</li> <li>• Geräusche durch Luftbewegungen durch den kleinen Lüftermotor im Gefrierfach oder in anderen Fächern.</li> <li>• Ein gurgelndes Geräusch wie bei kochendem Wasser.</li> <li>• Ein poppendes Geräusch während des automatischen Abtauvorgangs.</li> <li>• Ein klickendes Geräusch, bevor der Kompressor startet.</li> </ul>
	Andere ungewöhnlichen Geräusche können aus folgenden Gründen auftreten. Diese sind zu überprüfen und gegebenenfalls sind Maßnahmen zu ergreifen: Das Gehäuse ist nicht eben. Die Geräterückseite berührt die Wand. Flaschen oder Behälter sind umgekippt oder rollen.
Der Motor läuft durchgehend	Es ist normal, wenn der Motor regelmäßig zu hören ist. Dieser ist unter folgenden Umständen länger in Betrieb: <ul style="list-style-type: none"> <li>• Die Temperatureinstellung ist kälter als erforderlich.</li> <li>• Es wurde kürzlich eine große Menge an warmen Nahrungsmitteln in das Gerät gestellt.</li> <li>• Die Außentemperatur ist zu hoch.</li> <li>• Die Türen werden zu lange offen gelassen.</li> <li>• Nachdem Sie das Gerät aufgestellt haben oder wenn es über einen längeren Zeitraum ausgeschaltet war.</li> </ul>
Eine Eisschicht bildet sich im Fach	Überprüfen Sie, ob die Luftauslässe von Nahrungsmitteln versperrt sind und achten Sie darauf, dass Nahrungsmittel richtig gelagert werden, um eine ausreichende Belüftung zu ermöglichen. Vergewissern Sie sich, dass die Tür richtig geschlossen ist. Um das Eis zu entfernen, lesen Sie bitte den Abschnitt „Reinigung und Pflege“.

Innentemperatur zu hoch	Sie haben die Tür möglicherweise zu lange oder zu oft offen gelassen; oder die Türen können aufgrund von Hindernissen nicht schließen; oder das Gerät steht mit zu geringem Abstand an den Seiten, an der Rückseite und an der Oberseite zur Wand.
Innentemperatur zu niedrig	Erhöhen Sie die Temperatur, indem Sie den Abschnitt „Anzeigensteuerung“ lesen.
Türen lassen sich nicht einfach schließen	Überprüfen Sie, ob die Oberseite des Kühlschranks um 10 - 15 mm nach hinten geneigt ist, um ein selbstständiges Schließen der Türen zu ermöglichen, oder ob sich etwas im Inneren befindet, das ein Schließen der Türen verhindert.
Wasser tropft auf den Boden	Die Wasserwanne (an der rückwärtigen Gehäuseseite) ist möglicherweise nicht richtig ausgerichtet, oder die Ablaufrinne (unter der Oberseite des Kompressorgehäuses) ist möglicherweise nicht richtig eingebaut, um Wasser in die Wanne abzuleiten, oder die Wasserrinne ist blockiert. Sie müssen den Kühlschrank möglicherweise von der Wanne ziehen, um die Wanne und die Rinne zu überprüfen.#
Die Beleuchtung funktioniert nicht	<ul style="list-style-type: none"> <li>• Die LED-Leuchte ist möglicherweise beschädigt. Lesen Sie mehr zum Austausch der LED-Leuchte im Abschnitt „Reinigung und Pflege“.</li> <li>• Das Steuerungssystem hat die Beleuchtung abgeschaltet, da die Tür zu lange offen gelassen wurde. Schließen und öffnen Sie die Tür erneut, um die Beleuchtung einzuschalten.</li> </ul>

## Entsorgung des Gerätes

Es ist verboten, dieses Gerät als Hausmüll zu entsorgen.

### Verpackungsmaterial

Verpackungsmaterial mit dem Recycling-Symbol ist recycelbar. Entsorgen Sie Verpackungsmaterial in einem geeigneten Abfallsammelbehälter, um es zu recyceln.

### Vor der Entsorgung des Gerätes

1. Ziehen Sie den Stecker aus der Steckdose.

2. Trennen Sie das Stromkabel durch und entsorgen Sie den Stromstecker.

**Warnung!** Kühlschränke enthalten Kühlmittel und Gase in der Dämmverkleidung. Diese müssen professionell entsorgt werden, da sie zu Augenverletzungen oder Feuer führen können. Vergewissern Sie sich vor der ordnungsgemäßen Entsorgung, dass die Rohre des Kühlkreislaufs nicht beschädigt sind.

	Richtige Entsorgung dieses Produkts
	<p>Dieses Symbol auf dem Produkt oder seiner Verpackung zeigt an, dass dieses Produkt nicht als Hausabfall behandelt werden darf. Stattdessen ist es zu einer entsprechenden Abfallsammelstelle zu bringen, wo elektrische und elektronische Geräte recycelt werden. Indem Sie sicherstellen, dass dieses Produkt richtig entsorgt wird, helfen Sie dabei, mögliche negative Konsequenzen für die Umwelt und die menschliche Gesundheit zu vermeiden, die durch die unsachgemäße Entsorgung dieses Produktes verursacht würden. Für weitere Informationen über die Wiederverwertung dieses Produktes, kontaktieren Sie bitte Ihre Behörde vor Ort, Ihren Abfallentsorgungsdienst oder den Laden, in dem Sie das Produkt erworben haben.</p>

# Hisense

life reimagined

## USER'S OPERATION MANUAL

Before operating this unit, please read this manual thoroughly, and retain for future reference

English

## Contents

Brief introduction.....2	Using your appliance.....9
Important safety instructions.....2	Helpful hints and tips..... 10
Installing your new appliance.....4	Cleaning and care.....11
Description of the appliance.....6	Troubleshooting.....13
Display controls.....7	Disposal of the appliance.....14

### CE notice

This product has been determined to be in compliance with the Low Voltage Directive(2006/95/EC),the Electromagnetic Compatibility Directive(2004/108/EC)and the Eco-Design Directive(2009/125/EC) implemented by Regulation(EC) No 643/2009 of the European Union.

## Brief introduction

Thank you for your choosing our Hisense products. We are sure you will find your new appliance a pleasure to use. Before you use the appliance, we recommend that you read through these instructions carefully, which provides details about its usage and functions.

- Please ensure that all people using this appliance are familiar with its operations and safety features. It is important that you install the appliance correctly and pay attention to the safety instructions carefully.

- We recommend that you keep this user's manual with the appliance for future reference and retain it to any future users.

- This appliance is intended to be used in household and similar applications such as:

- Staff kitchen areas in shops, offices and other working environments;

- Farm houses and by clients in hotels, motels and other residential types of environment;

- Bed and breakfast type of environments.

- If you feel that the appliance is not operating correctly, please check the Trouble shooting page for assistance. If still in doubt contact the customer service help line for assistance or to arrange a call out by an authorized service engineer.

## Important safety instructions

### General safety and daily use



It is important to use your appliance safely. We recommend that you follow the guidelines below.

- Store any food in accordance with the storage instructions from the manufacturer.

- Don't use mechanical devices or any other means to speed up the thawing process, unless they are approved by the manufacturer.

- Don't try to repair the appliance yourself. It is dangerous to alter the specifications or modify this product in any way. Any damage to the cord may cause short circuit, fire or electric shock.

- Pay attention not to damage the tubing of the refrigerant circuit.

- Don't place too much food directly against the air outlet on the rear wall of both the refrigerator and freezer compartment, as it affects sufficient air circulation.



- Don't place hot items near the plastic components of this appliance.
- Frozen food must not be refrozen once it has been thawed out.
- Don't store bottled or canned drinks (especially carbonated drinks) in the freezer compartment. Bottles and cans may explode.
- Don't consume ice popsicles or ice cubes straight from the freezer as this can cause freezer burn to the mouth and lips.
- To avoid items falling and causing injury or damage to the appliance, do not overload the door racks or put too much food in the crisper drawers.
- If the supply cord is damaged, it must be replaced by the manufacturer, its service agent or similarly qualified persons in order to avoid a hazard.

#### **Safety for children and infirm persons**



This appliance is not intended for use by persons (including children) with reduced physical, sensory or mental capabilities, or a lack of experience and knowledge, unless they have been given supervision or instruction concerning the use of the appliance by a person responsible for their safety. Children should be supervised to ensure that they do not play with the appliance.

- Keep all packaging away from children to avoid risk of suffocation.
- Protect children from being scalded by touching the very hot compressor at the rear bottom of appliance.
- Do not place items on top of the appliance as this could cause injury should they fall off.
- Never allow children to play with the appliance by hanging or standing over or on the doors, racks, shelves and drawers etc.

#### **Safety about electricity**



To avoid the risks that are always present when using an electric appliance, we recommend that you pay more attention to the instructions about electricity below.

- Unpack the appliance and check through the appliance. Should any damage be evident, Don't plug in the appliance but contact the shop immediately from which you purchased it. Keep all packing materials in this case.

- We recommended that you wait for 4 hours before connecting the appliance to allow the refrigerant to flow back into the compressor.

- The appliance must be applied with single phase alternating current of 220~240V/50HZ. If the voltage fluctuate exceeds the upper limit, A.C. automatic voltage regulator of more than 350W should be applied to the refrigerator for safety use.

- The main plug must be accessible when the appliance is installed.

- This appliance must be earthed.

-This appliance is fitted with a fused plug in accordance with local standard. The fused plug should be suitable for use in all houses fitted with sockets in accordance with current specifications.

-If the fitted plug is not suitable for your socket outlets, it should be cut off and carefully disposed of. To avoid a possible shock hazard, do not insert the discarded plug into a socket. If in doubt, contact a qualified, registered electrician.

- Don't use extension cords or multiple sockets which could cause overloading of wiring circuits and could cause a fire.

Always plug your appliance into its own individual electrical socket which has a voltage rating that matched the rating plate.

- Make sure that the plug is not squashed or damaged. Otherwise, it may cause short circuit, electric shock or overheat and even cause a fire.

- Don't insert the mains plug if the socket is loose, there is a risk of electric shock or fire.

- Switch off the appliance and disconnect it from the mains power before you clean or move it.

- Never unplug the appliance by pulling on the electrical cord. Always grip the plug firmly and pull straight out from the socket to prevent damaging the power cord.
- Don't operate the appliance without the light cover of interior lighting.
- Any electrical component must be replaced or repaired by a qualified electrician or authorized service engineer. Only genuine spares should be used.
- Don't use electrical appliances such as ice cream makers inside the food storage compartments of the appliance, unless they are approved by the manufacturer.
- Don't look direct into the LED light located in the refrigerator compartment with optical instruments to avoid eye injuries. If it is not functioning correctly, consult a qualified, registered electrician.

#### The refrigerator and risk of fire



The appliance contains a small quantity of refrigerant (R600a) which is environmentally

friendly but flammable in the refrigerant circuit.

- Pay attention not to damage tubing of the refrigerant circuit during transportation and installation to avoid risk of fire caused by leaking refrigerant.
- Keep burning candles, lamps and other items with naked flames and sources of ignition away from the appliance and ventilate the room thoroughly to avoid the risk of fire and eye injury should any leakage of refrigerant exist.
- Don't store products which contain flammable propellants (e.g. spray cans) or explosive substances in the appliance.
- The room space must be at least 1m<sup>3</sup> per 8g of refrigerant. The amount of refrigerant in your appliance is indicated on the rating plate inside.

## Installing your new appliance

Before using the appliance for the first time, you should be informed of the following tips.

#### Ventilation of appliance



In order to improve efficiency of the cooling system and save energy, it is necessary to maintain good ventilation around the appliance for the dissipation of heat. For this reason, sufficient clear space should be available around the refrigerator.

Suggest :It is advisable for there to be 75mm of space from the back to the wall, at least 100mm from its top, at least 100mm from its side to the wall and a clear space upfront to allow the doors to open 145°. See in follow diagrams.

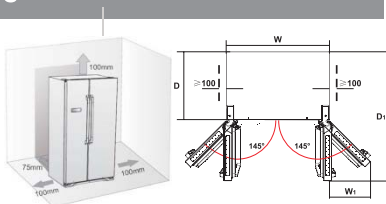

Relevant information (Constant / mm)

W	W1	D	D1
908	387	600	1140

#### Note!

- This appliance performs well in the below climate class. It may not work properly if being left at a temperature above or below the indicated range for a long period.

Climate class	Ambient temperature
SN	+10°C to +32°C
N	+16°C to +32°C
ST	+16°C to +38°C
T	+16°C to +43°C

● Stand your appliance in a dry place to avoid high moisture.

● Keep the appliance out of direct sunlight, rain or frost. Stand the appliance away from heat sources such as stoves, fires or heaters.

#### Leveling of appliance

● For sufficient leveling and air circulating in the lower rear section of the appliance, the bottom rear section of the appliance, the bottom feet may need to be adjusted. You can adjust them by your fingers or a suitable spanner.

● To allow the doors to self-close, tilt back the top backwards for about 10mm or 0.5° by turning the adjustable feet.

● Whenever you want to move the appliance, remember to turn the feet back up so that the appliance can roll freely. Reinstall the appliance when relocating.

**Caution!** The rollers, which are not castors, should be only used for forward or backward movement. Moving the refrigerator sideways may damage your floor and the rollers.

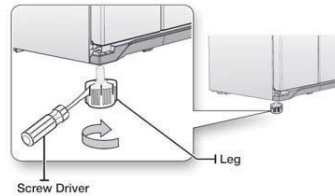
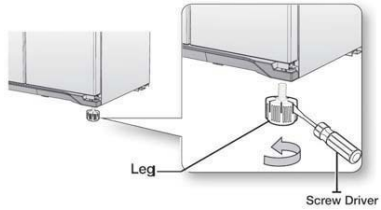
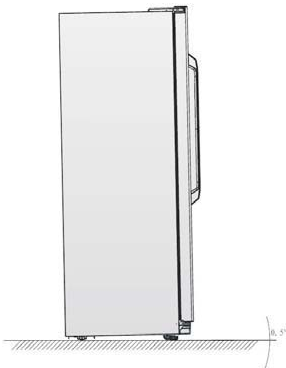

## Description of the appliance

View of the appliance



1. Freezer zone LED light
2. Wind channel cover in freezer
3. Freezer shelf
4. Temperature regulator (on freezer door)
5. Movable twist ice-maker (optional)
6. Freezer door seal
7. Freezer door Rack
8. Freezer drawer
9. Freezer door Rack
10. Bottom cover
11. Adjustable bottom feet

12. Fresh zone LED light
13. Covered dairy rack
14. Wind channel cover in fresh
15. Fresh shelf
16. Fresh Box (optional)
17. Fresh door Rack
18. Wine rack (optional)
19. Fruit and vegetables Crisper
20. Fresh door seal
21. Bottles rack (optional)

**Note:** Due to unceasing modification of our products, your refrigerator may be slightly different from this Instruction Manual, but its functions and using methods remain the same.

## Display controls

Use your appliance according to the following control regulations, your appliance has the corresponding functions and modes as the control panels showed in the pictures below. When the appliance is powered on for the first time, the backlighting of the icons on display panel starts working. If no buttons have been pressed and the doors are closed, the backlighting will turn off after 60 seconds.

The control panel consists of 2 areas about temperature, 7 icons about different mode and 4 touch buttons.



### Controlling the temperature

We recommend that when you start your refrigerator for the first time, the temperature for the refrigerator is set to 4°C and the freezer to -18°C. If you want to change the temperature, follow the instructions below.

**Caution!** When you set a temperature, you set an average temperature for the whole refrigerator cabinet. Temperatures inside each compartment may vary from the temperatures displayed on the panel, depending on how much food you store and where you place it. High or low room temperature may also affect the actual temperature inside the appliance.

All the buttons are locked if the icon "🔒" is illuminated, press the "Mode/🔒5s" button for 5 seconds to unlock them.

#### 1. Room

You can activate Fridge OR Freezer compartment temperature setting by pressing "Room" button.

#### 2. Fridge

After fridge temperature setting is activated, press "Temp." button to set "🌡️" fridge temperature between 8°C and 2°C as needed. And the control panel will display corresponding value according to the following sequence.

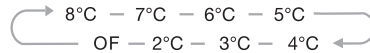

#### 3. Freezer

After freezer temperature setting is activated, press "Temp." button to set "❄️" freezer temperature between -15°C and -25°C as needed. And the control panel will display corresponding value according to the following sequence.



#### 4. Mode/🔒5s

You can select different modes by pressing the "Mode/🔒5s" button. When certain mode is selected, wait for the corresponding icon flashing for 10 seconds. Buzzer will sound two times afterwards and the icon will be illuminated, which means the setting is completed.

#### 5. Super Cool

Super Cool can refrigerate your food much faster, keeping food fresh for a longer period

- Press "❄️" button to activate the super cool function. The light will be illuminated.
- When the super cool function is activated, the corresponding icon will be illuminated.
- When super cool function is on, you can switch off super cool function by pressing "Super Cool" or "Refrigerator" button and the refrigerator temperature setting will revert back to its previous setting.

## 6. Super Freeze

Super Freeze will quickly lower the temperature within the freezer so food will freeze faster. This can lock in the vitamins and nutrients of fresh food and keep food fresh longer.

- Press " ❄️ " button to activate the super freeze function. The light will come on.
- In case of the maximum amount of food to be frozen, please wait about 24 h.
- Super freeze automatically switches off after 32 hours and the freezer temperature setting displays -25°C.
- When super freeze function is on you can switch off super freeze function by pressing "Super Freeze" or "Freezer" button and the freezer temperature setting will revert back to it's previous setting.

## 7. Holiday

If you are going to be away for a long period of time, holiday function will be your best choice. you can active this function by pressing " 🏠 " button for 3 seconds until the light will be illuminated.

- When the holiday function is activated, the temperature of the refrigerator is automatically switched to 15°C to minimize the energy consumption.

**Important!** Do not store any food in the fridge during this time.

- When the holiday function is on, you can switch off it by pressing any button of "Holiday", "Fridge" and "Super Cool" button. The fridge temperature will revert back to it's previous setting.

## 8. Energy saving

If you are going to be away for a long period of time, holiday function " 🌡️ " will be your best choice when this temperature of refrigerator is automatically switched to 8°C and the temperature of freezer is automatically switched to -18°C.

## 9. Artificial intelligence

When the 🤖 function is activated, the temperature of the appliance is automatically adjusted.

Note: If you want to switch off the mode you have selected, simply press the "Room" button and set the temperature of corresponding compartment as you need.

## 10. Alarm

In case of alarm, " 🔔 " icon will be on and there will be buzzing sound. Press " 🔔 " key to clear alarm and then "Alarm" icon will turn off and stop buzzing.

### Door Alarm

- If the door of fridge or freezer is open for over 1 minutes, the door alarm will sound. In case of door alarm, buzzer will sound 3 times every 1 minute and will automatically stop alarming 10 minutes later.

- To save energy, please avoid keeping the door open for a long time when using the appliance. The door alarm can be cleared by closing the door.

### Temperature alarm

- If freezer temperature is too high due to power failure or other reasons, it will give temperature alarm and the freezer temperature setting displays "--".

- In case of temperature alarm, buzzer will sound constantly for 10 times.

- In case of temperature alarm, if you want to check the highest freezer temperature, press "Alarm" button for 3 seconds. The temperature value and "Alarm" icon will simultaneously flash for 5 seconds.

**Caution!** When refrigerator is powered on again, it is normal to appear temperature alarm and you can press "Alarm" to clear it.

## Using your appliance

This section tells you how to use most of the useful features. We recommend that you read through them carefully before using the appliance.

### 1. Fixing the bottom cover

Before you use the appliance, please fix it with a hexangular screwdriver in the clockwise direction until bottom cover is securely in place.

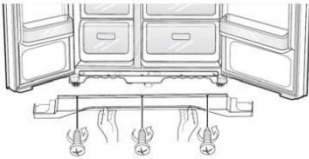

### 2. Using your refrigerator compartment

The refrigerator compartment is suitable for storage of vegetables and fruit. Food inside shall be packed to store in order to avoid losing moisture or flavor permeating into other foods. Caution! Never close the refrigerator door while the shelves, crisper and/or telescopic slides are extended. It may damage both them and the refrigerator.

#### Glass shelves and Door racks

The refrigerator compartment is provided with 3 glass shelves and several different door racks, which are suitable for the storage of eggs, canned liquid, bottled drinks and packed food.. They can be placed at different heights according to your need. Before you lift up the door shelf vertically, please take the food out.

- When you remove the shelves, gently pull them forward until the shelf comes clear of the shelf guides.

- When you return the shelves, make sure there is no obstacle behind and gently push the shelf back into the position.

#### Crispers

The crisper, mounted on telescopic

extension slides, is for storing vegetables and fruit.

When you remove the crisper, pull them forward, then lift the crisper off the slides. Remember to empty food in the crisper firstly. Once you have removed the drawers, ensure the slides are pushed back fully.

#### Bottle holder operation

The bottle holder can be used to fix the bottle. You can place it on the middle or lower door rack and slide to left or right as your prefer.

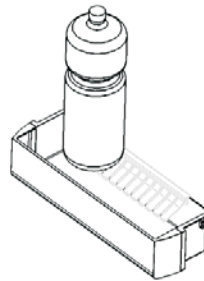

**Note:** All the door racks and covers are completely removable for cleaning.

### 3. Using your freezer compartment

The freezer compartment is suitable for storage of foods required to be frozen, such as meat, ice cream and others.

**Caution!** Ensure that bottles are not left in the freezer for longer than needed as freezing may cause the bottle to break.

#### Movable twist ice-maker

It is used to make and deposit ice cubes. You should use it as follows.

1. Pull out the twistable ice maker located in the lower freezer drawer.
2. Place the ice maker on level.
3. Pour water into the ice trays and the water line shall not exceed the top line of ice tray.
4. Place the filled ice maker back into the lower freezer.

5. When ice cubes form, take out the ice cube for use directly or twist the knobs clockwise to drop the cubes into ice box for future use.

**Note:** If the ice tray is used for the first time or has not been used for a long time, please clean it before using.

In order to get more space in the freezer, you can remove the Integrative ice maker.

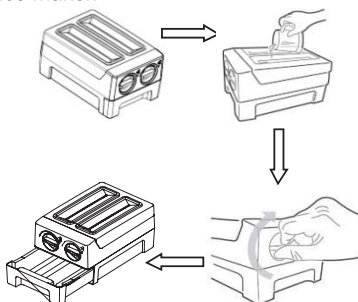

### Drawers

The drawers, mounted on telescopic extension slides, can be used to store rather more food..

● The method for removing the drawers is the same as the crisper in the refrigerator chamber.

## Helpful hints and tips

### Energy saving tips

We recommend that you follow the tips below to save energy.

- Try to avoid keeping the door open for long periods in order to conserve energy.
- Ensure the appliance is away from any sources of heat (Direct sunlight, electric oven or cooker etc)
- Don't set the temperature colder than necessary.
- Don't store warm food or evaporating liquid in the appliance.
- Place the appliance in a well ventilated, humidity free room. Please refer to Installing your new appliance chapter.
- If the diagram shows the correct combination for the drawers, crisper and shelves, do not adjust the combination as this is designed to be the most energy efficient configuration.

### Hints for refrigeration

- Don't place hot food directly into the refrigerator or freezer, the internal temperature will increase resulting in the compressor to work harder and will consume more energy.
- Do cover or wrap the food, particularly if it has a strong flavor.
- Place food properly so that air can circulate freely around it.
- Meat (All Types) Wrap in polythene food: wrap and place on the glass shelf above the vegetable drawer. Always follow food storage times and use by dates suggested by manufacturers.
- Cooked food, cold dishes, etc.: They should be covered and may be placed on any shelf.
- Fruit and vegetables: They should be stored in the special drawer provided.
- Butter and cheese:



Should be wrapped in airtight foil or plastic film wrap.

- **Milk bottles:**

Should have a lid and be stored in the door racks.

**Hints for freezing**

- When first starting-up or after a period out of use, let the appliance run at least 2 hours on the higher settings before putting food in the compartment.
- Prepare food in small portions to enable it to be rapidly and completely frozen and to make it possible to subsequently thaw only the quantity required.
- Wrap up the food in aluminum foil or polyethylene food wraps which are airtight.
- Do not allow fresh, unfrozen food to touch the food which is already frozen to avoid temperature rise of the latter.
- Iced products, if consumed immediately after removal from the freezer compartment, will probably cause frost burns to the skin.

- It is recommended to label and date each frozen package in order to keep track of the storage time.

**Hints for the storage of frozen food**

- Ensure that frozen food has been stored correctly by the food retailer
- Once defrosted, food will deteriorate rapidly and should not be re-frozen. Do not exceed the storage period indicated by the food manufacturer.

**Switching off your appliance**

If the appliance needs to be switched off for an extended period, the following steps should be taken prevent mould on the appliance.

1. Remove all food.
2. Remove the power plug from the mains socket.
3. Clean and dry the interior thoroughly.
4. Ensure that all the doors are wedged open slightly to allow air to circulate.

## Cleaning and care

For hygienic reasons the appliance (including exterior and interior accessories) should be cleaned regularly at least every two months.

Caution! The appliance must not be connected to the mains during cleaning. Danger of electrical shock! Before cleaning switch the appliance off and remove the plug from the mains socket.

**Exterior cleaning**

To maintain good appearance of your appliance, you should clean it regularly.

- Wipe the digital panel and display panel with a clean, soft cloth.-
- Spray water onto the cleaning cloth instead of spraying directly on the

surface of the appliance. This helps ensure an even distribution of moisture to the surface.

-Clean the doors, handles and cabinet surfaces with a mild detergent and then wiped dry with a soft cloth.

**Caution!**

-Do not use sharp objects as they are likely to scratch the surface.

-Do not use Thinner, Car detergent, Clorox, ethereal oil, abrasive cleansers or organic solvent such as Benzene for cleaning. They may damage the surface of the appliance and may cause fire.

**Interior cleaning**

You should clean the appliance interior regularly. It will be easier to clean

when food stocks are low. Wipe the inside of the fridge freezer with a weak solution of bicarbonate of soda, and then rinse with warm water using a wrung-out sponge or cloth. Wipe completely dry before replacing the shelves and baskets. Thoroughly dry all surfaces and removable parts.

Although this appliance automatically defrosts, a layer of frost may occur on the freezer compartment's interior walls if the freezer door is opened frequently or kept open too long. If the frost is too thick, choose a time when the supply of food stocks are low and proceed as follows:

1. Remove existing food and accessories baskets, unplug the appliance from the mains power and leave the doors open. Ventilate the room thoroughly to accelerate the thawing process.

2. When defrosting is completed, clean your freezer as described above.

As the appliance does not automatically defrost, frost will occur in certain areas in the freezer compartment after a period of use. This frost can be scraped away by using a plastic scraper.

**NEVER** use a metal or sharp instrument.

However, complete defrosting will become necessary approximately four times per year, or if the frost layer exceeds 4mm (1/4") affecting the system efficiency. Complete defrosting should be carried out if the frost cannot be scraped away, or if it begins to interfere with the food storage. Choose a time when the supply of food is low and proceed as follows:

1. Remove existing food and accessories, unplug the appliance from the mains power and leave the doors open. Ventilate the room thoroughly to accelerate the thawing process.

2. Scrape away as much frost as possible using the plastic scraper (scraper not included).

3. If necessary, place a cloth soaked with warm water on the frost layer's surface to accelerate the thawing process.

4. When defrosting is completed, clean your freezer as described - see interior cleaning.

Caution! Do not use sharp objects to remove frost from the freezer compartment. Only after the interior is completely dry should the appliance be switched back on and plugged back into the mains socket.

#### **Door seals cleaning**

Take care to keep door seals clean. Sticky food and drinks can cause seals to stick to the cabinet and tear when you open the door. Wash seal with a mild detergent and warm water. Rinse and dry it thoroughly after cleaning.

Caution! Only after the door seals are completely dry should the appliance be powered on.

#### **Replacing the LED light**

**Warning:** The LED light must not be replaced by the user! If the LED light is damaged, consult a qualified, registered electrician for assistance.

## Troubleshooting

If you experience a problem with your appliance or are concerned that the appliance is not functioning correctly, you can carry out some easy checks before calling for service, please see below. You can carry out some easy checks according to this section before calling for service.

**Warning!** Do not try to repair the appliance yourself. If the problem persists after you have made the checks mentioned below, contact a qualified electrician, authorized service engineer or the shop where you purchased the product.

Problem	Possible cause & Solution
Appliance is not working correctly	Check whether the power cord is plugged into the power outlet properly.
	Check the fuse or circuit of your power supply, replace if necessary.
	The ambient temperature is too low. Try setting the chamber temperature to a colder level to solve this problem.
	It is normal that the freezer is not operating during the automatic defrost cycle, or for a short time after the appliance is switched on to protect the compressor.
Odours from the compartments	The interior may need to be cleaned
	Some food, containers or wrapping cause odours.
Noise from the appliance	The sounds below are quite normal: <ul style="list-style-type: none"> <li>●Compressor running noises.</li> <li>●Air movement noise from the small fan motor in the freezer compartment or other compartments.</li> <li>●Gurgling sound similar to water boiling.</li> <li>●Popping noise during automatic defrosting.</li> <li>●Clicking noise before the compressor starts.</li> </ul>
	Other unusual noises are due to the reasons below and may need you to check and take action: <ul style="list-style-type: none"> <li>The cabinet is not level.</li> <li>The back of appliance touches the wall.</li> <li>Bottles or containers fallen or rolling.</li> </ul>
The motor runs continuously	It is normal to frequently hear the sound of the motor, it will need to run more when in following circumstances: <ul style="list-style-type: none"> <li>● Temperature setting is set colder than necessary</li> <li>● Large quantity of warm food has recently been stored within the appliance.</li> <li>●The temperature outside the appliance is too high.</li> <li>●Doors are kept open too long or too often.</li> <li>●After your installing the appliance or it has been switched off for a long time.</li> </ul>
A layer of frost occurs in the compartment	Check that the air outlets are not blocked by food and ensure food is placed within the appliance to allow sufficient ventilation. Ensure that door is fully closed. To remove the frost, please refer to cleaning and care chapter.

Temperature inside is too warm	You may have left the doors open too long or too frequently; or the doors are kept open by some obstacle; or the appliance is located with insufficient clearance at the sides, back and top
Temperature inside is too cold	Increase the temperature by following the "Display controls" chapter.
Doors cant be closed easily	Check whether the top of the refrigerator is tilted back by 10-15mm to allow the doors to self close, or if something inside is preventing the doors from closing.
Water drips on the floor	The water pan (located at the rear bottom of the cabinet) may not be properly leveled, or the draining spout (located underneath the top of the compressor depot) may not be properly positioned to direct water into this pan, or the water spout is blocked. You may need to pull the refrigerator away from the wall to check the pan and spout.
The light is not working	<ul style="list-style-type: none"> <li>●The LED light may be damaged. Refer to replace LED lights in cleaning and care chapter.</li> <li>●The control system has disabled the lights due to the door being kept open too long, close and reopens the door to reactivate the lights.</li> </ul>

## Disposal of the appliance

It is prohibited to dispose of this appliance as household waste.

### Packaging materials

Packaging materials with the recycle symbol are recyclable. Dispose of the packaging into a suitable waste collection container to recycle it.

### Before disposal of the appliance

1. Pull out the mains plug from the mains socket.
2. Cut off the power cord and discard with the mains plug

Warning! Refrigerators contain refrigerant and gases in the insulation. Refrigerant and gases must be disposed of professionally as they may cause eye injuries or ignition. Ensure that tubing of the refrigerant circuit is not damage prior to proper disposal.

<b>Correct Disposal of this product</b>	
	<p>This symbol on the product or in its packing indicates that this product may not be treated as household waste. Instead, it should be taken to the appropriate waste collection point for the recycling of electrical and electronic equipment. By ensuring this product is disposed of correctly, you will help prevent potential negative consequences for the environment and human health, which could otherwise be caused by the inappropriate waste handling of this product. For more detailed information about the recycling of this product, please contact your local council, your household waste disposal service or the shop where you purchased the product.</p>

The background features a dark grey gradient on the left side, transitioning into a white area on the right. Three thick, curved, light grey bands sweep across the page from the bottom left towards the top right. The Hisense logo is positioned in the upper left corner.

# Hisense

life reimagined

## MANUAL DE INSTRUCCIONES

Antes de poner en marcha la unidad, lea atentamente el manual y consérvelo para referencia futura.

Español

## Índice

Breve introducción.....	2	Uso del electrodoméstico .....	9
Instrucciones de seguridad importantes.	2	Trucos y consejos útiles .....	10
Instalación del nuevo electrodoméstico	4	Limpieza y mantenimiento.....	11
Descripción del electrodoméstico.....	6	Localización de averías .....	13
Controles de la pantalla.....	7	Eliminación del electrodoméstico ....	14

### Aviso CE

Este producto cumple con la directiva de baja tensión (2006/95/CE), la directiva de compatibilidad electromagnética (2004/108/CE) y la directiva de diseño ecológico (2009/125/CE), aplicadas por el reglamento (CE) N° 643/2009 de la Unión Europea.

## Breve introducción

Gracias por elegir nuestros productos. Estamos seguros de que será un placer para usted usar su nuevo electrodoméstico. Antes de usar el electrodoméstico, le recomendamos que lea atentamente las instrucciones, donde encontrará datos concretos sobre su uso y funciones.

- Por favor, asegúrese de que todas las personas que usen el electrodoméstico están familiarizadas con sus funciones y características de seguridad. Es importante que instale correctamente el electrodoméstico y preste atención a las instrucciones de seguridad.
- Le recomendamos que mantenga el manual de instrucciones con el electrodoméstico para futura referencia

y que lo conserve para futuros usuarios.

- El electrodoméstico está concebido para un uso doméstico y aplicaciones similares como:
  - Zonas de cocina para el personal en tiendas, oficinas y otros entornos de trabajo;
  - clientes de hoteles, moteles y otros tipos de entornos residenciales;
  - Servicios de alojamiento y desayuno.
- Si considera que el electrodoméstico no funciona correctamente, busque ayuda en la página de localización de averías. Si las dudas todavía persisten, póngase en contacto con el teléfono de atención al cliente o solicite una cita con un técnico de mantenimiento autorizado.

## Instrucciones de seguridad importantes

### Uso diario y normas de seguridad generales



Es importante usar el electrodoméstico de forma segura. Recomendamos que siga las directrices que se indican más adelante.

- Almacene los alimentos con arreglo a las instrucciones de almacenamiento del fabricante.
- No emplee dispositivos mecánicos u otros medios para acelerar el proceso de descongelación, a menos que estén homologados por el fabricante.

- No intente reparar el electrodoméstico. Es peligroso alterar las especificaciones o modificar el producto de cualquier modo. Cualquier daño en el cable podría provocar un cortocircuito, un incendio o una descarga eléctrica.
- Procure no dañar el sistema de tuberías del circuito de refrigeración.
- No coloque demasiados los alimentos en la salida de aire de la pared trasera del compartimento del frigorífico y del congelador, ya que ello afectará a la cantidad de aire en circulación.

- No coloque objetos calientes junto a los componentes de plástico del electrodoméstico. Los alimentos congelados no se deberán volver a congelar una vez derretida.
- No almacene bebidas embotelladas o enlatadas (especialmente bebidas con gas) en el compartimento del congelador. Las latas y botellas pueden explotar.
- No consuma helados o cubitos de hielo directamente desde el congelador, ya que ello podría causar quemaduras en la boca y los labios.
- Para evitar la caída de objetos y que produzcan lesiones o dañen el electrodoméstico, no sobrecargue las parrillas de las puertas o coloque demasiados alimentos en el cajón de las verduras.
- Si se dañase el cable de alimentación, deberá cambiarlo el fabricante, el servicio técnico o una persona con una cualificación similar, para evitar riegos.

#### **Indicaciones de seguridad sobre niños y personas discapacitadas**



El electrodoméstico no está concebido para que lo usen personas (niños incluidos) con discapacidades físicas, sensoriales o mentales, o con falta de experiencia y conocimiento, a menos que estén bajo supervisión o reciban instrucciones de uso por parte de una persona a cargo de su seguridad. Se deberá vigilar que los niños no jueguen con el electrodoméstico.

- Mantenga los materiales de embalaje fuera del alcance de los niños para evitar que se asfixien.
- Proteja a los niños de quemaduras evitando que toca el compresor caliente situado en la parte inferior trasera del electrodoméstico.
- No coloque objetos encima del electrodoméstico, ya que ello podría provocar lesiones en caso de que caigan.
- No permita que los niños jueguen con el electrodoméstico colgándose o subiéndose a las puertas, parrillas, estantes y cajones.

#### **Instrucciones de seguridad sobre electricidad**



Para evitar los riesgos presentes en el uso de electrodomésticos, le recomendamos que lea y aplique las instrucciones sobre peligros eléctricos que se indican más adelante.

- Desembale y revise el electrodoméstico. Si apreciase algún daño, no conecte el electrodoméstico y póngase inmediatamente en contacto con la tienda donde lo adquirió. Conserve todo el material de embalaje en la caja.
- Le recomendamos que espere 4 horas antes de conectar el electrodoméstico, para que el refrigerante fluya por el compresor.
- El electrodoméstico deberá recibir corriente monofásica AC de 220~240V/50Hz. Si se produjesen picos de tensión que superasen el límite de AC superior, se deberá instalar en el frigorífico un regulador de tensión de más de 350W para un uso seguro.
- Cuando el frigorífico esté instalado, se deberá acceder fácilmente al enchufe.
- El electrodoméstico debe estar conectado a tierra.
  - El electrodoméstico está equipado con un enchufe con fusible conforme a la normativa local. El enchufe con fusible se debería poder usar en todas los hogares equipados con tomas de corriente conforme a las especificaciones actuales.
  - Si el enchufe suministrado no es adecuado para las tomas de corriente, se deberá cortar y cambiar con cuidado. Para evitar posibles descargas eléctricas, no introduzca el enchufe rechazado en una toma de corriente. Si tiene dudas póngase en contacto con un instalador electricista autorizado.
- No utilice prolongadores o multitomas que podrían sobrecargar los circuitos de cableado y provocar un incendio. Conecte siempre el electrodoméstico en una toma de corriente individual con una tensión nominal que coincida con la de la placa de características.
- Asegúrese de que el enchufe no está aplastado o dañado. De lo contrario, podría provocar un cortocircuito, una descarga eléctrica o sobrecalentamiento e, incluso, provocar un incendio.
- No introduzca el enchufe en una toma suelta: existe peligro de descarga eléctrica o incendio.
- Antes de limpiar o mover el electrodoméstico, apáguelo y retire el enchufe de la toma de corriente.

- Nunca desconecte el electrodoméstico tirando del cable. Sujete el enchufe con firmeza y tire de él para sacarlo sin dañar el cable de alimentación.
- No ponga el electrodoméstico en marca sin la tapa de la luz que cubre la iluminación interior.
- Los componentes eléctricos deben sustituirlos o repararlos electricistas o técnicos de mantenimiento autorizados. Utilídense únicamente recambios originales.
- No emplee electrodomésticos como neveras dentro de los compartimentos de almacenamiento de comida del aparato, a menos que estén homologados por el fabricante.
- No mire directamente a la luz LED situada dentro del compartimento del frigorífico con instrumentos ópticos, para evitar lesiones en los ojos. Si no funciona correctamente, consulte con un electricista autorizado o sustitúyala según se indica en el capítulo "limpieza y mantenimiento".

### Refrigerante y riesgo de incendio



El electrodoméstico contiene una pequeña cantidad de refrigerante (R600a) no perjudicial para el medio ambiente, pero inflamable dentro del circuito de refrigeración.

- Procure no dañar la cañería del circuito de refrigeración durante el transporte y el montaje. Así evitará peligro de incendio por fugas de refrigerante.
- No coloque velas, lámparas u otros elementos incandescentes descubiertos cerca del electrodoméstico y ventile la habitación adecuadamente, para evitar riesgos de incendio y lesiones en los ojos, en caso de que se produzca una fuga de refrigerante.
- No almacene dentro del electrodoméstico productos que contengan componentes inflamables (latas de spray) o sustancias explosivas.
- El tamaño de la habitación debe ser de al menos 1m<sup>3</sup> por cada 8 g de refrigerante. La cantidad de refrigerante que lleva el electrodoméstico está indicada en la placa de características del interior.

## Instalación del nuevo electrodoméstico

Antes de usar el electrodoméstico por primera vez, conviene que conozca los siguientes consejos.

### Ventilación del electrodoméstico



Para aumentar la eficacia del sistema de refrigeración y ahorrar energía, es necesario mantener una buena ventilación en la zona del electrodoméstico para que se disipe el calor. Por esta razón, se debe dejar una holgura adecuada alrededor del frigorífico. Le sugerimos que deje al menos una distancia de 75 mm desde la parte trasera hasta la pared, al menos 100 mm para la parte superior, 100 mm para el lateral de la pared y suficiente espacio delante para que las puertas se abran 145°. Siga las indicaciones de los diagramas.

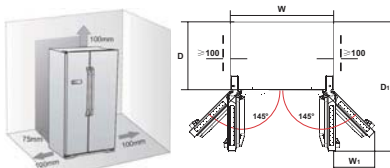

Información importante (medidas / mm)

W	W1	D	D1
908	387	600	1140

Nota:

- El electrodoméstico ofrece un buen rendimiento para la clase de clima que se muestra en la siguiente tabla. Podría no funcionar correctamente si se deja durante demasiado tiempo por encima o por debajo del intervalo de temperatura indicado.



Clase de clima	Temperatura ambiente
SN	+ 10°C a +32°C
N	+ 16°C a +32°C
ST	+ 16°C a +38°C
T	+ 16°C a +43°C

- Coloque el electrodoméstico en un lugar seco para evitar la humedad.
- Mantenga el electrodoméstico lejos de la luz solar, lluvia o rocío. Coloque el electrodoméstico lejos de fuentes de calor, como estufas, hogueras o calentadores.

### Nivelación del electrodoméstico

- Para que el nivel sea adecuado y circule suficiente aire por la parte trasera inferior del electrodoméstico, será necesario ajustar las patas. Se pueden ajustar manualmente o usando una llave adecuada.
- Para que las puertas se cierren solas, incline hacia atrás la parte superior del electrodoméstico unos 10 mm o 0,5° girando las patas regulables.
- Cuando quiera mover el electrodoméstico, no olvide volver a girar las patas para que las ruedas se muevan fácilmente. Vuelva a montar el electrodoméstico cuando lo cambie de sitio.

**¡Precaución!** Las ruedas no son giratorias, por lo que solo se pueden realizar movimientos hacia adelante y hacia atrás. Si mueve el frigorífico hacia los lados podría dañar el suelo y las ruedas.

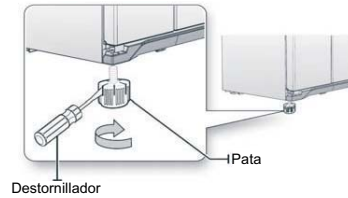
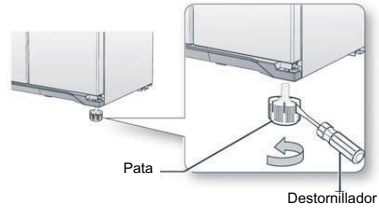
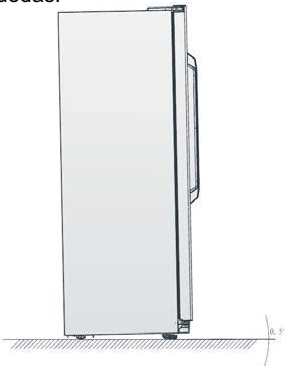

## Descripción del electrodoméstico

Vista del electrodoméstico



- |   |   |
|---|---|
| 1. Luz LED del congelador                                 | 12. Luz LED de zona de alimentos frescos                      |
| 2. Tapa del conducto de aire del congelador               | 13. Estante cubierto para la leche                            |
| 3. Estante del congelador                                 | 14. Tapa del conducto de aire de la zona de alimentos frescos |
| 4. Regulador de temperatura (en la puerta del congelador) | 15. Estante de alimentos frescos                              |
| 5. Bandeja de hielo flexible (opcional)                   | 16. Cajón de alimentos frescos (opcional)                     |
| 6. Junta de goma del congelador                           | 17. Estante de la puerta de alimentos frescos                 |
| 7. Estante de la puerta del congelador                    | 18. Botellero (opcional)                                      |
| 8. Cajón del congelador                                   | 19. Cajón para frutas y verduras                              |
| 9. Estante de la puerta del congelador                    | 20. Junta de goma de la puerta de alimentos frescos           |
| 10. Tapa inferior   | 21. Estante botellero (opcional)                              |
| 11. Patas regulables                                      |   |

**Nota:** Debido a las continuas modificaciones de nuestros productos, el frigorífico que ha adquirido podría diferir ligeramente del que aparece en el manual. Sin embargo, las funciones y el modo de uso son las mismas.

## Controles de la pantalla

Utilice el electrodoméstico conforme a los siguientes ajustes de control. El electrodoméstico tiene las funciones y modos que se muestran en las siguientes ilustraciones de los paneles de control. Cuando enchufe el electrodoméstico por primera vez, se encenderá la iluminación de fondo de los iconos del panel de la pantalla. Si no se presiona ningún botón y se mantienen las puertas cerradas, la iluminación de fondo de los iconos se apagará en 60 segundos.

El panel de control está formado por dos zonas para la temperatura, 7 iconos con los diferentes modos y 4 botones.



### Control de temperatura

Recomendamos que cuando ponga el frigorífico en marcha por primera vez, ajuste la temperatura a 4°C y el congelador a -18°C. Si desea cambiar la temperatura, siga las instrucciones que se indican a continuación.

**¡Precaución!** Cuando ajuste una temperatura, dicho ajuste se aplicará a todo el compartimento del frigorífico. Las temperaturas interiores de cada compartimento podrían variar con respecto a las temperaturas indicadas en el panel. Ello dependerá de la cantidad de alimentos que haya almacenado. Las altas o bajas temperaturas ambientales también pueden afectar la temperatura interior del electrodoméstico.

Si el icono " " está iluminado se bloquearán todos los botones. Pulse el botón "Mode/5s" durante 5 segundos para desbloquearlos.

### 1. Room (compartimento)

Puede activar el ajuste de temperatura del frigorífico o congelador pulsando el botón "Room" (compartimento).

### 2. Frigorífico

Una vez activado el ajuste de temperatura, pulse el botón "Temp." " " para ajustar la temperatura del frigorífico entre 8°C y 2°C, según sea necesario. El panel de control mostrará el valor correspondiente según el siguiente orden.

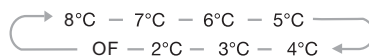

### 3. Congelador

Una vez activado el ajuste de temperatura del congelador, pulse el botón "Temp." " " para ajustar la temperatura del congelador entre -15°C y -25°C, según sea necesario. El panel de control mostrará el valor correspondiente según el siguiente orden.

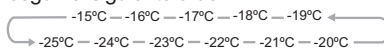

### 4. Mode/5s

Se pueden seleccionar diferentes modos pulsando el botón "Mode/5s". Al seleccionar determinado modo, el icono correspondiente parpadeará durante 10 segundos. A continuación, se emitirá una señal acústica dos veces y el icono volverá a iluminarse, lo que significa que ya se ha realizado el ajuste.

### 5. Superfrío

- El modo superfrío enfría los alimentos mucho más rápido, lo que la conserva fresca durante más tiempo. Pulse el botón "Superfrío" para activar esta función. Se encenderá la luz.
- Cuando esté activada la función súper frío, se iluminará el icono correspondiente.
- Cuando está activada la función superfrío, se puede desactivar pulsando el botón "Superfrío" o "Frigorífico". El ajuste de temperatura del frigorífico volverá al ajuste anterior.

## 6. Supercongelado

La función supercongelado baja rápidamente la temperatura del congelador, de manera que se congelan las vitaminas y los nutrientes de los alimentos frescos. Así se prolonga la frescura de los alimentos.

- Pulse el botón (❄️) para activar la función súper frío. Se encenderá la luz.
- Cuando se tenga que congelar una gran cantidad de alimentos, deberá esperar unas 24 horas.
- La función súper frío se desconecta automáticamente pasadas 32 horas y el ajuste de temperatura del congelador se pone en -25°C.
- Cuando está activada la función supercongelado, se puede desactivar pulsando el botón "Supercongelado" o "Frigorífico". El ajuste de temperatura del congelador volverá al ajuste anterior.

## 7. Vacaciones

Si va a estar fuera durante un largo periodo de tiempo, puede activar esta función pulsando el botón "🏖️" durante 3 segundos hasta que se encienda la luz.

- Cuando está activada la función vacaciones, la temperatura del frigorífico se cambia automáticamente a 15°C para reducir el consumo de energía.

**Importante** No guarde los alimentos en el frigorífico durante este tiempo.

- Cuando está activada la función vacaciones, puede desactivarla pulsando el botón "Vacaciones", "Nevera" y "Superfrío". El ajuste de temperatura de la nevera volverá al ajuste anterior.

## 8. Consejos para ahorrar energía

Cuando esté activada la función de ahorro de energía "💡", la temperatura del frigorífico cambiará automáticamente a 8°C y la del congelador a -18°C.

## 9. Inteligencia artificial

Cuando se active la función , la temperatura del electrodoméstico se ajustará automáticamente.

Nota: Si desea cambiar al modo que ha seleccionado, tan solo deberá pulsar el botón "Room" (compartimento) para ajustar la temperatura del compartimento correspondiente, según sus necesidades.

## 10. Alarma

Si se produce una alarma, se encenderá el icono "🔊" y se emitirá una señal acústica. Pulse el botón "🔊" para anular la alarma y, a continuación, se apagará el icono "Alarm" y se interrumpirá la señal acústica.

### Alarma de la puerta

- Si la puerta de la nevera se queda abierta durante más de 2 minutos, sonará la alarma de la puerta. En la alarma de la puerta, el sonido se producirá 3 veces por minuto y la alarma dejará de sonar automáticamente a los 10 minutos.
- Para ahorrar energía, evite dejar la puerta abierta durante demasiado tiempo cuando use el electrodoméstico. La alarma de la puerta también se puede parar cerrando la puerta de la nevera.

### Alarma de temperatura

- Si la temperatura del congelador se eleva demasiado por un fallo de corriente o por otras razones, se producirá una alarma de temperatura y se mostrará el ajuste de temperatura del congelador, o nada.
- En la alarma de temperatura, el sonido se repetirá 10 veces y, a continuación, se parará automáticamente.
- Cuando haya una alarma de temperatura, pulse el botón de "Alarma" durante 3 segundos, para comprobar la temperatura más alta del congelador. El valor de la temperatura y el icono de "Alarma" parpadearán simultáneamente durante 5 segundos. Esta función estará disponible según el modelo.

**Precaución** Cuando se restablezca la energía, es normal que se produzca una alarma de temperatura. Dicha alarma se puede borrar pulsando el botón "Alarma".

## Uso del electrodoméstico

En este apartado se describe como emplear las funciones más prácticas. Le recomendamos que antes de usar el electrodoméstico lea atentamente estas instrucciones.

### 1. Montaje de la tapa inferior

Antes de usar el electrodoméstico, atornille la tapa inferior en sentido horario hasta que quede bien encajada en su sitio.

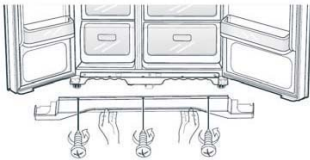

### 2. Uso del compartimento del frigorífico

El compartimento del frigorífico es apto para guardar frutas y verduras. Los alimentos deberán envolverse para evitar que desprendan humedad u olores que impregnen otros alimentos. ¡Precaución! No cierre nunca la puerta del congelador con los estantes, el cajón de frutas y verduras abiertos y/o las guías telescópicas desplegadas. Se podría dañar tanto el frigorífico como dichas piezas.

#### Estantes de cristal y estantes de las puertas

El compartimento del frigorífico está provisto de 3 estantes de cristal y varios estantes en las puertas, donde se pueden guardar huevos, líquidos enlatados, bebidas embotelladas y comida envasada. Se pueden colocar a diferentes alturas, dependiendo de las necesidades del usuario. Antes de sacar los estantes de la puerta, asegúrese de que están vacíos.

- Cuando quite los estantes, tire suavemente hacia adelante hasta sacarlos por completo de las guías.
- Cuando vuelva a colocar los estantes, asegúrese de que no hay ningún obstáculo detrás y empuje suavemente la pieza hasta que entre en su sitio.

### Cajón para las verduras

El cajón para las verduras, que está montado sobre guías telescópicas, sirve para guardar fruta y verdura. Cuando desee sacar el cajón para las verduras, tire de él hacia adelante y, a continuación, levántelo para sacarlo de las guías. Antes de ello, no olvide vaciar los alimentos del cajón. Una vez haya sacado todos los cajones, asegúrese de que las guías se pliegan completamente.

### Funcionamiento del botellero

El botellero se usa para guardar botellas. Se puede colocar en el estante intermedio o inferior de la puerta y deslizarse a izquierda o derecha a gusto del usuario.

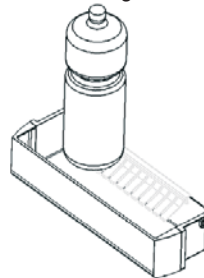

**Nota:** Los estantes y tapas de las puertas se pueden desmontar para limpiar el electrodoméstico.

### 3. Uso del compartimento del frigorífico

El compartimento del congelador es adecuado para guardar alimentos que se tienen que congelar, como por ejemplo carne, helado u otros productos. ¡Precaución! Asegúrese de no dejar botellas dentro del congelador más tiempo del necesario, ya que el líquido congelado puede provocar que se rompa la botella.

#### Bandeja de hielo flexible

Se usa para hacer y depositar cubitos de hielo. Deberá utilizarlo de la siguiente manera.

1. Saque la bandeja de hielo situada en el cajón inferior del congelador.
2. Nivele la bandeja de hielo.
3. Ponga agua en las bandejas de hielo sin superar la marca situada en la parte superior de la bandeja.
4. Vuelva a colocar la bandeja rellena en la parte inferior del congelador.

5. Cuando se formen los cubitos, saque los cubitos de hielo directamente o gire los tiradores en sentido horario para que caigan en el cajón de hielo.

Nota: Por favor, limpie la bandeja cuando vaya a usarla por primera vez o cuando lleve bastante tiempo sin usarla.

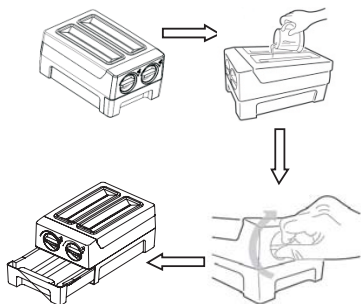

Para tener espacio en el congelador, puede desmontar el dispensador de hielo integrado.

### Cajones

Los cajones, que van montados sobre guías telescópicas se pueden usar para guardar más alimentos.

- El método para sacar los cajones es el mismo que el empleado para el cajón de las verduras del compartimento del frigorífico.

## Trucos y consejos útiles

### Consejos para ahorrar energía

Le recomendamos que siga las siguientes instrucciones para ahorrar energía.

- Procure evitar que las puertas se queden abiertas demasiado tiempo, para que no se pierda la energía.
- Asegúrese de que el electrodoméstico está lejos de fuentes de calor (luz solar directa, hornos o encimeras eléctricas, etc.)
- No ajuste una temperatura más fría de la necesaria.
- No guarde alimentos calientes o líquidos en ebullición en el electrodoméstico.
- Coloque el electrodoméstico en una habitación bien ventilada y sin humedad. Por favor, consulte el capítulo Instalación del electrodoméstico nuevo.
- Si el gráfico muestra la combinación correcta para los cajones, el cajón de las verduras y los estantes, no cambie la combinación, ya que esta configuración es la que menos energía consume.

### Consejos para la refrigeración

- No coloque alimentos calientes en el frigorífico o congelador. Así se produce un aumento en la temperatura interna, lo que fuerza al compresor a consumir más energía.
- No cubra o envuelva los alimentos, particularmente si tienen aromas fuertes.
- Coloque los alimentos correctamente, de manera que el aire circule bien a su alrededor.
- Carne de todo tipo envuelta en polietileno para alimentos: colóquela envuelta en el estante de cristal situado encima del cajón para las verduras. Tenga siempre en cuenta los días de conservación y las fechas de caducidad de los alimentos.
- Alimentos cocinados, platos fríos, etc.: Se deben tapar y se pueden colocar en cualquier estante.
- Frutas y verduras: Se deben guardar en el cajón que se proporciona para tal fin.
- Mantequilla y queso: Se deben envolver con plásticos herméticos o film para alimentos.

- **Botellas de leche:**

Las parrillas de las puertas deben tener unos soportes para estos líquidos.

**Consejos para la congelación**

- Cuando use el frigorífico por primera vez o lo vuelva a poner en marcha después de un largo periodo de tiempo, deje que el electrodoméstico funcione con los ajustes más altos durante dos horas antes de introducir alimentos en el compartimento.
- Prepare los alimentos en paquetes pequeños, lo que permite que se congelen más rápido y descongelen después la cantidad necesaria.
- Envuelva los alimentos en papel de aluminio o films o bolsas herméticas para alimentos.
- Evite que los alimentos frescos entren en contacto con alimentos ya congelados, para evitar que esta aumente de temperatura.
- Si se consume un producto de hielo inmediatamente después de sacarlo del compartimento del congelador, puede producirse quemaduras en la piel.
- Se recomienda poner una etiqueta con la fecha de congelación de cada paquete, para saber el tiempo de

almacenamiento.

**Consejos para conservar alimentos congelados**

- Una vez descongelados, los alimentos se malogran rápidamente y no hay que volver a congelarla. No supere los días de conservación indicados por el fabricante del alimento.

**Desconexión del electrodoméstico**

Si fuera necesario desconectar el electrodoméstico durante un periodo prolongado, siga los pasos que se describen a continuación para evitar que se forme moho en su interior.

1. Saque todos los alimentos.
2. Quite el enchufe de la toma de corriente.
3. Limpie y seque completamente todo el interior.
4. Asegúrese de que las puertas se quedan abiertas ligeramente para que circule el aire.

## Limpieza y mantenimiento

Por razones higiénicas el electrodoméstico (incluidos los accesorios exteriores e interiores) se deben limpiar regularmente al menos cada dos meses.

**Precaución** El electrodoméstico no debe estar conectado a la red eléctrica durante la limpieza. Existe peligro de descarga eléctrica. Antes de limpiar, desconecte el electrodoméstico y quite el enchufe de la toma de corriente.

**Limpieza exterior**

Para mantener el buen aspecto del electrodoméstico, deberá limpiarlo regularmente.

- Limpie con un paño limpio y fino el panel digital y el panel de la pantalla.
- Pulverice agua en el paño en lugar de hacerlo directamente en la superficie

del electrodoméstico. Así se asegura una distribución equitativa de la humedad en la superficie.

-Limpie las puertas, tiradores y superficies de los compartimentos con un detergente neutro y, a continuación, seque la superficie con un paño fino.

**Precaución**

- No use objetos puntiagudos ya que podrían rayar la superficie.
- No limpie con decapante, jabón para coches, lejía de color, aceite de éter, productos de limpieza abrasivos o disolventes como bencina. Dichos productos podrían dañar la superficie del electrodoméstico y provocar un incendio.

### **Limpieza interior**

Debe limpiar el electrodoméstico por dentro regularmente. Será más fácil de limpiar si hay pocos alimentos dentro.

Frote el interior del congelador con una solución débil de bicarbonato y, a continuación, aclare con agua usando una esponja o una bayeta. Frote hasta secar por completo la superficie y recolóque los estantes y cajones.

Seque completamente todas las superficies y piezas extraíbles.

Aunque el electrodoméstico se descongela automáticamente, se puede formar una capa de hielo en las paredes internas del compartimento del congelador, si se abre frecuentemente la puerta o se deja abierta demasiado tiempo. Si la capa de hielo es demasiado gruesa, busque un momento en que haya pocos alimentos dentro y proceda de la siguiente manera:

1. Saque los alimentos y los cajones y saque el enchufe de la toma de corriente y deje las puertas abiertas. Ventile la habitación para acelerar el proceso de descongelación.

2. Cuando se haya descongelado, limpie el congelador según lo descrito anteriormente.

**Precaución** No use objetos puntiagudos para quitar el hielo del compartimento del congelador. El electrodoméstico se deberá volver a conectar a la toma de corriente solo cuando esté completamente seco por dentro.

### **Limpieza de las juntas de las puertas**

Procure mantener limpias las juntas de las puertas. Los alimentos pegajosos y la bebida pueden provocar que las juntas se peguen en el compartimento y se rasguen al abrir la puerta. Limpie las juntas con agua y un detergente neutro. Aclare y seque completamente las juntas después de limpiarlas.

**Precaución** El electrodoméstico se deberá conectar nuevamente solo cuando se hayan secado completamente las juntas de las puertas.

### **Cambio de la luz LED:**

**Advertencia:** ¡El usuario no debe cambiar la luz LED! Si se funde la luz LED, póngase en contacto con el servicio de atención al cliente, para obtener ayuda. Para cambiar la luz LED, se pueden seguir los siguientes pasos:



## Localización de averías

Si experimenta algún problema con el electrodoméstico o está preocupado porque no funciona correctamente, puede realizar unas sencillas comprobaciones antes de llamar a un técnico. Consulte a continuación. Antes de llamar al servicio técnico puede realizar las comprobaciones que se presentan en la siguiente sección.

**Advertencia** No intente reparar el electrodoméstico. Si persiste el problema después de realizar las siguientes comprobaciones, póngase en contacto con un electricista autorizado o técnico especializado en la tienda donde adquirió el producto.

Problema	Causa y solución posible
El electrodoméstico no funciona correctamente	Compruebe que el cable de alimentación está conectado correctamente en la toma de corriente.
	Compruebe el fusible o circuito de alimentación, cámbielo si fuera necesario.
	La temperatura ambiental es demasiado baja. Intente ajustar la temperatura del compartimento a un nivel más frío para solucionar este problema.
	Es normal que el congelador no funcione durante el ciclo de descongelación automático o por un periodo de tiempo corto después de que el aparato sea apagado para proteger el compresor.
Los compartimentos emanan olores	Podría ser necesario limpiar el interior
	Algunos alimentos, cajones o envoltorios pueden provocar olores.
El electrodoméstico hace ruido	Los siguientes sonidos son bastante normales: <ul style="list-style-type: none"> <li>• Ruidos de funcionamiento del compresor.</li> <li>• Ruido de aire en movimiento del motor pequeño del ventilador que hay en el compartimento del congelador u otros compartimentos.</li> <li>• Burbujeo similar al agua hirviendo.</li> <li>• Sonido hueco durante el descongelado automático.</li> <li>• Sonido de clic antes de que arranque el compresor.</li> </ul>
	Existen otros ruidos no habituales que se deben a las causas expuestas a continuación y deberá revisarlas y tomar las acciones necesarias: El compartimento no está a nivel. La parte trasera del electrodoméstico toca la pared. Las botellas o cajones se caen o giran.
El motor funciona ininterrumpidamente	Es normal oír el ruido del motor, se escuchará más fuerte bajo las siguientes circunstancias: <ul style="list-style-type: none"> <li>• El ajuste de la temperatura es más frío del necesario</li> <li>• Se han introducido recientemente una gran cantidad de alimentos calientes en el electrodoméstico.</li> <li>• La temperatura externa del electrodoméstico es demasiado alta.</li> <li>• Las puertas se mantienen abiertas demasiado tiempo o con demasiada frecuencia.</li> <li>• Después de haber instalado el electrodoméstico o haber estado desconectado durante un largo periodo de tiempo.</li> </ul>
Se forman capas de hielo en el compartimento	Compruebe que las salidas de aire no están bloqueadas y asegúrese de que los alimentos están colocados de forma que haya suficiente ventilación. Asegúrese de que la puerta está completamente cerrada. Para eliminar el hielo, consulte el capítulo de limpieza y mantenimiento.

La temperatura interior es cálida	"Puede que haya dejado las puertas abiertas durante demasiado tiempo o con demasiada frecuencia; o algún obstáculo impide que se cierren las puertas; o el electrodoméstico está colocado con poca holgura en los laterales y por arriba y abajo.
La temperatura interior demasiado fría	Aumente la temperatura según lo indicado en el capítulo "Controles de la pantalla".
Las puertas se cierran con dificultad	Compruebe si la parte superior del frigorífico está inclinada hacia atrás unos 10 o 15 mm, para que las puertas se cierren solas. Compruebe también si algún objeto interior está impidiendo que se cierre la puerta.
Hay gotas de agua en el suelo	La bandeja de agua (situada en la parte inferior del compartimento) podría no estar bien nivelada, o la lengüeta orificio de desagüe (situada debajo de la parte superior del depósito del compresor) podría no estar bien colocada para que el agua caiga en la bandeja. También podría estar embozada. Deberá alejar el frigorífico de la pared para comprobar la bandeja y la lengüeta.
La luz no funciona	<ul style="list-style-type: none"> <li>• Puede que se haya fundido la luz LED. Consulte cómo cambiar las luces LED en el capítulo mantenimiento y limpieza.</li> <li>• El sistema de control ha desactivado las luces debido a que la puerta ha permanecido abierta demasiado tiempo. Cierre y vuelva a abrir la puerta para volver a activar las luces.</li> </ul>

## Eliminación del electrodoméstico

Está prohibido eliminar el electrodoméstico como basura doméstica.

### Materiales de embalaje

Los materiales con el símbolo de reciclaje son reciclables. Deposite el material de embalaje en el contenedor de residuos adecuado para su reciclaje.

### Antes de la eliminación del electrodoméstico

1. Saque el enchufe de la toma de corriente.
2. Corte el cable de alimentación y quite el enchufe.

Advertencia Los frigoríficos contienen líquidos y refrigerante en el sistema de aislamiento. Dichos productos los debe eliminar un técnico especializado, ya que pueden provocar lesiones oculares incendiarse. Asegúrese de que el sistema de tuberías del circuito de refrigeración no está dañado antes de la eliminación.

	Eliminación correcta del producto
	<p>Este símbolo colocado en el producto o en el embalaje indica que el producto no se puede tratar como residuo doméstico. En lugar de ello, se debe llevar al correspondiente punto limpio para que se reciclen los componentes eléctricos y electrónicos. Al asegurarse de eliminar el producto de forma correcta, estará contribuyendo a evitar las posibles consecuencias negativas para las personas y el medio ambiente, que se podrían producir con una gestión inadecuada de la eliminación de este producto. Para obtener información más detallada sobre cómo reciclar el producto, póngase en contacto con las autoridades locales o con el servicio municipal de recogida o en la tienda donde adquirió el producto.</p>

# Hisense

life reimagined

## LIVRET D'INSTRUCTIONS UTILISATEUR

Avant de mettre l'appareil en marche, veuillez lire ce manuel avec attention et le conserver à titre de référence

Français

## Contenu

Breve introduction .....	2	Utilisation de votre appareil .....	9
Mesures de sécurité importantes .....	2	Conseils et astuces pratiques .....	10
Installation de votre nouvel appareil .....	4	Nettoyage et entretien .....	11
Description de l'appareil .....	6	Dépannage .....	13
Commandes d'affichage .....	7	Mise au rebut de l'appareil .....	14

### Notice CE

Ce produit a été déclaré conforme à la directive Basse Tension(2006/95/EC), à la directive Compatibilité Électromagnétique (2004/108/CE), et à la directive Écoconception(2009/125/EC) mises en œuvre par le règlement (CE) n° 643/2009 de l'Union Européenne.

## Brève introduction

Merci d'avoir choisi nos produits. Nous sommes certains que vous trouverez votre nouvel appareil agréable à utiliser. Avant d'utiliser cet appareil, nous vous recommandons de lire avec attention les instructions suivantes, qui contiennent des détails sur ses fonctions et son utilisation.

- Veuillez vous assurer que toutes les personnes susceptibles d'utiliser cet appareil se sont familiarisées avec son fonctionnement et ses mesures de sécurité. Il est très important d'installer l'appareil correctement et de faire particulièrement attention aux consignes de sécurité.
- Nous vous recommandons de conserver ce manuel d'utilisation avec l'appareil pour le consulter ultérieurement et de le transmettre aux éventuels utilisateurs suivants.

- Cet appareil est conçu pour une utilisation domestique ou applications similaires telles que :
  - dans les zones cuisine du personnel au sein de boutiques, bureaux, et autres environnements de travail ;
  - dans des fermes, hôtels, motels et autres environnements résidentiels ;
  - des environnements de type chambres d'hôtes.
- Si vous pensez que votre appareil ne fonctionne pas correctement, veuillez consulter la page Dépannage pour obtenir de l'aide. Si vous avez encore des doutes, contactez le Service d'assistance téléphonique pour obtenir de l'aide, ou programmez une intervention avec un technicien d'entretien autorisé.

## Mesures de sécurité importantes

### Mesures de sécurité générales et utilisation quotidienne



Il est important d'utiliser votre appareil en toute sécurité. Nous vous recommandons de suivre les instructions présentées ci-dessous.

- Conservez vos aliments conformément aux instructions du fabricant.
- N'utilisez pas de dispositifs mécaniques ou autres pour accélérer le processus de décongélation, sauf si ces derniers sont approuvés par le fabricant.

- Ne tentez pas de réparer l'appareil vous-même. Il est dangereux d'altérer les spécifications du produit ou de le modifier de quelque manière que ce soit. Tout endommagement du câble présente un risque de court-circuit, d'incendie, ou d'électrocution.
- Faites attention à ne pas endommager les tubes du circuit de refroidissement.
- Ne placez pas trop d'aliments directement contre la sortie d'air sur les parois arrière du réfrigérateur et du compartiment congélation, car cela affecterait la bonne circulation de l'air.

- Ne placez pas d'aliments chauds à proximité des composants plastiques de l'appareil. Une fois décongelés, les aliments congelés ne doivent pas être recongelés.
- Ne conservez pas de boissons en cannettes ou en bouteilles dans le congélateur (particulièrement en ce qui concerne les boissons gazeuses). Les bouteilles et cannettes pourraient exploser.
- Ne consommez jamais de glaçons ou de bâtonnets glacés que vous venez tout juste de sortir du congélateur, ils pourraient vous brûler la langue et les lèvres.
- Pour éviter la chute d'objets qui pourraient provoquer des blessures ou abîmer l'appareil, ne surchargez pas les clayettes et ne placez pas trop d'aliments dans les compartiments à légumes.
- Si le cordon d'alimentation est endommagé, il doit être remplacé par le fabricant, son Service Après-Ventes ou une personne qualifiée dans le but d'éviter tout danger.

#### **Sécurité des enfants et des personnes infirmes**



Cet appareil n'est pas conçu pour être utilisé par des personnes (y compris les enfants) dont les capacités physiques, sensorielles ou mentales sont réduites, ou des personnes dénuées d'expériences ou de connaissances, sauf si elles ont pu bénéficier, par l'intermédiaire d'une personne responsable de leur sécurité, d'une surveillance ou d'instructions préalables concernant l'utilisation de l'appareil. Les enfants doivent être surveillés afin de s'assurer qu'ils ne jouent pas avec l'appareil.

- Gardez l'emballage hors de portée des enfants pour éviter les risques de suffocation.
- Protégez les enfants des brûlures pouvant être causées par le compresseur extrêmement chaud situé sur la paroi arrière inférieure de l'appareil.
- Ne placez aucun objet au-dessus de l'appareil car ils risqueraient de provoquer des blessures en cas de chute.
- N'autorisez jamais les enfants à jouer avec l'appareil en se suspendant ou en montant aux portes, clayettes, tablettes et tiroirs etc.

#### **Sécurité en matière d'électricité**



Pour éviter les risques toujours liés à l'utilisation d'appareils électriques, nous vous recommandons de prêter particulièrement attention aux consignes de sécurité en matière d'électricité présentées ci-dessous.

- Déballez l'appareil et examinez-le. Si vous remarquez des dommages évidents, ne branchez pas l'appareil et contactez immédiatement le magasin où vous l'avez acheté. Dans cette situation, conservez tous les éléments d'emballage.
- Nous vous recommandons d'attendre 4 heures avant de connecter l'appareil afin de permettre au réfrigérant de refluer vers le compresseur.
- Cet appareil doit être alimenté par un courant alternatif monophasé de 220~240V/50Hz. Si le voltage fluctue en dépassant la limite supérieure, il faut appliquer au réfrigérateur un régulateur de tension automatique de plus de 350W pour une utilisation en toute sécurité.
- L'emplacement de la prise de courant doit être accessible lors de l'installation de l'appareil.
- Cet appareil doit être mis à la terre.
- Cet appareil est équipé d'une prise à fusible, conformément aux normes locales. La prise à fusibles devrait pouvoir être utilisée dans toutes les habitations équipées de prises conformes aux spécifications actuelles.
- Si la fiche fournie n'est pas compatible avec vos prises de courant, il faut la couper et la mettre au rebut avec précautions. Pour éviter des risques d'électrocution, n'insérez pas la fiche à jeter dans une prise. Si vous avez des doutes, contactez un électricien qualifié agréé.
- N'utilisez pas de rallonges ni de multiprises car celles-ci pourraient surcharger l'installation et provoquer un incendie. Branchez toujours votre appareil sur une prise électrique individuelle dont le voltage correspond à celui indiqué sur la plaque signalétique.
- Assurez-vous que la prise ne soit pas écrasée ni abîmée. Sinon, cela pourrait provoquer un court-circuit, une électrocution ou une surchauffe, voire un incendie.
- Ne branchez pas l'alimentation principale si la prise est desserrée, il y a un risque d'électrocution ou d'incendie.
- Eteignez l'appareil et débranchez le du secteur avant de le nettoyer ou de le déplacer.

- Ne débranchez jamais l'appareil en tirant sur le cordon électrique. Tenez toujours fermement la fiche d'alimentation et retirez-la de la prise afin d'éviter d'abîmer le cordon d'alimentation.
- N'utilisez pas l'appareil sans le capot de couverture de l'éclairage intérieur.
- Tout composant électrique ne doit être remplacé ou réparé que par un électricien qualifié ou un technicien d'entretien autorisé. N'utilisez que des pièces de rechange authentiques.
- N'utilisez pas d'appareils électriques tels que des sorbetières au sein des compartiments de stockage de denrées, sauf s'ils sont approuvés par le fabricant.
- Afin d'éviter les risques de lésions oculaires, ne regardez pas directement avec des instruments d'optique la lampe LED située dans le compartiment du réfrigérateur. Si elle ne fonctionne pas correctement, consultez un électricien qualifié agréé ou remplacez la en suivant les instructions du chapitre « Nettoyage et entretien ».

#### Réfrigérant et risque d'incendie



L'appareil contient une petite quantité de fluide frigorigène (R660a) qui

respecte l'environnement mais peut être inflammable dans le circuit réfrigérant.

- Faites attention de ne pas endommager le tube du circuit réfrigérant pendant le transport ou l'installation, afin d'éviter tout risque d'incendie causé par une fuite du fluide frigorigène.
- Ne conservez pas de bougies allumées, lampes ou autres objets présentant des flammes nues ou d'autres sources d'allumage à proximité de l'appareil et aérez bien la pièce pour éviter les risques d'incendie et de lésions oculaires en cas de fuite de réfrigérant.
- N'entrez pas de produits explosifs ou d'aérosols dans l'appareil.
- La pièce doit présenter au minimum 1m<sup>3</sup> d'espace pour 8g de réfrigérant. La quantité de réfrigérant contenue dans votre appareil est indiquée sur la plaque signalétique à l'intérieur.

## Installation de votre nouvel appareil

Avant d'utiliser votre appareil pour la première fois, veuillez prendre connaissance des conseils suivants.

#### Aération de l'appareil



Pour améliorer l'efficacité du système de refroidissement et économiser de l'énergie, il est indispensable de bien aérer l'appareil pour faire se dissiper la chaleur. Pour cette raison, il faut faire en sorte que l'espace libre autour du réfrigérateur soit suffisant.

Suggestion : il est conseillé de laisser un espace minimum de 75mm entre l'arrière de l'appareil et le mur, 100mm au-dessus, 100mm entre le côté et le mur, ainsi que de laisser l'espace devant l'appareil entièrement libre pour permettre aux portes de s'ouvrir à 145°. Comme présenté dans les diagrammes suivants.

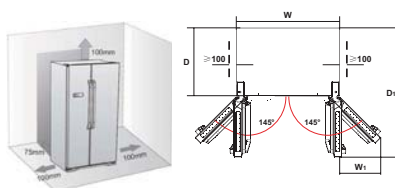

Informations pertinentes (Constant / mm)

W	W1	D	D1
908	387	600	1140

#### Notez :

- Cet appareil est plus efficace au sein des classes climatiques présentées dans le tableau ci-dessous. Il pourrait ne pas fonctionner correctement s'il demeure sous une température supérieure ou inférieure à la plage indiquée pendant une longue période.

Classes climatiques	Température ambiante
SN	+ 10°C à +32°C
N	+ 16°C à +32°C
ST	+ 16°C à +38°C
T	+ 16°C à +43°C

- Installez votre appareil dans un endroit sec pour éviter les taux d'humidité élevés.
- N'exposez pas l'appareil à la lumière directe du soleil, à la pluie, ou au gel. N'installez pas l'appareil à proximité de sources de chaleur telles que des cuisinières, cheminées, ou radiateurs.

#### Mise à niveau de l'appareil

- For sufficient leveling and air circulating in the lower rear section of the appliance, the bottom feet may need to be adjusted. You can adjust them by your fingers or a suitable spanner.
- Pour permettre à la porte de se fermer automatiquement, incliner la partie supérieure arrière sur environ 10mm ou 0,5° en tournant le pied ajustable.
- Chaque fois que vous voulez déplacer l'appareil, n'oubliez pas de faire tourner les pieds en arrière de façon à ce que l'appareil peut rouler librement. Réinstallez l'appareil en cas de déplacement.

**Attention!** Les galets qui ne sont pas des roues, ne doit être utilisé uniquement que pour le mouvement vers l'avant ou vers l'arrière. Le déplacement latéral du réfrigérateur endommagera votre terrasse et les roues.

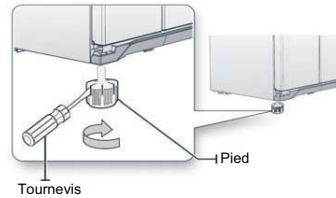
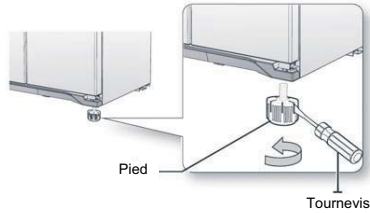
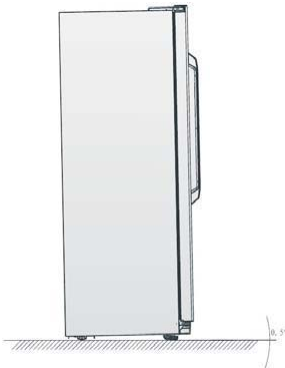

## Description de l'appareil

### Aperçu de l'appareil



- |  |  |
|--|--|
| 1. Lampe LED de la zone congélative                        | 10. Couvercle inférieur                            |
| 2. Couverture du canal de vent dans le congélateur         | 11. Pied inférieur réglable                        |
| 3. Étagère du congélateur                                  | 12. Lampe LED de la zone fraîche                   |
| 4. Régulateur de température (sur la porte du congélateur) | 13. Compartiment couvert des produits laitiers     |
| 5. Machine à glaçons tournante et mobile (facultatif)      | 14. Couvercle du canal de vent quand il fait frais |
| 6. Joint de la porte du congélateur                        | 15. Étagère frais                                  |
| 7. Compartiment mobile de la porte du congélateur          | 16. Boîte fraîche (facultatif)                     |
| 8. Tiroir du congélateur                                   | 17. Compartiment de la porte fraîche               |
| 9. Compartiment mobile de la porte du congélateur          | 18. Compartiment de vin (facultatif)               |
|  | 19. Bac à légumes et fruits                        |
|  | 20. Joint de la porte fraîche                      |
|  | 21. Compartiment de Bouteilles (facultatif)        |

**Remarque:** En raison de la modification incessante de nos produits, votre réfrigérateur peut être un peu différent de celui du manuel d'utilisation, mais ses fonctions et les méthodes d'utilisation restent les mêmes.



## Commandes d'affichage

Utilisez votre appareil conformément aux prescriptions de commande suivante, votre appareil comprend les fonctions correspondantes et les modes comme ceux montrés sur les panneaux de commande dans les images ci-dessous. Lorsque l'appareil est mis sous tension pour la première fois, le rétro-éclairage des icônes sur le panneau d'affichage commence à s'allumer. Si aucune touche n'a été appuyée et que les portes sont fermées, le rétro-éclairage s'éteint au bout de 60 secondes.

Le panneau de commande se compose de 2 zones pour la température, 7 icônes pour différents modes et 4 boutons tactiles.



### Réglage de température

Nous vous conseillons que lorsque vous démarrez votre réfrigérateur pour la première fois, de régler la température du réfrigérateur à 4°C et celle du congélateur à -18°C. Si vous voulez modifier la température, suivez les instructions ci-dessous.

**Attention!** Lorsque vous réglez une température, vous réglez une température moyenne pour l'ensemble du réfrigérateur. Les températures à l'intérieur de chaque compartiment peuvent varier par rapport aux températures affichées sur le panneau et en fonction de la quantité de nourriture que vous y mettez et où vous le placez. La température ambiante élevée ou faible peut influencer la température réelle à l'intérieur de l'appareil. Tous les boutons sont verrouillés si l'icône "🔒" est allumée, appuyez sur le bouton "Mode/5s" pendant 5 secondes pour les déverrouiller.

#### 1. Chambre

Vous pouvez activer le réglage de température de compartiment du réfrigérateur ou congélateur en appuyant sur le bouton "Chambre".

#### 2. Réfrigérateur

Après que le réglage de la température réfrigérateur est activé, appuyez sur le bouton « Temp. » pour régler la température du réfrigérateur "■" entre 8 °C et 2 °C selon les besoins. Et le panneau de commande affichera la valeur correspondante selon la séquence suivante.

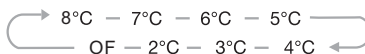

#### 3. Congélateur

Après que le réglage de température du congélateur est activé, appuyez sur le bouton « Temp. » pour régler la température du congélateur "■" entre -15 °C et -25 °C selon les besoins. Et le panneau de commande affiche la valeur correspondante selon la séquence suivante.

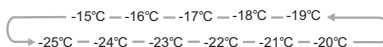

#### 4. Mode/🔒 5s

Vous pouvez sélectionner différents modes en appuyant sur le bouton "Mode / 🔒 5s". Lorsqu'un certain mode est sélectionné, attendez que l'icône correspondante clignote pendant 10 secondes. Le signal sonore retentit deux fois et ensuite l'icône s'allume, ce qui signifie que le réglage est terminé.

#### 5. Super Fraîcheur

- La fonction Super Fraîcheur permet de réfrigérer vos aliments bien plus rapidement, et ainsi de conserver la nourriture plus longtemps Appuyez sur le bouton "❄️", pour activer cette fonction. La lumière s'allumera.
- Lorsque la fonction « Super froid » est activée, l'icône correspondant s'allumera.
- Lorsque la fonction Super Fraîcheur est activée, vous pouvez l'éteindre en appuyant une nouvelle fois sur le bouton « Super Fraîcheur » ou sur le bouton « Réfrigérateur ». La température du réfrigérateur retourne alors au réglage précédent.

## 6. Super Freeze

La fonction Super Freeze baisse rapidement la température du congélateur afin que la nourriture conserve plus de vitamines et de nutriments et se garde plus longtemps.

- Appuyez sur le bouton "❄️" pour activer la fonction « Super Gel ». La lumière s'allumera.
- Au cas où la quantité de nourriture maximum à congeler est atteinte, veuillez attendre environ 24h.

- La fonction « Super Gel » s'éteindra automatiquement après 32h et le réglage de la température du congélateur affichera -25 °C.
- Lorsque la fonction Super Freeze est activée, vous pouvez l'éteindre en appuyant une nouvelle fois sur le bouton « Super Freeze » ou sur le bouton « Congélateur ». La température du congélateur retourne alors au réglage précédent.

## 7. Vacances

Si vous comptez vous absenter pendant une longue période, vous pouvez utiliser cette fonction en appuyant sur le bouton "🏖️" pendant 3 secondes jusqu'à ce que la lumière s'allume.

- Lorsque la fonction vacances est activée, la température du réfrigérateur est automatiquement réglée sur 15°C pour minimiser la consommation d'énergie.

**Important !** Ne conservez pas de nourriture dans le réfrigérateur pendant votre absence.

- Lorsque la fonction vacances est activée, vous pouvez l'éteindre en appuyant sur n'importe lequel des boutons « Vacances », « Réfrigérateur » ou « Super Fraîcheur ». La température du réfrigérateur retournera alors au réglage précédent.

## 8. Energy saving

Lorsque la fonction d'économie d'énergie "💡" est activé, la température du réfrigérateur est automatiquement activé à 8 °C et la température du congélateur est automatiquement réglée à -18 °C.

## 9. Intelligence artificielle

Lorsque la fonction  est activée, la température de l'appareil est réglée automatiquement.

Remarque: Si vous souhaitez désactiver le mode que vous avez sélectionné, appuyez simplement sur le bouton « Pièce » et réglez la température du compartiment correspondant que vous avez besoin.

## 10. Alarme

En cas d'alarme, l'icône "🔔" s'allumera et il y aura bourdonnement. Appuyez sur le bouton "🔔" pour supprimer l'alarme, puis l'icône « Alarme » s'éteindra et cessera le bourdonnement.

### Alarme de la porte

- Lorsque la porte du réfrigérateur ou du congélateur reste ouverte pendant plus de 1 minutes, l'alarme de la porte se déclenche. Dans cette situation, la sonnerie retentira 3 fois toutes les 1 minutes. L'alarme arrêtera de retentir automatiquement au bout de 10 minutes.
- Afin d'économiser de l'énergie, veuillez éviter de laisser la porte ouverte trop longtemps lorsque vous utilisez l'appareil. Vous pouvez aussi éteindre l'alarme de la porte en refermant la porte du réfrigérateur.

### Alarme de température

- Si la température du congélateur est trop haute à cause d'une coupure de courant ou d'autres raisons, une alarme de température retentira et sera indiquée sur l'écran d'affichage des températures, ou rien.
- En cas d'alarme de température, la sonnerie retentira 10 fois de suite puis s'arrêtera automatiquement.
- En cas d'alarme de température, appuyez sur le bouton « Alarme » pendant 3 secondes pour vérifier la température la plus haute dans le congélateur. La valeur de la température et l'icône « Alarme » clignoteront simultanément pendant 5 secondes. Cette fonction peut ne pas être disponible sur certains modèles.

**Attention !** Lorsque le courant est rétabli, il est normal que l'alarme de température apparaisse. On peut y remédier en appuyant sur « Alarme ».

## Utilisation de votre appareil

Cette section vous explique comment utiliser la plupart des fonctions utiles. Nous vous recommandons de les lire attentivement avant d'utiliser l'appareil.

### 1. La fixation du couvercle inférieur

Avant d'utiliser l'appareil, s'il vous plaît fixez-le avec un tournevis hexangulaire dans le sens des aiguilles d'une montre jusqu'à ce que le couvercle inférieur soit bien en place.

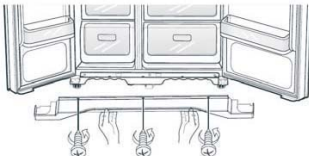

### 2. Utilisation de votre réfrigérateur

Le compartiment du réfrigérateur est conçu pour le stockage des fruits et des légumes. Les aliments conservés à l'intérieur doivent être emballés afin d'éviter la perte d'humidité ou le mélange de saveur avec les autres aliments. Attention! Ne fermez jamais la porte du réfrigérateur lorsque les étagères, le bac à légumes et/ou de glissières télescopiques sont encore étendus; ça peut à la fois endommager ces dernières et le réfrigérateur.

#### Les étagères en verre et les compartiments de porte

Le compartiment du réfrigérateur est fourni avec 3 étagères en verre et plusieurs compartiments de portes différentes, qui sont adaptés pour le stockage des œufs, des boîtes de conserve des liquides, des bouteilles de boissons, les aliments emballés. Ils peuvent être placés sur différentes hauteurs selon vos besoins. Avant de soulever verticalement l'étagère de la porte, s'il vous plaît retirez les aliments.

- Lorsque vous retirez les étagères, tirez-les doucement vers l'avant jusqu'à ce que ils soient librement trainer sur le guide d'étagère.
- Lorsque vous retournez les étagères, assurez-vous qu'il n'y ait aucun obstacle derrière et poussez-les doucement dans leurs positions.

#### Bacs à légumes

Le bac à légumes, monté sur des glissières

télescopiques de vulgarisation, permet de stocker les fruits et légumes.

Lorsque vous retirez le bac à légumes, tirez-le vers l'avant, puis soulevez le bac à légumes hors des glissières. N'oubliez pas de vider d'abord la nourriture dans le bac. Une fois que vous avez retiré les tiroirs, assurez-vous que les diapositives sont repoussées totalement.

#### Fonctionnement de porte-bouteille

Le porte-bouteille peut être utilisé pour fixer les bouteilles. Vous pouvez le placer au milieu ou en bas du compartiment de porte et faites le glisser vers la gauche ou vers la droite selon votre préférence.

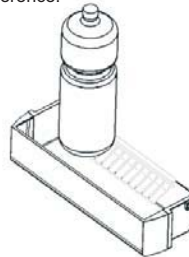

**Remarque :** Tous les compartiments de porte et les couvercles sont amovibles pour le nettoyage.

### 3. Utilisation de votre réfrigérateur

Le compartiment du congélateur est idéal pour le stockage des aliments comme la viande, la crème glacée et d'autres et doit être gelé.

**Attention !** Assurez-vous que les bouteilles ne soient pas laissées dans le congélateur pendant longtemps car la congélation peut causer la bouteille à briser.

#### Machine à glaçons tournante et mobile

Il est utilisé pour fabriquer et déposer les cubes de glace. Vous devez l'utiliser comme suit.

1. Tirez la machine à glaçons tournante se trouvant dans le tiroir inférieur du congélateur.
2. Placez sur dehors.
3. Versez de l'eau dans les bacs à glaçons et la ligne d'eau ne doit pas dépasser la ligne supérieure de bac à glaçons.
4. Remplacez la machine à glaçons rempli dans le bas du congélateur.

5. Lorsque les cubes de glace sont formés, retirez les cubes de glace pour une utilisation directe ou torsadez les boulons dans le sens des aiguilles d'une montre pour déplacer les cubes dans la boîte de glace pour une utilisation ultérieure.

**Remarque :** Si le bac à glaçons est utilisé pour la première fois ou s'il n'a pas été utilisé

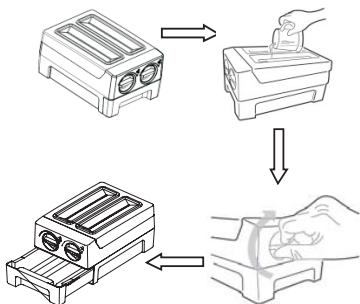

pendant une longue période, s'il vous plaît nettoyez-le avant de l'utiliser.

Pour gagner plus d'espace dans le congélateur, vous pouvez supprimer la machine à glaçons intégrative.

#### Tiroirs

Les tiroirs sont montés sur glissières télescopiques de vulgarisation et peuvent être utilisés pour stocker un peu plus de nourriture.

- La méthode pour retirer les tiroirs est la même que celle pour le bac à légumes dans la chambre du réfrigérateur.

## Conseils et astuces pratiques

### Conseils pour économiser de l'énergie

Nous vous recommandons de suivre les instructions présentées ci-dessous pour économiser de l'énergie.

- Dans la mesure du possible, évitez de laisser la porte ouverte trop longtemps pour conserver de l'énergie.
- Assurez-vous que l'appareil ne soit pas à proximité de sources de chaleur (lumière directe du soleil, four ou cuisinière électrique, etc.)
- Ne réglez pas l'appareil sur une température plus basse que nécessaire.
- Ne placez pas d'aliments chauds ni de liquides en évaporation au sein de l'appareil.
- Installez l'appareil dans une pièce sèche et bien ventilée. Veuillez vous référer au chapitre Installer votre nouvel appareil.
- Si la combinaison de tiroirs, bacs à légumes et tablettes montrée sur le diagramme est correcte, ne la modifiez pas car cette configuration est conçue pour une consommation d'énergie minimale.

### Conseils pour la réfrigération d'aliments frais

- Ne placez pas d'aliments encore chauds directement au réfrigérateur ou au congélateur. Ils feront augmenter la température interne de telle sorte que le compresseur devra travailler plus dur et consommer plus d'énergie.
- Couvrez ou emballez vos aliments, particulièrement s'ils ont un goût fort.
- Placez la nourriture de telle sorte que l'air puisse circuler autour librement.
- Viande (tous types) : Emballez sous polyéthylène et placez sur la tablette en verre au-dessus du bac à légumes. Observez les périodes de conservation et les dates de limites de consommation suggérées par les fabricants.
- Aliments cuisinés, plats froids, etc. : Ils doivent être couverts et peuvent être placés sur n'importe quelle tablette.
- Fruits et légumes : Ils doivent être stockés dans le bac prévu à cet effet.

- Beurre et fromage :  
Doivent être emballés hermétiquement avec du papier aluminium ou un film plastique.

- Bouteilles de lait :  
Doivent être fermées et conservées dans les compartiments de la porte.

#### **Conseils pour la congélation**

- Lors d'une première utilisation ou après une longue période d'inactivité, laissez fonctionner l'appareil à plein régime pendant au moins 2 heures avant de placer de la nourriture dans le compartiment.
- Séparez vos aliments en petites portions afin qu'ils soient congelés rapidement et entièrement et pour pouvoir par la suite ne décongeler que la quantité désirée.
- Emballez les aliments dans des sachets hermétiques en aluminium ou en polyéthylène.
- Évitez tout contact entre la nourriture fraîche non congelée et les aliments déjà congelés pour éviter de faire augmenter la température de ces derniers.
- Les produits congelés peuvent causer des gelures cutanées s'ils sont consommés immédiatement après avoir été sortis du congélateur.

- Nous vous conseillons d'étiqueter et de dater chaque paquet congelé afin de suivre les délais de conservation.

#### **Conseils pour le stockage des aliments congelés**

- Assurez-vous que les aliments congelés ont été conservés correctement par le distributeur de produits alimentaires.
- Une fois décongelés, les aliments se détériorent rapidement et ne doivent jamais être recongelés. Ne dépassez pas la période de conservation indiquée par le fabricant.

#### **Eteindre votre appareil**

Si l'appareil doit être éteint pendant une longue période, il faut prendre les précautions suivantes pour éviter l'apparition de moisissures.

1. Retirez toute nourriture.
2. Débranchez l'alimentation électrique.
3. Nettoyez et séchez soigneusement l'intérieur de l'appareil.
4. Assurez-vous que les portes soient maintenues légèrement ouvertes pour permettre à l'air de circuler.

## **Nettoyage et entretien**

Pour des raisons d'hygiène, l'appareil (y compris les accessoires intérieurs et extérieurs) doit être nettoyé régulièrement au moins tous les deux mois.

Attention ! L'appareil ne doit pas être branché sur le secteur pendant que vous le nettoyez. Risque d'électrocution ! Avant de nettoyer, éteignez l'appareil et débranchez l'alimentation électrique.

#### **Nettoyage extérieur**

Pour qu'il conserve son aspect, votre appareil doit être nettoyé régulièrement.

- Essuyez le panneau numérique et le panneau d'affichage avec un chiffon doux et propre.
- Pulvériser l'eau sur le chiffon plutôt que de pulvériser directement sur la surface de

l'appareil. Cela aide à assurer une bonne répartition du liquide sur la surface.

-Nettoyez les portes, les poignées, et la surface de l'armoire avec un produit de nettoyage neutre, puis essuyez avec un chiffon doux.

#### **Attention !**

- N'utilisez pas d'objets tranchants car ils sont susceptibles de rayer la surface.
- N'utilisez pas de diluant, de détergent pour voiture, de Clorox, de nettoyeurs abrasifs ni de solvants organiques tels que du Benzène. Ils peuvent abîmer la surface de l'appareil et présentent un risque d'incendie.

### **Nettoyage intérieur**

Il faut nettoyer l'intérieur de l'appareil régulièrement. Il sera plus facile de le nettoyer s'il contient peu de nourriture. Essayez les parois intérieures du réfrigérateur avec une solution au bicarbonate de soude faiblement concentrée, puis rincez à l'eau tiède avec une éponge ou un chiffon essoré. Essayez jusqu'à ce que tout soit sec avant de remettre les tablettes et bacs en place. Séchez soigneusement toutes les surfaces et toutes les parties amovibles.

Bien que cet appareil se dégivre automatiquement, il est possible qu'une couche de gel se développe sur les parois internes du compartiment congélation si la porte du congélateur est ouverte trop souvent ou trop longtemps. Si la couche de gel est trop épaisse, attendez que vos réserves de nourriture aient baissé et procédez comme suit :

1. Retirez tous les aliments et accessoires, débranchez l'alimentation électrique de l'appareil et laissez les portes ouvertes. Bien aérer la pièce pour accélérer le processus de décongélation.
2. Lorsque le dégivrage est terminé, nettoyez votre congélateur en suivant les instructions ci-dessus.

Attention ! N'utilisez pas d'objets pointus pour retirer le gel du congélateur. Attendez que l'intérieur soit complètement sec avant de rebrancher l'appareil sur le secteur et de le rallumer.

### **Nettoyage des joints d'étanchéité des portes**

Prenez soin de garder les joints propres. Les aliments ou boissons collantes peuvent faire que les joints attachent à l'armoire lorsque vous ouvrez la porte. Lavez les joints avec un produit de nettoyage neutre et un peu d'eau tiède. Rincez et séchez soigneusement après le nettoyage.

Attention ! L'appareil ne doit être rallumé qu'après que les joints soient entièrement secs.

### **Remplacement de l'ampoule LED**

**Attention :** L'ampoule LED ne doit pas être changée par l'utilisateur ! Si l'ampoule LED est endommagée, contactez le service d'assistance à la clientèle.

## Dépannage

Si vous rencontrez un problème avec votre appareil ou si vous pensez que l'appareil ne fonctionne pas correctement, vous pouvez effectuer quelques simples vérifications avant de faire appel à un technicien. Veuillez en prendre connaissance ci-dessous. Vous pouvez effectuer quelques simples vérifications présentées dans cette section avant de faire appel à un technicien.

**Attention !** Ne tentez pas de réparer l'appareil vous-même. Si le problème persiste après que vous avez effectué les vérifications mentionnées ci-dessous, contactez un électricien qualifié, un technicien d'entretien autorisé, ou le magasin où vous avez acheté le produit.

Problème	Causes possibles et solution
L'appareil ne fonctionne pas correctement	Vérifiez que le cordon d'alimentation est correctement branché sur le secteur.
	Vérifiez le fusible ou le circuit de votre module d'alimentation, remplacez-les si nécessaire.
	La température ambiante est trop basse. Essayez de régler la température de la pièce sur une valeur plus basse pour régler ce problème.
	Afin de protéger le compresseur, il est normal que le congélateur ne fonctionne pas pendant le cycle de dégivrage automatique ou qu'il ne se mette pas en marche immédiatement après avoir allumé l'appareil.
Mauvaises odeurs dans les compartiments	Il faut peut-être nettoyer l'intérieur.
	Certains aliments, récipients ou emballages peuvent émettre de mauvaises odeurs.
Bruits émis par l'appareil	Les bruits ci-dessous sont absolument normaux : <ul style="list-style-type: none"> <li>• Bruit du compresseur</li> <li>• Bruit du petit moteur du ventilateur au sein du compartiment congélateur ou d'autres compartiments.</li> <li>• Gargouillement similaire au bruit de l'eau qui bout.</li> <li>• Craquements pendant le dégivrage automatique.</li> <li>• Clics avant que le compresseur ne se mette en marche.</li> </ul>
	Les autres bruits inhabituels sont causés par les raisons ci-dessous et peuvent nécessiter que vous preniez les mesures nécessaires : L'armoire n'est pas à niveau. L'arrière de l'appareil est en contact avec le mur. Des bouteilles ou des récipients sont tombées ou roulent.
Le moteur tourne en continu	Il est normal d'entendre le bruit du moteur fréquemment ; il devra fonctionner plus fort dans les circonstances suivantes : <ul style="list-style-type: none"> <li>• La température est réglée sur une valeur plus basse que nécessaire</li> <li>• Une grande quantité d'aliments encore chauds a été placée au sein de l'appareil récemment.</li> <li>• La température à l'extérieur de l'appareil est trop élevée.</li> <li>• Les portes restent ouvertes trop souvent ou trop longtemps.</li> <li>• Immédiatement après avoir installé l'appareil ou s'il a été éteint pendant une longue période.</li> </ul>
Une couche de gel se développe dans le compartiment	Vérifiez que les sorties d'air de l'appareil ne soient pas bloquées par les aliments et assurez-vous que la nourriture au sein de l'appareil soit disposée de sorte à permettre une aération suffisante. Assurez-vous que la porte soit bien fermée. Pour retirer le gel, veuillez vous référer au chapitre Nettoyage et entretien.

La température intérieure est trop haute	Vous pourriez avoir ouvert les portes trop longtemps ou trop fréquemment; un obstacle pourrait empêcher les portes de se fermer; ou l'appareil ne dispose pas d'un espace suffisant sur les côtés, derrière et au-dessus.
La température intérieure est trop basse	Augmentez la température en suivant les indications du chapitre « Affichage des commandes ».
Les portes ne seferment pas aisément	Vérifiez que le réfrigérateur soit bien incliné vers l'arrière d'environ 10 à 15mm pour permettre aux portes de se refermer d'elles-mêmes et que rien à l'intérieur ne les empêche de se refermer.
De l'eau goutte sur le sol	Le réservoir d'eau (situé à l'arrière de l'armoire) peut ne pas être stable, ou bien le bec de drainage (situé en dessous du haut du dépôt du compresseur) n'est pas positionné de sorte à verser l'eau dans le récipient, ou le bec est bloqué. Il vous faudra peut-être éloigner le réfrigérateur du mur pour vérifier l'état du bec et du récipient.
L'ampoule ne fonctionne pas	<ul style="list-style-type: none"> <li>• L'ampoule LED peut être endommagée. Référez-vous au passage sur le remplacement de l'ampoule LED dans le chapitre Nettoyage et entretien.</li> <li>• Le système de contrôle a désactivé la lumière parce que la porte est restée ouverte trop longtemps. Fermez et rouvrez la porte pour réactiver la lumière.</li> </ul>

## Mise au rebut de l'appareil

Il est interdit de mettre cet appareil au rebut comme n'importe quel autre déchet ménager.

### Matériaux d'emballage

Les matériaux d'emballage portant le symbole de recyclage sont recyclables. Jetez l'emballage dans le conteneur à déchets approprié pour le recycler.

### Avant la mise au rebut de l'appareil

1. Débranchez l'alimentation électrique.
2. Coupez le cordon d'alimentation et jetez-le avec la prise.

Attention ! Les réfrigérateurs contiennent du réfrigérant et des gaz au sein de l'isolant. Ceux-ci doivent être mis au rebut par des professionnels car ils peuvent causer des lésions oculaires et présentent des risques d'ignition. Assurez-vous que les tubes du circuit de refroidissement ne sont pas endommagés avant de mettre l'appareil au rebut.

	Mise au rebut correcte
	<p>Le symbole sur ce produit ou sur son emballage indique qu'il ne doit pas être jeté dans le flux normal des déchets ménagers. Il doit être apporté au lieu de collecte des déchets approprié afin de recycler les matériaux électriques et électroniques qui le composent. En vous assurant que ce produit soit mis au rebut conformément aux directives, vous aidez à réduire l'impact négatif sur la santé humaine et l'environnement qui pourrait potentiellement être causé par une mauvaise mise au rebut de ce produit. Pour plus d'informations concernant le recyclage de ce produit, veuillez contacter les autorités locales, le centre de traitement de déchets ménagers, ou le magasin où vous avez acheté le produit.</p>





# Hisense

life reimagined

## ISTRUZIONI PER L'USO

Le raccomandiamo di leggere attentamente questo manuale d'uso e di conservarlo per futuro riferimento.

Italiano

## Indice

Breve introduzione .....	2	Utilizzo del frigorifero .....	9
Importanti istruzioni di sicurezza .....	2	Consigli e suggerimenti utili.....	10
Installazione del nuovo frigorifero.....	4	Pulizia e cura .....	11
Descrizione del frigorifero.....	6	Risoluzione dei problemi .....	13
Comandi display.....	7	Smaltimento del frigorifero .....	14

### Avviso CE

Questo prodotto è stato concepito per essere conforme alla Direttiva sulla bassa tensione (2006/95/CE), alla Direttiva sulla compatibilità elettromagnetica (2004/108/CE) e alla Direttiva Eco-Design (2009/125/CE) implementata dal Regolamento (CE) N. 643/2009 dell'Unione Europea.

## Breve introduzione

Grazie per aver scelto i nostri prodotti. Siamo sicuri che troverete il vostro nuovo frigorifero piacevole da usare. Prima di utilizzare il frigorifero, raccomandiamo di leggere con attenzione queste istruzioni, che forniscono dettagli in merito al suo uso e alle funzioni.

- Assicurarsi che tutte le persone che utilizzano questo frigorifero abbiano familiarità con il suo funzionamento e le caratteristiche di sicurezza. È importante installare il frigorifero correttamente e prestare estrema attenzione alle istruzioni di sicurezza.
- Si raccomanda di conservare questo manuale d'uso con il frigorifero per futura consultazione e consegnarlo a eventuali futuri utenti.

- Questo apparecchio è stato concepito per uso domestico e applicazioni simili come:
  - Aree adibite a cucina per il personale in negozi, uffici e altri ambienti di lavoro;
  - Case coloniche;
  - Utilizzo da parte di clienti in hotel, motel e altri ambienti di tipo residenziale;
  - Ambienti tipo bed and breakfast.
- Se si ritiene che il frigorifero non funzioni correttamente, controllare la pagina Risoluzione dei problemi . Se persistono ancora dubbi contattare l'assistenza clienti o un tecnico dell'assistenza autorizzato.

## Importanti istruzioni di sicurezza

### Sicurezza generale e uso quotidiano



È importante utilizzare il frigorifero correttamente. Si raccomanda di seguire le linee guida riportate di seguito.

- Conservare il cibo secondo le istruzioni di conservazione fornite dal produttore.
- Non utilizzare dispositivi meccanici o altri mezzi per accelerare il processo di scongelamento, se non autorizzati dal produttore.

- Non cercare mai di riparare l'apparecchio da soli. È pericoloso alterare le specifiche o modificare questo prodotto in qualsiasi modo. Qualsiasi danno al cavo può causare incendi o scossa elettrica.
- Far attenzione a non danneggiare le tubazioni del circuito refrigerante.
- Non porre troppo cibo direttamente contro le uscite dell'aria sulla parete posteriore del frigorifero e del comparto congelatore, in quanto ciò può influenzare una corretta circolazione dell'aria.

- Non porre nulla di caldo accanto alle componenti di plastica di questo frigorifero. Alimenti congelati non devono essere ricongelati una volta scongelati.
- Non conservare bibite in lattina o bottiglia (soprattutto se gassate) nel vano congelatore. Le bottiglie e le lattine possono esplodere.
- Non consumare ghiaccioli o cubetti di ghiaccio direttamente dal congelatore in quanto potrebbero ustionare bocca e labbra.
- Per evitare che elementi possano cadere e causare infortuni o danni al frigorifero, non sovraccaricare le vaschette nella porta o porre troppi alimenti nei cassetti dello scomparto per frutta e verdura.
- Se il cavo è danneggiato, farlo sostituire da un produttore, dall'assistenza o da personale qualificato per evitare pericoli.

#### **Sicurezza per bambini e persone inferme**



Questo apparecchio non è destinato all'uso da parte di persone (compresi bambini) con ridotte capacità mentali, fisiche o sensoriali o prive di esperienza e conoscenze in merito, salvo in presenza di altre persone che ne sorvegliano l'operato o ricevano istruzioni sull'uso dell'apparecchio da una persona responsabile della loro sicurezza. I bambini devono essere sorvegliati, affinché non usino l'apparecchio come un giocattolo.

- Tenere tutto l'imballo fuori dalla portata di bambini per evitare rischi di soffocamento.
- Proteggere i bambini da scottature provocate toccando le parti molto calde del compressore sulla parte posteriore inferiore del frigorifero.
- Non porre oggetti al di sopra del frigorifero in quanto potrebbero provocare infortuni cadendo.
- Non permettere a bambini di giocare con il frigorifero aggrappandosi o salendo su porte, cestelli, ripiani, cassetti ecc.

#### **Sicurezza elettrica**



Per evitare rischi che possono essere sempre presenti quando si utilizza un'apparecchiatura elettrica, si raccomanda di prestare massima attenzione alle istruzioni sull'elettricità riportate di seguito.

- Rimuovere il frigorifero dall'imballo e controllarlo con attenzione. In caso di danni evidenti, non collegare il frigorifero ma contattare immediatamente il negozio da cui lo si è acquistato. In questo caso conservare tutto il materiale di imballo.
  - Si raccomanda di attendere 4 ore prima di collegare il frigorifero per consentire al refrigerante di fluire nel compressore.
  - Il frigorifero deve essere collegato a una corrente alternata a fase singola di 220~240V/50Hz. Se la tensione fluttua superando il limite superiore di oltre 350W, si aziona il regolatore di tensione automatico per un utilizzo sicuro del frigorifero.
  - La spina di corrente deve essere sempre accessibile quando il frigorifero è installato.
  - Questo prodotto deve essere dotato di messa a terra.
- Questo frigorifero è dotato di una spina con fusibile in conformità alle normative locali. La spina con fusibile è idonea per l'uso in tutte le case dotate di prese di corrente in conformità alle specifiche tecniche previste per la corrente.
- Se la spina fornita non è idonea alle uscite della vostra presa, essa deve essere tagliata e smaltita in modo corretto. Per evitare il rischio di possibili scosse elettriche, non inserire una spina da smaltire in una presa. In caso di dubbi, contattare un elettricista qualificato.
- Non utilizzare prolunghe o prese multiple che potrebbero causare sovraccarico dei circuiti di cablaggio e provocare un incendio. Collegare sempre il frigorifero a una presa elettrica singola con una tensione nominale corrispondente a quella riportata sulla piastrina identificativa.
  - Assicurarsi che la spina non sia schiacciata o danneggiata. In caso contrario, ciò può causare cortocircuito, scossa elettrica, surriscaldamento e casi d'incendio.
  - Non inserire la spina di corrente se la presa è allentata, ci potrebbe essere il rischio di incendi o scosse elettriche.
  - Spegnerne il frigorifero e scollegare l'alimentazione prima di pulirlo o rimuoverlo.

- Non scollegare il frigorifero tirando dal cavo elettrico. Afferrare sempre saldamente la spina e tirarla dalla presa per evitare di danneggiare il cavo di alimentazione.
- Non utilizzare il frigorifero senza il coperchio trasparente dell'illuminazione interna.
- Tutte i componenti elettrici devono essere sostituiti o riparati da un elettricista qualificato o tecnico dell'assistenza autorizzato. Utilizzare solo pezzi di ricambio originali.
- Non utilizzare apparecchiature elettriche quali gelatiere all'intero degli scomparti per la conservazione degli alimenti dei frigoriferi, a meno che non autorizzato dal costruttore.
- Non fissare direttamente la luce LED posta all'interno dello scomparto del frigorifero con strumenti ottici per evitare danni agli occhi. Se essa non funziona correttamente, consultare un elettricista qualificato o sostituirla secondo quanto riportato nel capitolo "Pulizia e cura".

#### Il refrigerante e rischio di incendio



Il frigorifero contiene una piccola quantità di refrigerante (R600a),

che è ecologico ma infiammabile nel circuito del refrigerante.

- Prestare attenzione a non danneggiare le tubazioni del circuito refrigerante durante il trasporto e l'installazione per evitare il rischio di incendio causato dalla perdita di refrigerante.
- Tenere candele accese, lampade e altri oggetti con fiamme libere e fonti di combustione lontane dal frigorifero e ventilare l'ambiente per evitare il rischio di incendio e infortunio agli occhi che potrebbe essere provocato da qualsiasi perdita di refrigerante esistente.
- Non conservare prodotti che possono contenere propellenti infiammabili (ad es. bombolette spray) o sostanze esplosive nel frigorifero.
- Lo spazio dell'ambiente deve essere di almeno 1 m<sup>3</sup> per 8 g di refrigerante. La quantità di refrigerante contenuto nel frigorifero è indicata sulla piastrina di identificazione all'interno.

## Installazione del nuovo frigorifero

Prima di usare il frigorifero per la prima volta, si deve essere a conoscenza dei seguenti suggerimenti.

#### Ventilazione del frigorifero



Al fine di migliorare l'efficienza del sistema di raffreddamento e di risparmiare energia, è necessario mantenere una buona ventilazione intorno al frigorifero per la dissipazione di calore. A tal fine, è sufficiente avere dello spazio intorno al frigorifero. Suggerimento: si consiglia di avere almeno 75 mm di spazio tra la parte posteriore e il muro, almeno 100 mm sopra, almeno 100 mm tra la parte laterale e il muro e uno spazio libero davanti per consentire l'apertura delle porte a 145°. Come mostrato nei disegni seguenti.

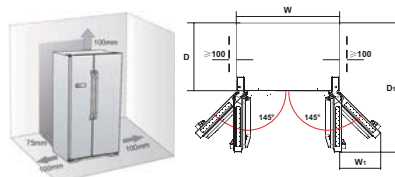

Informazioni importanti (costante / mm)

W	W1	D	D1
908	387	600	1140

#### Nota:

- Questo frigorifero funziona bene entro la classe climatica riportata nella tabella seguente. Può non funzionare correttamente se lasciato a una temperatura superiore o inferiore all'intervallo indicato per un lungo periodo di tempo.

Classe climatica	Temperatura ambiente
SN	da + 10°C a +32°C
N	da + 16°C a +32°C
ST	da + 16°C a +38°C
T	da + 16°C a +43°C

- Posizionare il frigorifero in un ambiente asciutto per evitare elevata umidità.
- Tenere il frigorifero lontano da raggi solari diretti, pioggia o gelo. Posizionare il frigorifero lontano da fonti di calore come forni, fornelli o riscaldamenti.

#### Livellamento del frigorifero

- Per il livellamento e la sufficiente circolazione d'aria nella parte inferiore /posteriore dell'apparecchio, può essere necessario regolare i piedi alla base del frigorifero. Tale operazione può essere eseguita direttamente con le dita o con una chiave adatta.
- Per consentire alle porte di chiudersi da sole, inclinare la parte superiore verso l'indietro di circa 10 mm o di 0,5° ruotando i piedini regolabili.
- Quando si vuole spostare il frigorifero, ricordarsi di girare all'indietro i piedi in modo che il frigorifero possa scorrere liberamente. Reinstallare il frigorifero quando lo si riposiziona.

**Attenzione!** Le rotelle, che non sono orientabili, devono essere usate solo per movimenti in avanti o all'indietro. Spostando il frigorifero lateralmente si possono danneggiare pavimento e rotelle.

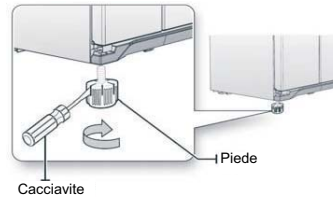
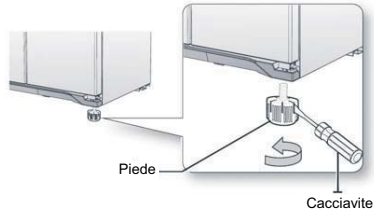
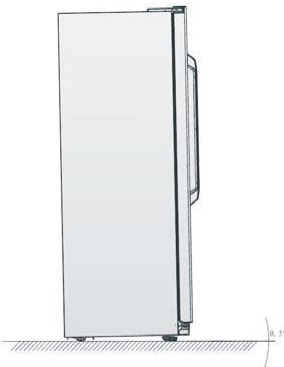

## Descrizione del frigorifero

### Visione del frigorifero



1. Spia LED zona congelatore
2. Copertura canale vento nel congelatore
3. Scaffale freezer
4. Regolatore temperatura (su porta congelatore)
5. Dispositivo per il ghiaccio removibile (opzionale)
6. Guarnizione porta congelatore
7. Vaschetta porta congelatore
8. Cassetto congelatore
9. Vaschetta porta congelatore
10. Copertura pulsante

11. Piedini inferiori regolabili
12. Spia LED zona fresco
13. Cestello latticini coperto
14. Copertura canale vento nel congelatore
15. Ripiano fresco
16. Scatola fresca (opzionale)
17. Vaschetta porta fresco
18. Portabottiglie di vino (opzionale)
19. Scomparto frutta e verdura
20. Guarnizione porta fresco
21. Portabottiglie (opzionale)

**Nota:** A causa delle modifiche continue dei nostri prodotti, il vostro frigorifero potrà essere leggermente diverso dalle istruzioni riportate in questo manuale, ma le sue funzioni e i metodi di utilizzo restano gli stessi.

## Comandi display

Utilizzare il frigorifero in conformità alle seguenti disposizioni per il controllo, il frigorifero ha funzioni e modalità corrispondenti ai pannelli di controllo mostrati nelle immagini seguenti. Quando il frigorifero è acceso per la prima volta, la retroilluminazione delle icone del pannello del display inizia a funzionare. Se non si preme alcun pulsante e le porte sono chiuse, la retroilluminazione si spegne dopo 60 secondi. Il pannello di controllo è costituito da 2 aree per temperatura, 7 icone per diverse modalità e 4 pulsanti touch.



### Controllo della temperatura

Quando si accende il frigorifero per la prima volta si raccomanda di impostare la temperatura del frigorifero a 4°C e quella del congelatore a -18°C. Se si desidera modificare la temperatura, procedere come segue.

**Attenzione!** Quando si imposta una temperatura, si imposta la temperatura media per l'intero frigorifero. Le temperature interne a ciascuno scomparto possono variare rispetto ai valori della temperatura visualizzati sul pannello, a seconda di quanti alimenti sono conservati e dove sono posti. Anche la temperatura ambiente alta o bassa può influenzare la temperatura effettiva interna al frigorifero.

Tutti i pulsanti sono bloccati se l'icona " " è illuminata, premere il pulsante "Mode/5s" per 5 secondi per sbloccarli.

### 1. Ambiente

È possibile attivare l'impostazione della temperatura del comparto Frigorifero o Congelatore premendo il pulsante "Room".

### 2. Frigorifero

Dopo che l'impostazione della temperatura del congelatore è attivata, premere il pulsante "Temp." per impostare la temperatura del frigorifero " " tra 8°C e 2°C come necessario. E il pannello di controllo visualizzerà il valore corrispondente in base alla seguente sequenza.

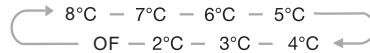

### 3. Congelatore!

Dopo che l'impostazione della temperatura del congelatore è attivata, premere il pulsante "Temp." per impostare la temperatura del frigorifero " " tra 15°C e -25°C come necessario. E il pannello di controllo visualizzerà il valore corrispondente in base alla seguente sequenza.

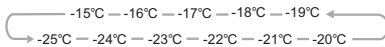

### 4. Modalità/ 5s

È possibile selezionare diverse modalità premendo il pulsante "Mode/5s". Quando una data modalità è selezionata, attendere l'icona corrispondente che lampeggia per 10 secondi. Il cicalino suonerà due volte in avanti e l'icona sarà illuminata, che significa che l'impostazione è completa.

### 5. Super Cool

- Super Cool può refrigerare gli alimenti molto più velocemente, tenendoli freschi più a lungo. Premere il pulsante " " per attivare questa funzione. La luce si illumina.
- Quando la funzione super raffreddamento è attivata, l'icona corrispondente si accende.
- Quando la funzione "Super cool" è attiva, è possibile spegnerla premendo il pulsante "Super Cool" o "Refrigerator" e l'impostazione della temperatura del frigorifero tornerà all'impostazione precedente.

## 6. Super Freeze

Super Freeze abbasserà più velocemente la temperatura del congelatore, in modo tale che gli alimenti congeleranno vitamine e altri elementi nutritivi degli alimenti freschi e manterranno la freschezza più a lungo.

- Premere il pulsante “❄️” per attivare la funzione super congelamento. La spia si accende.
- In caso di quantità massima di alimenti da congelare, attendere 24 ore.
- La funzione super congelamento si spegne automaticamente dopo 32 ore e l'impostazione della temperatura del congelatore è -25°C.
- Quando la funzione “Super freeze” è attiva, è possibile spegnerla premendo il pulsante “Super Freeze” o “Freezer” e l'impostazione della temperatura del congelatore tornerà all'impostazione precedente.

## 7. Holiday

Se ci si assenterà per un lungo periodo di tempo, è possibile attivare questa funzione premendo il pulsante “🏠” per 3 secondi finché la luce non si accende.

- Quando la funzione holiday è attivata, la temperatura del frigorifero passa automaticamente a 15°C per ridurre il consumo energetico.

**Importante!** Non conservare alimenti nel congelatore durante questo periodo.

- Quando la funzione holiday è attiva, è possibile spegnerla premendo il pulsante “Holiday”, “Fridge” e “Super Cool”.

L'impostazione della temperatura del congelatore tornerà all'impostazione precedente.

## 8. Energy saving

Quando la funzione di risparmio energetico è attivata “💡”, la temperatura del frigorifero è automaticamente commutata a 8°C e la temperatura del congelatore è commutata automaticamente a -18°C.

## 9. Intelligenza artificiale

Quando la funzione  è attivata, la temperatura del dispositivo è automaticamente regolata.

Nota: Se si vuole spegnere la modalità selezionata, basta premere il pulsante “Room” e impostare la temperatura del comparto corrispondente, come necessario.

## 10. Allarme

In caso di allarme, l'icona “🔔” si accende e sarà emesso un segnale sonoro. Premere il tasto “🔔” per cancellare l'allarme e quindi l'icona “Alarm” si spegne e il segnale sonoro si interrompe.

### Allarme porta

- Quando la porta del frigorifero o del congelatore è aperta per oltre 1 minuto, l'allarme porta suona. In caso di allarme porta, il segnale acustico suonerà 3 volte ogni minuti e si interromperà automaticamente dopo 10 minuti.
- Per risparmiare energia, evitare di tenere la porta aperta a lungo quando si usa il frigorifero. L'allarme porta può essere cancellato chiudendo la porta del frigorifero.

### Allarme temperatura

- Se la temperatura del congelatore è troppo alta a causa di mancanza di corrente o altro motivo, sarà emesso un allarme temperatura e l'impostazione della temperatura del congelatore visualizza, o niente.
  - In caso di allarme temperatura, il segnale acustico suonerà costantemente per 10 volte e poi si interrompe automaticamente.
  - In caso di allarme temperatura, premere il pulsante “Alarm” per 3 secondi per controllare la temperatura del congelatore più alta. Il valore della temperatura e l'icona “Alarm” lampeggeranno simultaneamente per 5 secondi. Questa funzione può non essere disponibile a seconda del modello
- Attenzione!** Quando la corrente ritorna, è normale che appare l'allarme temperatura, esso può essere annullato premendo “Alarm”.



## Utilizzo del frigorifero

Questa sezione mostra come usare la maggior parte delle funzioni utili. Si raccomanda di leggere attentamente queste istruzioni prima di usare l'apparecchio.

### 1. Fissare il coperchio inferiore

Prima di usare il frigorifero, fissare ciò con un cacciavite esagonale in senso orario fino alla copertura inferiore è sicuramente in posizione.

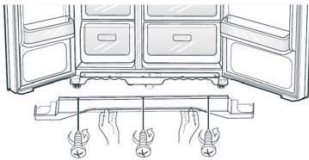

### 2. Utilizzo del comparto frigorifero

Il comparto frigorifero è idoneo per conservare frutta e verdure. Il cibo all'intero dovrà essere confezionato per evitare perdita di umidità o sapore che penetra in altri alimenti.

Attenzione! Non chiudere la porta del congelatore mentre cassette, vassoio ghiaccio e/o binari telescopici sono estesi. Ciò può danneggiare i binari stessi e il frigorifero.

### Ripiani in vetro e vaschetta porta oggetti

Il comparto frigorifero è dotato di tre ripiani in vetro e diverse vaschette porta oggetti, idonee per la conservazione di uova, liquidi in barattolo, bibite in lattina e cibo confezionato. Essi possono essere posti a diverse altezze a seconda delle vostre necessità. Prima di sollevare il ripiano della porta verticalmente, rimuovere gli alimenti.

- Quando si rimuovono i ripiani, spingere delicatamente in avanti finché il ripiano non esce dalle sue guide.
- Quando si riposizionano i ripiani, assicurarsi che non vi siano ostacoli e premere delicatamente il ripiano in posizione.

### Scomparti per frutta e verdura

Lo scomparto frutta e verdura, montato su

binari a estensione telescopici, serve per la conservazione di verdura e frutta. Quando si rimuove lo scomparto frutta e verdura, spingerli in avanti, quindi sollevare lo scomparto dai binari. Ricordarsi di svuotare prima lo scomparto dagli alimenti. Una volta rimossi i cassetti, assicurarsi che i binari siano rientrati completamente.

### Funzionamento portabottiglie

Il portabottiglie può essere usato per fissare le bottiglie. È possibile porlo nella vaschetta della porta inferiore o superiore e farlo scorrere a sinistra o destra secondo le preferenze.

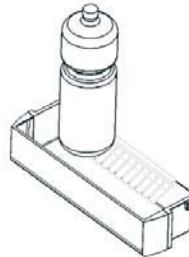

**Nota:** Tutte le vaschette porta e i coperchi sono completamente rimovibili per la pulizia.

### 3. Utilizzo del comparto frigorifero

Il congelatore è idoneo per la conservazione dei alimenti che devono essere congelati, come carne, gelato ecc.

**Attenzione!** Assicurarsi che bottiglie non siano lasciate nel congelatore a lungo in quanto il liquido congelato potrebbe rompere la bottiglia.

### Dispositivo per il ghiaccio removibile

È usato per produrre ghiaccio e conservare i cubetti di ghiaccio. Deve essere usato come segue.

1. Estrarre il vassoio del ghiaccio twist posto nel cassetto del congelatore inferiore.
2. Porre l'ice maker a livello.
3. Versare acqua nei vassoi del ghiaccio e il livello dell'acqua non deve superare la linea massima della vaschetta del ghiaccio.
4. Porre l'ice maker riempito nel congelatore inferiore.

5. Quando si formano i cubetti di ghiaccio, è possibile rimuoverli per usarli direttamente o ruotare la vaschetta in senso orario per far cadere i cubetti nella vaschetta del ghiaccio per uso successivo.

**Nota:** Se il vassoio del ghiaccio è usato per la prima volta o non è stato usato per lungo tempo, pulirlo prima di usarlo.

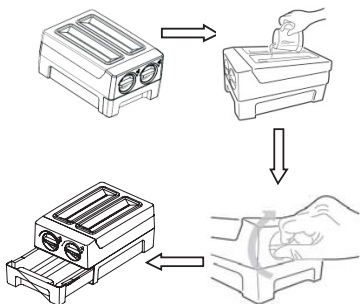

Per ottenere maggiore spazio nel congelatore, è possibile rimuovere l'ice maker integrativo.

#### Cassetti

I cassetti, montati su binari a estensione telescopici, possono essere usati per la conservazione di più alimenti.

- Il metodo per la rimozione dei cassetti lo stesso previsto per lo scomparto frutta e verdura del frigorifero.

## Consigli e suggerimenti utili

### Consigli per il risparmio energetico

Si raccomanda di seguire i seguenti suggerimenti per il risparmio energetico.

- Cercare di evitare di tenere la porta aperta per lungo tempo per risparmiare energia.
- Assicurarsi che il frigorifero sia lontano da fonti di calore (raggi solari diretti, forni elettrici o piastre ecc.)
- Non impostare la temperatura più fredda del necessario.
- Non conservare alimenti caldi o liquidi che evaporano nel frigorifero.
- Porre il frigorifero in un ambiente ben ventilato, senza umidità. Fare riferimento al capitolo "Installazione del nuovo frigorifero".
- Se lo schema mostra la corretta combinazione per i cassetti, scomparto frutta e verdura e ripiani, non regolare tale combinazione in quanto tale configurazione è considerata la più efficiente da un punto di vista energetico.

### Consigli per la refrigerazione

- Non porre alimenti caldi direttamente nel frigorifero o nel congelatore, la temperatura interna potrebbe aumentare comportando un maggiore sforzo per il compressore e maggiore consumo di energia.
- Coprire o avvolgere gli alimenti, in particolare quelli con un sapore forte.
- Porre gli alimenti in modo corretto in modo che l'aria possa circolare liberamente intorno.
- Carne (Tutti i tipi), alimenti avvolti in polietilene: avvolgere e porre sul ripiano di vetro al di sopra del cassetto per le verdure. Seguire sempre i tempi di conservazione degli alimenti e usarli entro la data indicata dal produttore.
- Alimenti cotti, piatti freddi, ecc.: Dovrebbero essere coperti e posti su qualsiasi ripiano.
- Frutta e verdura: Dovrebbero essere conservati nel cassetto speciale previsto.

- **Burro e formaggio:**

Dovrebbero essere avvolti in pellicola ermetica o di pellicola di plastica.

- **Bottiglie di latte:**

Dovrebbero avere un tappo e conservate nelle vaschette della porta.

### **Consigli per il congelamento**

- Al primo utilizzo o dopo un lungo periodo di non utilizzo, lasciare che il frigorifero funzioni per almeno 2 ore e alla massima temperatura prima di porre alimenti nello scomparto.

- Preparare gli alimenti in piccole porzioni per completare rapidamente il congelamento e poter prendere successivamente solo la quantità da utilizzare.

- Avvolgere gli alimenti in carta alluminio o in bustine di polietilene ermetiche.

- Non permettere ad alimenti freschi e non congelati di entrare a contatto con alimenti già congelati per evitare che la temperatura di questi ultimi salga.

- Prodotti ghiacciati, se consumati subito dopo la rimozione della scomparto congelatore, possono causare ustioni per congelamento della pelle.

- Si raccomanda di etichettare e datare le confezioni per controllare i tempi di conservazione.

### **Consigli per la conservazione di alimenti congelati**

- Assicurarsi che gli alimenti congelati siano conservati correttamente dal loro rivenditore

- Una volta scongelati, gli alimenti si deteriorano rapidamente e non possono essere ricongelati. Non superare il periodo di conservazione indicato dal produttore dell'alimento.

### **Spegnimento del frigorifero**

Se il frigorifero deve essere spento per un periodo prolungato, seguire la seguente procedura per evitare danni al frigorifero.

1. Rimuovere tutti gli alimenti.
2. Rimuovere la spina dalla presa di corrente.
3. Pulire e asciugare l'interno.
4. Assicurarsi che tutte le porte siano leggermente aperte per garantire la circolazione dell'aria.

## **Pulizia e cura**

Per ragioni igieniche il frigorifero (incluso gli accessori interi ed esterni) deve essere pulito regolarmente almeno ogni due mesi. Attenzione! Il frigorifero non deve essere collegato all'alimentazione durante la pulizia. Pericolo di scossa elettrica! Prima di pulire spegnere il frigorifero e rimuovere la spina dalla presa di corrente.

### **Pulizia esterna**

Per mantenere un buon aspetto del frigorifero, è necessario pulirlo regolarmente.

-Pulire il pannello digitale e il display con un panno pulito e morbido.-

-Spruzzare acqua su un panno pulente, invece che direttamente sulla superficie del frigorifero. Ciò aiuta ad assicurare una

distribuzione uniforme dell'umidità sulla superficie.

-Pulire la superficie di porte, maniglie e l'intera struttura esterna con un detergente neutro e quindi asciugare con un panno morbido.

### **Attenzione!**

-Non usare oggetti appuntiti che potrebbero graffiare la superficie.

-Non usare diluenti, detersivi per auto, Clorox, olii eteri, detersivi abrasivi o solventi organici come benzene per la pulizia. Essi potrebbero danneggiare la superficie del frigorifero e causare un incendio.

**Pulizia intera**

Pulire con regolarità l'interno del frigorifero. Sarà più facile pulire con un minor quantitativo di alimenti presente all'interno.

Pulire l'interno del frigorifero-congelatore con una soluzione di bicarbonato di sodio, e quindi sciacquare con acqua fredda usando una spugna o un panno. Asciugare completamente prima di riposizionare ripiani e cestelli. Asciugare a fondo tutte le superficie e le parti rimovibili.

Sebbene questo dispositivo si scongela automaticamente, uno strato di ghiaccio può permanere sulle pareti interne dello scomparto del congelatore, se la porta del congelatore si apre in modo frequente o si tiene aperta a lungo. Se il ghiaccio è troppo spesso, scegliere un momento in cui non ci sono tanti alimenti e procedere come segue:

1. Rimuovere gli alimenti esistenti e i contenitori accessori, scollegare il frigorifero dall'alimentazione e lasciare le porte aperte. Ventilare l'ambiente per accelerare il processo di scongelamento.
2. Quando lo scongelamento è completato, pulire il congelatore come descritto in precedenza.

Attenzione! Non usare oggetti appuntiti per rimuovere il ghiaccio dallo scomparto del congelatore. Solo dopo che l'interno è completamente asciutto, il frigorifero può essere ricollegato alla corrente.

**Pulizia guarnizioni porta**

Tenere le guarnizioni della porta pulite. Alimenti e bevande appiccicose possono causare una maggiore adesione delle guarnizioni alla struttura e strappi al momento dell'apertura della porta. Lavare la guarnizione con un detergente neutro e acqua calda. Sciacquare e asciugare dopo aver pulito.

Attenzione! Solo dopo che le guarnizioni della porta si sono asciugate, il frigorifero può essere acceso.

**Sostituzione della luce LED**

**Attenzione:** La luce LED non deve essere sostituita dall'utente! Se la luce LED è danneggiata, contattare il servizio clienti per assistenza.

## Risoluzione dei problemi

Nel caso in cui si dovessero riscontrare un problema con il vostro frigorifero o si ha la sensazione che il frigorifero non funzioni correttamente, è possibile effettuare dei semplici controlli prima di contattare l'assistenza, procedere quindi come segue. È possibile effettuare dei semplici controlli secondo quanto riportato in questa sezione prima di contattare l'assistenza.

**Attenzione!** Non cercare mai di riparare il frigorifero da soli. Se il problema persiste dopo aver effettuato i controlli riportati di seguito, contattare un elettricista qualificato, un tecnico autorizzato dell'assistenza o il negozio in cui si è acquistato il prodotto.

Problema	Possibile causa e soluzione
Il frigorifero non funziona correttamente	Controllare che il cavo di alimentazione sia collegato alla presa elettrica in modo corretto.
	Controllare il fusibile o il circuito della vostra rete elettrica, sostituire se necessario.
	La temperatura ambiente è troppo bassa. Cercare di impostare la temperatura del frigorifero a una temperatura più fredda per risolvere il problema.
	È normale che il congelatore non funzioni durante il ciclo di scongelamento automatico, o per un breve periodo di tempo dopo che il frigorifero è stato acceso per proteggere il compressore.
Odori dagli scomparti	L'interno può necessitare di essere pulito
	Alcuni alimenti, contenitori o imballi possono causare odori.
Rumore dal frigorifero	I seguenti suoni sono abbastanza normali: <ul style="list-style-type: none"> <li>• Rumori funzionamento compressore.</li> <li>• Rumore movimento dell'aria dalla piccola ventola del motore nello scomparto del congelatore o in altri scomparti.</li> <li>• Un gorgoglio simile all'acqua che bolle.</li> <li>• Scoppietto durante lo scongelamento automatico.</li> <li>• Clic prima che il compressore parte.</li> </ul>
	Altri rumori insoliti sono dovuti ai motivi seguenti e possono richiedere di controllare e agire: <p>La struttura non è a livello.</p> <p>Il retro del frigorifero tocca il muro.</p> <p>Bottiglie o contenitori cadono o rotolano.</p>
Il motore funziona di continuo	È normale sentire di frequente il rumore del motore, esso deve funzionare di più nelle seguenti circostanze: <ul style="list-style-type: none"> <li>• L'impostazione della temperatura è più fredda del necessario.</li> <li>• Grandi quantità di alimenti caldi sono stati posti di recente nel frigorifero.</li> <li>• La temperatura esterna al frigorifero è troppo alta.</li> <li>• Le porte sono tenute aperte troppo a lungo o troppo spesso.</li> <li>• Dopo l'installazione del frigorifero o se è stato spento per lungo tempo.</li> </ul>
Uno strato di ghiaccio è presente nello scomparto	Controllare che le uscite dell'aria non siano ostruite da alimenti e che gli alimenti siano posti nel frigorifero in modo corretto per consentire una sufficiente ventilazione. Assicurarsi che la porta sia completamente chiusa. Per rimuovere il ghiaccio, fare riferimento al capitolo "Pulizia e cura".

La temperatura interna è troppo calda	Probabilmente sono state lasciate le porte aperte troppo a lungo o troppo frequentemente; o le porte sono tenute aperte da alcuni ostacoli; o il frigorifero è posto ad una distanza insufficiente dalle pareti laterali, dalla parte posteriore o dalla parete superiore.
La temperatura interna è troppo fredda	Aumentare la temperatura seguendo il capitolo "Comandi display".
Le porte non si chiudono facilmente	Controllare se la parte alta del frigorifero è inclinata di 10-15mm all'indietro per consentire alle porte di chiudersi da sole, o se qualcosa all'interno impedisce la chiusura delle porte.
Gocciolamento di acqua sul pavimento	La vaschetta dell'acqua (posta in basso nella parte posteriore della struttura) può non essere correttamente a livello, o il beccuccio dello scarico (posto al di sotto della parte superiore del compressore) può non essere posizionato correttamente per guidare l'acqua in questa vaschetta, o il beccuccio dell'acqua è ostruito. Può essere necessario allontanare il frigorifero dalla parete per controllare la vaschetta e il beccuccio.
La luce non funziona	<ul style="list-style-type: none"> <li>• La luce LED potrebbe essere danneggiata. Fare riferimento a 'Per sostituire la luce LED' nel capitolo "Pulizia e cura".</li> <li>• Il sistema di controllo ha disabilitato le luci poiché la porta è tenuta aperta troppo a lungo, chiudere e riaprire la porta per riattivare le luci.</li> </ul>

## Smaltimento del frigorifero

È proibito smaltire questo frigorifero come rifiuto domestico.

### Materiali di imballo

I materiali di imballo con il simbolo del riciclaggio sono riciclabili. Smaltire l'imballo presso un centro di raccolta di rifiuti idoneo al loro riciclaggio.

### Prima dello smaltimento del frigorifero

1. Rimuovere la spina dalla presa di corrente.
2. Tagliare il cavo di alimentazione e smaltirlo con la spina.

Attenzione! I frigoriferi contengono refrigerante e gas nell'isolamento. Il refrigerante e i gas devono essere smaltiti in modo professionale in quanto possono provocare infortuni agli occhi e combustione. Assicurarsi che le tubazioni del circuito refrigerante non siano danneggiate prima dello smaltimento.

	Corretto smaltimento di questo prodotto
	<p>Questo simbolo sul prodotto e sulla sua confezione indica che esso non può essere trattato come un rifiuto domestico. Esso deve essere consegnato a un punto abilitato al riciclaggio delle apparecchiature elettriche ed elettroniche. Smaltendo correttamente questo apparecchio si contribuisce a evitare le potenziali conseguenze negative sull'ambiente e la salute umana che possono insorgere a causa dello smaltimento non corretto dell'apparecchio. Per informazioni più dettagliate sul riciclaggio di questo prodotto, contattare l'autorità locale, l'assistenza per lo smaltimento dei rifiuti domestici oppure il negozio presso cui è stato acquistato il prodotto.</p>

# Hisense

life reimagined

## Gebruiksaanwijzing

Lees voor het gebruik eerst deze gebruiksaanwijzing en bewaar hem om later nog eens te kunnen raadplegen.

Dutch

## Inhoud

Brève introduction .....	2	Gebruik van het apparaat.....	9
Belangrijke veiligheidsinstructies.....	2	Nuttige aanwijzingen en tips.....	10
Het installeren van uw nieuwe apparaat .....	4	Reiniging en onderhoud .....	11
Beschrijving van het apparaat .....	6	Troubleshooting .....	13
Weergave controles.....	7	Verwijdering van het apparaat.....	14

### CE mededeling

Dit product voldoet aan de eisen van de laagspanningsrichtlijn (2006/95/EC), de richtlijn elektromagnetische compatibiliteit (2004/108/EG) en de richtlijn Ecodesign(2009/125/EC) uitgevoerd door verordening 643/2009 van de Europese Unie

## Brève introduction

Hartelijk dank voor uw keuze voor onze producten. Wij zijn ervan overtuigd dat u uw nieuwe apparaat met plezier zult gebruiken. Voordat u het apparaat gebruikt, raden wij u aan deze instructies die u informatie geven over het gebruik en functies ervan, aandachtig te lezen.

- Zorg ervoor dat iedereen die het apparaat gebruikt vertrouwd is met de werking en veiligheidsvoorzieningen ervan. Het is belangrijk dat u het apparaat correct installeert en zorgvuldig aandacht besteedt aan de veiligheidsinstructies.
- Wij raden aan dat u deze handleiding bij het apparaat bewaart voor toekomstige raadpleging en toekomstige gebruikers.

- Dit apparaat is voor huishoudelijk gebruik en vergelijkbare toepassingen, zoals
  - Personeelsruimten en keuken in winkels, kantoren en andere werkomgevingen;
  - Boerderijen voor gasten in hotels, motels en andersoortige residentiële omgevingen;
  - Bed and Breakfast type omgevingen.
- Als u denkt dat het apparaat niet correct werkt, raadpleegt u dan de pagina Troubleshooting voor hulp. In geval van twijfel neemt u contact op met de klantenservice hulplijn voor assistentie of om een bezoek door een geautoriseerde onderhoudsmonteur te regelen.

## Belangrijke veiligheidsinstructies

### Algemene Veiligheidsvoorschriften en dagelijks gebruik



Het is belangrijk dat u uw apparaat veilig gebruikt. Wij raden u aan de onderstaande instructies te volgen.

- Bewaar voedsel volgens de opslaginstructies van de fabrikant.
- Gebruik geen mechanische apparaten of andere middelen om het ontdooien te versnellen, tenzij ze zijn goedgekeurd door de fabrikant.

- Demonteer en repareer uw apparaat nooit zelf. Het is gevaarlijk om de specificaties te wijzigen of dit product op enigerlei wijze te veranderen. Eventuele schade aan het snoer kan kortsluiting, brand of elektrische schokken veroorzaken.
- Let op dat u de pijp van het koelcircuit niet beschadigt.
- Leg niet te veel eten direct tegen de luchtopening aan de achterwand van het koel- en vriesvak, omdat het voldoende luchtcirculatie kan beïnvloeden.



- Plaats geen warme voorwerpen in de buurt van de plastic onderdelen van het apparaat. Diepgevroren voedsel mag niet opnieuw worden ingevroren als het eenmaal ontdooid is.
- Bewaar geen flessen en blikjes met vloeistoffen (vooral koolzuurhoudende dranken) in het vriesvak. Flessen en blikjes kunnen ontploffen.
- Eet geen ijslollies of ijsblokjes direct uit de vriezer, omdat dit kan leiden tot vriesverbranding van de mond en lippen.
- Overbelast de vakken in de deur niet en plaats niet te veel voedsel in de groenteladen om te voorkomen dat levensmiddelen vallen en letsel of schade aan het apparaat veroorzaken.
- Als de voedingskabel beschadigd is, dient hij door de fabrikant, zijn dealer of een soortgelijke bevoegde persoon vervangen te worden.

#### Veiligheid voor kinderen en onbevoegden



Dit apparaat is niet bedoeld voor gebruik door personen (inclusief kinderen), met verminderde lichamelijke, zintuiglijke of geestelijke vermogens of gebrek aan ervaring en kennis, tenzij zij voor hun eigen veiligheid door een verantwoordelijke persoon zijn geïnstrueerd of begeleid bij het gebruik van het apparaat. Zorg ervoor dat kinderen niet met dit apparaat spelen.

- Houd de verpakking uit de buurt van kinderen ter voorkoming van het risico van verstikking.
- Bescherm kinderen tegen brandwonden door het aanraken van de zeer hete compressor onder aan de achterkant van het apparaat
- Plaats geen voorwerpen boven op het apparaat, omdat dit kan leiden tot letsel, wanneer ze vallen.
- Laat kinderen nooit met het apparaat spelen door op of over de deuren, rekken, planken of laden etc. te hangen of staan.

#### Veiligheid over elektriciteit



Bij gebruik van een elektrisch apparaat dienen enkele belangrijke voorzorgsmaatregelen te worden genomen, namelijk:

- Pak het apparaat uit en controleer alles. Mocht er schade duidelijk zijn, steek het apparaat dan niet in, maar neem direct contact op met de winkel waar u het apparaat gekocht heeft. Houd in dit geval alle verpakkingsmateriaal.
- Wij adviseren u 4 uur te wachten voordat u het apparaat aansluit, om het koelmiddel terug te laten stromen naar de compressor.
- Het apparaat moet worden aangesloten op 220 ~ 240V/50Hz. wisselstroom. Als de spanning fluctueert boven de bovengrens dient de AC automatische spanningsregelaar van meer dan 350 W worden toegepast op de koelkast voor veilig gebruik.
- De stekker moet bereikbaar zijn als het apparaat is geïnstalleerd.
- Sluit de apparaat alleen op een geaard stopcontact aan.
- Dit apparaat is voorzien van een stekker met zekering in overeenkomst met de plaatselijke norm. De stekker met zekering moet geschikt zijn voor gebruik in alle huizen, uitgerust met aansluitingen in overeenkomst met de huidige specificaties.
- Als de stekker niet geschikt is voor uw stopcontacten, dient deze te worden afgesneden en zorgvuldig worden verwijderd. Om een mogelijke elektrische schok te voorkomen, mag de afgedankte stekker niet in een stopcontact. gestoken worden. Neem bij twijfel contact op met een gekwalificeerde, geregistreerde electricien.
- Gebruik geen verlengsnoeren of meervoudige stekkerdozen die kunnen leiden tot overbelasting van bedradingscircuits en brand kunnen veroorzaken.
- Sluit uw apparaat altijd aan op een eigen individueel stopcontact die een elektrische spanning heeft die overeenkomt met het typeplaatje.
- Zorg dat de stekker niet wordt platgedrukt of beschadigd is. Anders kan dit leiden tot kortsluiting, elektrische schokken of oververhitting en zelfs brand veroorzaken.
- De stekker niet in het stopcontact steken als het stopcontact los zit, gezien het risico op een elektrische schok of brand.
- Schakel het apparaat uit en trek de stekker uit het stopcontact voordat u het schoonmaakt of verplaatst.

- Trek nooit aan het snoer om de stekker uit het apparaat te halen. Houd de stekker stevig vast en trek hem recht uit het stopcontact om schade aan het netsnoer te voorkomen.
- Gebruik het apparaat niet zonder het lichtkapje van de binnenverlichting.
- Alle elektrische onderdelen moeten vervangen of gerepareerd worden door een gekwalificeerde electricien of daartoe bevoegde servicemonteur. Alleen originele onderdelen moeten worden gebruikt.
- Gebruik geen elektrische apparaten, zoals ijsmachines in de opbergvakken voor voedsel van het apparaat, tenzij ze zijn goedgekeurd door de fabrikant.
- Niet met optische instrumenten direct in het LED-lampje in de koelkast kijken om oogletsel te voorkomen. Als het niet goed werkt, raadpleeg dan een gekwalificeerde, geregistreerde electricien of vervang het in overeenstemming met het hoofdstuk "Reiniging en onderhoud".

#### Het koelmiddel en risico van brand



Het toestel bevat een kleine hoeveelheid koelvloeistof (R600a)

dat milieuvriendelijk is, maar ontvlambaar binnen het koelvloeistofcircuit is.

- Wees extra voorzichtig tijdens transport en installatie om een beschadiging van de koelvloeistofcircuitpijping te voorkomen en door een koelvloeistof mogelijk te veroorzaken lekkage het brandgevaar te vermijden.
- Houd in geval van lekkage van het koelmiddel, brandende kaarsen, lampen en andere voorwerpen met open vuur en ontstekingsbronnen uit de buurt van het toestel en ventileer de ruimte goed om het risico van brand en oogletsel te voorkomen.
- Bewaar geen producten met brandbare drijfgassen (bijv. spuitbussen) en geen explosieve stoffen in het apparaat.
  - De ruimte moet ten minste 1 m<sup>3</sup> per 8 g koelmiddel groot zijn. De hoeveelheid koelmiddel in uw apparaat vindt u op het typeplaatje binnenin.

## Het installeren van uw nieuwe apparaat

Voordat u het apparaat voor de eerste keer, moet u op de hoogte zijn van de volgende tips.

#### Ventilatie van het apparaat



Om de efficiëntie van het koelsysteem te verbeteren en energie te besparen, is het noodzakelijk om voor goede ventilatie rondom het apparaat te zorgen voor de warmteafvoer. Daarom moet er voldoende vrije ruimte beschikbaar zijn rondom de koelkast. Aanbeveling: Het is aan te raden dat er ten minste 75 mm ruimte is tussen de achterkant en de muur, ten minste 100 mm van de bovenkant, ten minste 100 mm van de zijkant naar de muur en genoeg ruimte om de deuren 145 ° te openen. Zoals getoond in het onderstaande schema.

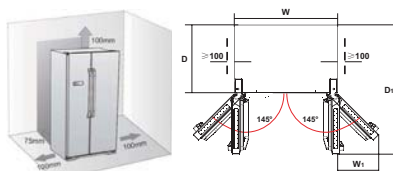

Relevante informatie (Constant / mm)

W	W1	D	D1
908	387	600	1140

#### Opmerking:

- Dit apparaat functioneert goed binnen de klimaatklasse getoond in de onderstaande tabel. Het kan dat het niet goed werkt bij een temperatuur boven of onder het aangegeven bereik voor een lange periode.

Klimaatklasse	Omgevingstemperatuur
SN	+ 10°C to +32°C
N	+ 16°C to +32°C
ST	+ 16°C to +38°C
T	+ 16°C to +43°C

- Zet uw apparaat op een droge plaats om hoge vochtigheid te voorkomen.
- Houd het apparaat uit direct zonlicht, regen of vorst. Zet het apparaat niet in de buurt van warmte bronnen zoals kachels of haarden.

#### Waterpas zetten van het toestel

- For sufficient leveling and air circulating in the lower rear section of the appliance, the bottom feet may need to be adjusted. You can adjust them by your fingers or a suitable spanner.
- Om de deuren automatisch te laten sluiten, dient u de deksel voor ongeveer 10mm of 0.5° naar achteren kantelen en de verstelbare voetjes te draaien.
- Wanneer u het apparaat wilt verplaatsen, vergeet niet om de voeten omhoog terug te keren zodat het toestel vrij kan rollen. Installeer het apparaat bij het verplaatsen.

**Let op!** De rollers, die geen wielen zijn, worden alleen gebruikt voor voorwaartse of achterwaartse bewegingen. Het zijwaarts verplaatsen van de koelkast kan uw vloer en de rollers beschadigen.

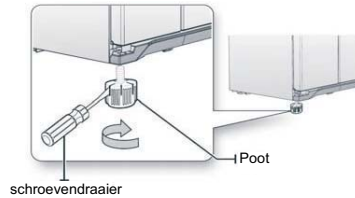
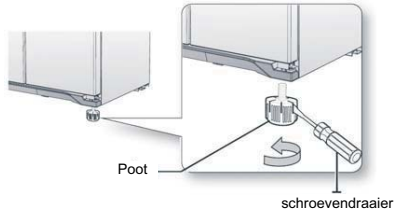

## Beschrijving van het apparaat

Zicht van het apparaat



1. Diepvries zone LED-licht
2. Wind kanaal deksel in de vriezer
3. Diepvries plank
4. Temperatuurregelaar (op deur van de vriezer)
5. Beweegbare twist ijsmaker (optioneel)
6. Vriezer deurafdichting
7. Deur van de vriezer rek
8. Vrieslade
9. Deur van de vriezer rek
10. Bodem deksel
11. Verstelbare bodem voeten

12. Verse zone LED-licht
13. Overdekte zuivel rek
14. Wind kanaal deksel in verse
15. Verse plank
16. Verse Doos (optioneel)
17. Verse deur rek
18. Wijnrek (optioneel)
19. Groenten en fruit Scherper
20. Verse deurafdichting
21. Flessen rek (optioneel)

**Opmerking:** Vanwege voortdurende aanpassing van onze producten, kan uw koelkast enigszins afwijken van deze handleiding, maar de functies en het gebruik van methoden blijven hetzelfde.

## Weergave controles

Gebruik uw apparaat op basis van de volgende controle reglementen, het apparaat beschikt over de bijbehorende functies en modi zoals de bedieningspanelen tonen op de foto's hieronder. Wanneer het apparaat wordt ingeschakeld voor de eerste keer, beginnen de achtergrondverlichting van de pictogrammen op het display paneel te werken. Als er geen knoppen zijn ingedrukt en de deuren gesloten zijn, zal de achtergrondverlichting uitschakelen na 60 seconden.

Het bedieningspaneel bestaat uit 2 gebieden over temperatuur, 7 pictogrammen over verschillende modus en 4 tiptoetsen.



### Regelen van de temperatuur

We raden dat wanneer u uw koelkast voor de eerste keer start, de temperatuur voor de koelkast is ingesteld op 4 °C en de vriezer tot -18 °C. Als u de temperatuur wilt wijzigen, volg de onderstaande instructies.

**Let op!** Als u een temperatuur instelt, stel een gemiddelde temperatuur voor de hele koelkast.

Temperaturen in elk compartiment kan afwijken van de temperaturen op het paneel getoond, afhankelijk van hoeveel voedsel je kunt opslaan en waar u deze plaatst. Hoge of lage kamertemperatuur kunnen ook invloed hebben op de werkelijke temperatuur in het apparaat.

Alle knoppen zijn vergrendeld als het pictogram "🔒" Brandt, druk op "Mode / 5s" knop voor 5 seconden om ze te ontgrendelen.

#### 1. Kamer

U kunt de functie koelkast of vriezer compartiment temperatuurinstellen door op de "Kamer" knop te drukken.

#### 2. Koelkast

Nadat de koelkast temperatuur instelling is ingeschakeld, druk op "Temp." Knop om "🌡️" Koelkast temperatuur tussen 8 °C en 2 °C in te stellen indien nodig. En het bedieningspaneel toont overeenkomstige waarde volgens de volgende volgorde.

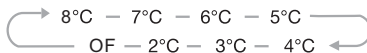

#### 3. Vriezer

Nadat de vriestemperatuur instelling is ingeschakeld, druk op "Temp." Knop om "❄️" Diepvries temperatuur tussen -15 °C en -25 °C in te stellen indien nodig. En het bedieningspaneel toont overeenkomstige waarde volgens de volgende volgorde.

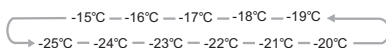

#### 4. Mode / 5s

U kunt uit verschillende modi kiezen door te drukken op de "Mode / 5s" knop. Wanneer bepaalde modus zijn geselecteerde, wacht tot dat de bijbehorende icoon knippert gedurende 10 seconden. Zoemer zal twee keer klinken en het pictogram wordt verlicht, wat betekent dat de instelling is voltooid.

#### 5. Super Cool

- Super Cool kan uw voedsel veel sneller koelen en voedsel langer vers houden. Druk op de "❄️" knop om deze functie te activeren. Het controlelampje zal oplichten.
- Zodra de "Super cool" functie is geactiveerd, gaat het bijbehorende indicator-lampje branden.
- Als de super cool-functie is ingeschakeld kunt u deze uitschakelen door op de "Super Cool" of "Refrigerator" knop te drukken en de temperatuurinstelling van de koelkast keert terug naar de vorige instelling.

## 6. Super Freeze

Super Freeze verlaagt snel de temperatuur in de vriezer, zodat voedsel vitamines en voedingsstoffen van vers voedsel bevroert en voedsel langer vers blijft.

- Druk op "❄️" knop om de "Super freeze" functie te activeren. Het indicator-lampje gaat branden.
- Indien u een grote hoeveelheden levensmiddelen willen invriezen, wordt u geadviseerd om diepvriestijd op 24 uur te zetten.
- De functie wordt na 32 uur automatisch uitgeschakeld en de diepvriestemperatuur wordt op -25 °C gezet.

• Als de super freeze-functie is ingeschakeld, kunt u deze uitschakelen door op de knop "Super Freeze" of "Freezer" te drukken en de temperatuurinstelling van de vriezer keert terug naar de vorige instelling.

## 7. Holiday

Als u weggaat voor een langere periode, kunt u deze functie activeren door de "🏠" knop 3 seconden ingedrukt te houden totdat het lampje oplicht.

• Wanneer de vakantie-functie is geactiveerd, wordt de temperatuur van de koelkast automatisch overgeschakeld naar 15 °C om energieverbruik te minimaliseren.

**Belangrijk!** Bewaar gedurende deze tijd geen voedsel in de koelkast.

• Wanneer de vakantie-functie ingeschakeld is, kunt u deze uitschakelen door op een willekeurige toets van "Holiday", "Fridge" en "Super Cool" knop te drukken. De temperatuurinstelling van de koelkast zal terugkeren naar de vorige instelling.

## 8. Energy saving



Wanneer de energie besparen functie "💡" is Geactiveerd, wordt de temperatuur van koelkast automatisch 8 °C en de temperatuur van de vriezer wordt automatisch -18 °C.

## 9. Kunstmatige intelligentie

Wanneer de  is geactiveerd, wordt de temperatuur van het apparaat automatisch aangepast.

Opmerking: Als u van de modus wilt schakelen die u hebt geselecteerd, druk u op de "Room" knop en de temperatuur van de overeenkomstige ruimte als je nodig hebt ingesteld.

## 10. Alarm

In geval van alarm, zal "" Icoon aan zijn en er is een zoemend geluid. Druk op "" Toets om het alarm te wissen en vervolgens wordt "Alarm" icoon uitgeschakeld en stopt zoemen.

### Deuralarm

- Wanneer de deur van de koelkast of vriezer langer dan 1 minuten open is, klinkt het deuralarm. In het geval van deuralarm, klinkt de zoemer 3 keer elke 1 min en stopt het alarm automatisch na 10 minuten.
- Om energie te besparen, voorkom dat de deur voor langere tijd open staat bij gebruik van het apparaat. Het deuralarm kan ook worden uitgeschakeld door het sluiten van de deur van de koelkast.

### Temperatuuralarm

- Als diepvriezertemperatuur te hoog is door stroomuitval of andere redenen, klinkt een temperatuuralarm en de temperatuurinstelling van de vriezer zal oplichten, of niets.
- In geval van temperatuuralarm, klinkt constant 10 keer een zoemend geluid en stopt dan automatisch.
- In het geval van temperatuuralarm, houd de "Alarm" toets 3 seconden ingedrukt om de hoogste temperatuur van de vriezer te controleren. De temperatuurwaarde en het "Alarm" pictogram zullen tegelijkertijd 5 seconden knipperen. Afhankelijk van het model het is mogelijk deze functie is niet beschikbaar.

**Waarschuwing!** Wanneer de stroomvoorziening is hersteld, is het normaal dat het temperatuuralarm verschijnt. Dit kan worden gewist door op "Alarm" te drukken.

## Gebruik van het apparaat

In dit hoofdstuk wordt uitgelegd hoe u het grootste deel van de nuttige functies gebruikt. Wij raden u aan aandachtig te lezen voordat u het apparaat gebruikt.

### 1. Bevestiging van de bodem deksel

Voordat u het apparaat gebruikt, aub met een hexangular schroevendraaier in de richting van de klok draaien totdat de bodem deksel goed op zijn plaats is.

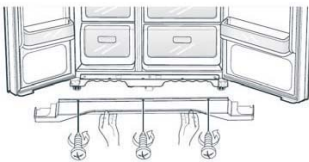

### 2. Het gebruik van uw koelgedeelte

Het koelgedeelte is geschikt voor de opslag van groenten en fruit. Voedsel binnen wordt verpakt opgeslagen om te voorkomen dat vocht of smaak doordringen in andere voedingsmiddelen.

Let op! Sluit de deur van de koelkast nooit, terwijl de schappen, scherpere en / of telescopische geleiders worden uitgebreid. Het kan schade aan zowel hen als de koelkast aanbrengen.

#### Glazen planken en deur rekken

De koelruimte is voorzien van 3 glasplaten met verschillende opbergvakken, die geschikt zijn voor de opslag van eieren, blik vloeistof, gebotteld dranken en verpakt levensmiddelen. Ze kunnen geplaatst worden op verschillende hoogtes op basis van uw behoefte. Voordat u de deur plaat verticaal optilt, haal het voedsel eruit.

- Wanneer u de planken verwijdert, trek ze voorzichtig naar voren totdat de plank uit de buurt van de geleiders komt.
- Wanneer u de planken terug zet, zorg ervoor dat er achter geen obstakel zijn en de plank voorzichtig terug duwen in de positie.

#### Crispers

De crisper, gemonteerd op telescopische

verlenging is voor het opslaan van groenten en fruit.

Wanneer u de crisper wilt verwijderen, naar voren trekken, til de groentelade op van de glijders. Vergeet niet om voedsel eerst te legen in de groentela. Als je de laden eenmaal hebt verwijderd, zorg voor dat de dia's volledig terug worden geduwd.

#### Flessenhouder werking

De flessenhouder kan worden gebruikt om de fles vast te houden. Je kunt het op de middelste of onderste deurvak plaatsen en schuiven naar links of naar rechts op uw voorkeur.

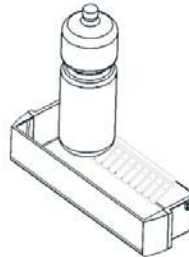

**Opmerking:** Alle opbergvakken en hoezen zijn volledig afneembaar voor reiniging.

### 3. Het gebruik van uw koelgedeelte

Het vriesvak is geschikt voor opslag van levensmiddelen dat bevroren moeten worden, zoals vlees, ijs en andere.

**Let op!** Zorg ervoor dat flessen niet langer dan nodig meer in de vriezer zijn, omdat het vriezen de fles kan breken.

#### Beweegbare twist ijsmaker

Het wordt gebruikt om ijsblokjes te maken. Gebruik het als volgt.

1. Trek de draaidop ijsmaker in het onderste vrieslade.
2. Plaats de ijsmachine op niveau.
3. Giet water in de ijs lade en de waterlijn mag niet meer bedragen dan de bovenste regel van de ijs lade.
4. Plaats de gevulde ijs maker terug in de onderste vriezer.

5. Wanneer ijs blokjes worden gevormd, haal het ijsblokje voor direct gebruik of draai aan de knoppen met de klok mee om de kubussen te laten vallen in de ijs doos voor toekomstig gebruik.

**Opmerking:** Als de ijs lade wordt gebruikt voor de eerste keer of niet is gebruikt voor een lange tijd, schoonmaken voor het gebruik.

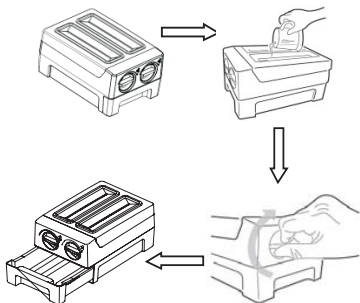

Om meer ruimte in de vriezer te krijgen, kunt u de Integratieve ijsmaker verwijderen.

#### Laden

De laden, gemonteerd op telescopische uitbreiding dia's kunnen worden gebruikt om meer voedingswaren te bewaren.

- De methode om de laden te verwijderen is hetzelfde als de heldere kamer in de koelkast.

## Nuttige aanwijzingen en tips

### Energiebesparende tips

Wij raden u aan de onderstaande tips te volgen om energie te besparen.

- Probeer te vermijden de deur voor langere tijd open te laten om energie te besparen.
- Zorg dat het toestel uit de buurt staat van warmtebronnen (Direct zonlicht, elektrische oven of fornuis etc)
- Stel de temperatuur niet kouder in dan noodzakelijk.
- Geen warm eten of dampende vloeistof in het apparaat opslaan.
- Plaats het apparaat op een goed geventileerde, vochtvrije ruimte. Raadpleeg voor het installeren uw nieuwe toestel hoofdstuk.
- Het diagram laat u de juiste combinatie voor het laden, fruit- en groentelade en planken zien. Pas deze combinatie niet aan, aangezien deze is ontworpen als de meeste energie-efficiënte configuratie.

### Tips voor het koelen

- Plaats geen warm voedsel rechtstreeks in de ijskast of de diepvriezer, de inwendige temperatuur zal toenemen, wat als gevolg heeft dat de compressor harder moet werken en meer energie zal verbruiken.
- Het eten bedekken of verpakken, vooral als het een sterke smaak of geur heeft.
- Ruim voedsel goed in, zodat de lucht er vrij rond circuleren kan.
- Vlees (alle typen) Verpak in polyethyleen voedselverpakking: wikkel en plaats op de glasplaat boven de fruit-en groentelade. Volg altijd de door fabrikanten aangeraden tijden en houdbaarheidsdatums voor voedselopslag.
- Gekookt voedsel, koude gerechten, etc.: Deze moeten worden gedekt en kunnen op elke plank geplaatst worden.
- Groenten en fruit: Deze moeten worden opgeslagen in de speciale bijgeleverde lade.



- **Boter en kaas:**

Moeten luchtdicht verpakt worden in luchtdichte folie of plastic folie.

- **Melkflessen**

Moeten een deksel hebben en opgeslagen worden in de deur.

**Tips voor het vriezen**

- Laat het apparaat minstens 2 uur op een hogere instelling lopen bij eerste gebruik of na een periode buiten gebruik voordat u voedsel in het compartiment opslaat.
- Bereid voedsel in kleine porties om snel en volledig te bevriezen en om het vervolgens mogelijk te maken alleen de gewenste hoeveelheid te ontdoien.
- Verpak het voedsel in luchtdichte aluminiumfolie of polyethyleen voedselverpakking.
- Sta niet toe dat vers, niet bevroren voedsel reeds bevroren voedsel aanraakt, om te voorkomen dat de temperatuur van de laatste stijgt.
- Bevroren producten die net na verwijdering uit de vriesvak geconsumeerd worden veroorzaken misschien brandwonden op de huid.

- Het is aanbevolen om elk bevroren pakket te labelen en van datum te voorzien om de opslagduur bij te houden.

**Tips de opslag van bevroren voedsel**

- Zorg ervoor dat bevroren voedsel correct is verpakt door de winkel
- Zodra ontdooid, zal de kwaliteit van voedsel snel verslechteren en mag het niet opnieuw worden ingevroren. Overschrijdt niet de door de voedselproducent aanbevolen bewaarperiode.

**Uitschakelen van het apparaat**

Indien het toestel uitgeschakeld moet worden voor een langere periode, moeten de volgende stappen genomen worden om schimmelvorming op het apparaat te voorkomen.

1. Verwijder al het voedsel.
2. Haal de stekker uit het stopcontact.
3. Reinig en droog de binnenkant.
4. Zorg ervoor dat alle deuren op een kiertje staan zodat de lucht kan circuleren.

## Reiniging en onderhoud

Om hygiënische redenen moet het apparaat(inclusief buiten- en binnenkant accessoires) regelmatig ten minste om de twee maanden worden schoongemaakt. Waarschuwing Het apparaat mag niet worden aangesloten op het elektriciteitsnet tijdens het schoonmaken. Gevaar voor elektrische schok. Schakel voor het schoonmaken het apparaat uit en haal de stekker uit het stopcontact.

**Buitenkant reinigen**

Om het goede uiterlijk van uw apparaat te behouden, moet u het regelmatig schoonmaken.

- Veeg het digitale paneel en weergavepaneel met een schone, zachte doek.
- Spuut water op reinigingsdoekje in plaats rechtstreeks op het oppervlak van het toestel

te spuiten. Dit zorgt voor een gelijkmatige verdeling van vocht op de oppervlakte.

-Maak deuren, grepen en kastoppervlakten schoon met een mild reinigingsmiddel en droog vervolgens met een zachte doek.

**Waarschuwing**

-Gebruik geen scherpe voorwerpen, omdat die krassen kunnen maken op het oppervlak.

-Gebruik geen verdunner, autowasmiddel, Clorox, etherische olie, schuurmiddelen of organisch oplosmiddel, zoals benzeen voor het reinigen. Deze kunnen schade veroorzaken aan de oppervlakte van het toestel en kunnen brand veroorzaken.

### **Binnenkant reinigen**

U moet de binnenkant van het apparaat regelmatig reinigen. Het is eenvoudiger schoonmaken als de voedselvoorraden laag zijn. Veeg de binnenkant van de koel-/vriescombinatie met een weke oplossing van keukensoda, en spoel daarna af met warm water met een uitgewrongen spons of doek. Veeg volledig droog voor het terugplaatsen van de planken en manden. Droog alle oppervlakken en losse onderdelen grondig. Hoewel dit apparaat automatisch ontdooid, kan er een laag ijs ontstaan op de binnenmuren van het vriesvak als de vriezerdeur vaak geopend wordt of te lang open gehouden wordt. Als het ijs te dik is, kiest u een moment dat de voedselvoorraden zijn laag en gaat u als volgt te werk:

1. Verwijder bestaand voedsel en accessoires manden, trek het apparaat uit het stopcontact en laat de deuren open. Ventileer de ruimte grondig om het ontdooiproces te versnellen.
2. Wanneer ontdooiing is voltooid, maak uw diepvries schoon zoals hierboven beschreven.

Waarschuwing Gebruik geen scherpe voorwerpen om ijs te verwijderen van het diepvriescompartiment. Pas als de binnenkant volledig droog is moet het toestel worden teruggeschakeld en aangesloten worden op het stopcontact.

### **Reiniging afdichting deur**

Zorg dat de afdichtrubbers schoon blijven. Kleverig eten en drinken kunnen ervoor zorgen dat afdichtrubbers aan de kast gaan kleven en kunnen scheuren als u de deur opent. Was het afdichtingsrubber met een mild reinigingsmiddel en warm water. Spoel en droog het goed na het reinigen. Waarschuwing Pas als de deurafdichtingen volledig droog zijn kan het toestel worden ingeschakeld.

### **Het vervangen van de LED-verlichting**

**Waarschuwing:** De LED-verlichting mag niet worden vervangen door de gebruiker. Als het LED-licht beschadigd is, neem dan contact op met de klantenservice helpdesk voor advies.

## Troubleshooting

Als u een probleem met uw apparaat heeft of bent bezorgd dat het apparaat niet naar behoren functioneert, kunt u een aantal eenvoudige controles uit te voeren alvorens u de klantenservice belt, zie hieronder. In dit gedeelte kunt u enkele eenvoudige controles uitvoeren voordat u klantenservice belt.

**Waarschuwing!** Probeer niet om het apparaat zelf te repareren. Als het probleem zich blijft voordoen nadat u de onderstaande controles heeft uitgevoerd, neem dan contact op met een gekwalificeerde elektricien, bevoegd servicemonteur of de winkel waar u het product heeft gekocht.

Probleem	Mogelijke oorzaak en oplossing
Apparaat werkt niet goed	Controleer of de stekker is goed aangesloten op het stopcontact.
	Controleer de zekering of stroomonderbreker van uw voeding, zo nodig vervangen.
	De omgevingstemperatuur is te laag. Probeer de kamertemperatuur op een kouder niveau te zetten om dit probleem op te lossen.
	Het is normaal dat de vriezer tijdens de automatische ontdooiing niet werkt, of kort nadat het apparaat wordt ingeschakeld ter bescherming van de compressor.
Geuren van de compartimenten	De binnenkant moet mogelijk worden gereinigd
	Sommige voedingsmiddelen, containers of verpakkingen veroorzaken geuren.
Geluid van het apparaat	De geluiden hieronder zijn normaal: <ul style="list-style-type: none"> <li>• Compressor loopgeluiden.</li> <li>• Geluid van luchtbeveiliging van de kleine ventilator motor in het vriesvak of andere compartimenten.</li> <li>• Gorgelende geluid, vergelijkbaar met het koken van water.</li> <li>• Plopgeluiden tijdens het automatisch ontdooien.</li> <li>• Klikgeluiden voordat de compressor start.</li> </ul>
	Andere ongewone geluiden zijn te wijten aan de onderstaande redenen moet u controleren en u moet actie te ondernemen: De kast staat niet waterpas. De achterkant van het apparaat raakt de muur. Flessen of verpakkingen gevallen of rollen.
De motor constant draaien	Het is normaal om regelmatig het geluid van de motor te horen, meer in de volgende gevallen: <ul style="list-style-type: none"> <li>• Temperatuurinstelling lager dan nodig</li> <li>• Grote hoeveelheden warme levensmiddelen zijn onlangs opgeslagen in het apparaat.</li> <li>• De temperatuur buiten het apparaat is te hoog.</li> <li>• Deuren worden te lang of te vaak open gehouden.</li> <li>• Nadat uw installatie van het apparaat of als het is uitgeschakeld voor lange tijd.</li> </ul>
Een laag ijs in het compartiment	Controleer of de luchtuitlaten niet worden geblokkeerd door voedsel en zorg dat voedsel binnen het apparaat voldoende ventilatie mogelijk maakt. Zorg dat de deur helemaal dicht is. Om het ijs te verwijderen, verwijzen wij u naar het reiniging en onderhoud hoofdstuk.

De binnentemperatuur is te warm	Mogelijke U heeft de deuren te lang of te vaak opengelaten of de deuren worden open gehouden door een obstakel, of het apparaat is geplaatst met te weinig ruimte aan de zijkanten, bovenkant en bovenkant.
De binnentemperatuur is te koud	Verhoog de temperatuur door de instructies van het hoofdstuk "Besturingspaneel" op te volgen.
Deuren kunnen niet gemakkelijk dicht gemaakt worden	Controleer of bovenkant 10-15 mm gekanteld is, zodat de deuren zelf kunnen sluiten, of er binnenin iets de deuren verhindert te sluiten.
Waterdruppels op de vloer	Als de waterpan (aan de onderzijde van de achterkant van de kast) niet goed waterpas kan worden gezet, of de afvoerpijp (deze bevindt zich onder de bovenkant van het compressordepot) niet goed is gepositioneerd om water in deze pan te leiden, of de wateruitloop is geblokkeerd, moet u de koelkast van de muur wegtrekken en de pan en de afvoerpijp controleren.
Het licht werkt niet	<ul style="list-style-type: none"> <li>• Misschien is het LED-licht beschadigd. Raadpleeg LED-lampen vervangen in reiniging en verzorging hoofdstuk.</li> <li>• Het besturingssysteem heeft de lichten uitgeschakeld, omdat de deur te lang open werd gehouden, sluit en open de deur om de lichten weer te activeren.</li> </ul>

## Verwijdering van het apparaat

Het is verboden voor de verwijdering van dit apparaat als huishoudelijk afval.

### Verpakkingsmaterialen

Verpakkingsmaterialen met de recycle symbool zijn recyclebaar. Gooi de verpakking in een geschikte afval container te recycleren.

### Voor de verwijdering van het apparaat

1. Trek de stekker uit het stopcontact.
2. Snijd het snoer af en gooi met de stekker weg

Waarschuwing! Koelkasten bevatten koelmiddel en gassen in de isolatie. Koelmiddel en gassen moeten professioneel worden verwijderd, omdat ze oogletsel of ontstekingen kunnen veroorzaken. Zorg ervoor dat slangen van het koelcircuit niet beschadigd zijn, voorafgaand aan correcte verwijdering.

	Correcte verwijdering van dit product
	<p>Dit symbool op het product of in de verpakking geeft aan dat dit product niet mag worden behandeld als huishoudelijk afval. In plaats daarvan moet het worden afgegeven bij een inzamelpunt voor de recycling van elektrische en elektronische apparatuur. Door ervoor te zorgen dat dit product op de correcte manier wordt verwijderd, voorkomt u mogelijke negatieve gevolgen voor het milieu en de menselijke gezondheid die anders zouden kunnen worden veroorzaakt door de onjuiste afvalverwerking van dit product. Voor meer gedetailleerde informatie over de recycling van dit product, neemt u contact op met uw gemeente voor huishoudelijk afval, of met de winkel waar u het product heeft gekocht.</p>

The background features a dark grey gradient on the left side, transitioning into a white area on the right. Three thick, curved, light grey bands sweep across the page from the bottom left towards the top right. The Hisense logo is positioned in the upper left corner.

# Hisense

life reimagined

## MANUAL DE OPERAÇÃO DO UTILIZADOR

Antes de utilizar o aparelho, leia este manual cuidadosamente e guarde as instruções para usar no futuro.

Português

## Índice

Introdução .....	2	Usar o seu aparelho .....	9
Instruções importantes de segurança .....	2	Sugestões e conselhos úteis .....	10
Instalar o seu novo aparelho .....	4	Limpeza e cuidado .....	11
Descrição do aparelho .....	6	Troubleshooting .....	13
Controlos de visualização .....	7	Eliminação do aparelho .....	14

### Aviso da CE

Este produto está em conformidade com as directivas de baixa voltagem(2006/95/EC), de compatibilidade electromagnética (2004/108/EC) e de Eco-Design (2009/125/EC) implementadas pela regulamentação (EC) de número 643/2009 da União Europeia

## Brief introduction

Obrigado por escolher nosso produto. Temos certeza que você gostará de usar. Antes de usar o aparelho, recomendamos que você leia as instruções cuidadosamente. Elas ensinam como usar o aparelho e suas funções.

- Para evitar erros e acidentes desnecessários, é importante assegurar que todas as pessoas que usarem o aparelho estejam completamente familiarizadas com a suas características de operação e segurança.
- Guarde estas instruções e assegure-se de que estas permanecem com o aparelho se este for transferido para outro local ou vendido, para que todos os que o usarem ao longo da sua vida útil estejam devidamente informados quanto à sua utilização correcta e segurança.

- Este aparelho foi feito para ser usado em casas:

- Cozinha de staff em lojas, oficinas e outros ambientes de trabalho;
- Quintas de clientes em hotéis, motéis e outros tipos de moradias;
- Albergues

- Caso o aparelho não estiver funcionando corretamente, verifique o tópico "Soluções" para ajuda. Se mesmo assim não souber o que fazer, entre em contacto com o serviço de ajuda ao consumidor para obter ajuda ou telefone para um serviço autorizado.

## Instruções importantes de segurança

### Segurança geral e uso diário



É importante que você use seu aparelho de maneira segura.

Recomendamos que você siga as instruções abaixo.

- Guarde os alimentos de acordo com as instruções do fabricante.
- Não utilize um dispositivo mecânico ou qualquer meio artificial para acelerar o processo de descongelação que não seja aprovado pelo fabricante.

- Não tente consertar o aparelho. É perigoso alterar as especificações ou modificar de qualquer maneira o produto. Qualquer dano ao circuito pode causar um curto-circuito, fogo ou choque eléctrico.
- Não danifique o circuito de refrigeração.
- Não coloque muitos alimentos nas aberturas de ventilação das paredes traseiras do refrigerador e do freezer, pois isto afeta a circulação de ar.

- Não coloque artigos quentes perto dos componentes de plástico deste aparelho. Depois de descongelados, os alimentos não devem ser recongelados.
- Não coloque bebidas gaseificadas no compartimento congelador, uma vez que cria pressão no recipiente, podendo fazer com que expluda, provocando danos no aparelho.
- Os gelados de gelo podem provocar queimaduras de gelo se forem consumidos imediatamente depois de serem retirados do aparelho.
- Não sobrecarregue as prateleiras da porta com comida ou as gavetas, pois se caírem eles podem causar machucados ou danificar o aparelho.
- Se o cabo de alimentação estiver danificado, o fabricante ou o respetivo agente de serviço ou pessoas qualificadas deve substituí-lo para evitar um perigo.

#### **Segurança para crianças e pessoas vulneráveis**



- Este aparelho não foi concebido para o uso por pessoas (incluindo crianças) com capacidades físicas, sensoriais ou mentais reduzidas, ou com falta de experiência ou conhecimento, a menos que tenham uma supervisão ou instruções relativas ao uso do aparelho por uma pessoa responsável pela sua segurança. As crianças devem ser supervisionadas para garantir que não brincam com o aparelho.
- Mantenha todas as embalagens fora do alcance das crianças. Existe o risco de asfixia.
  - Proteja suas crianças de se queimarem por tocarem no compressor traseiro muito quente.
  - Não coloque artigos em cima do aparelho porque eles podem causar machucados se caírem.
  - Nunca permita que crianças brinquem com o aparelho se pendurando ou ficando na porta, prateleiras, gavetas e etc.

#### **Segurança relative à electricidade**



- Para evitar riscos que estão sempre presentes ao usarmos um aparelho eléctrico, recomendamos que você preste bem atenção às instruções sobre electricidade abaixo.

- Retire o aparelho da embalagem e verifique-o. Se estiver danificado, não ligue o aparelho, contacte imediatamente a loja onde o comprou. Neste caso, guarde todos os materiais de embalagem.
  - É aconselhável aguardar, no mínimo, quatro horas antes de ligar o aparelho, para permitir que o óleo regresse ao compressor.
  - O aparelho deve receber uma corrente simples de 220~240V/50Hz. Se a voltagem exceder o limite, um regulador automático de voltagem A.C. deve ser utilizado para um uso seguro.
  - Certifique-se que a tomada de alimentação está acessível após a instalação do aparelho.
  - O aparelho deve ter uma ligação à terra.
- Este aparelho possui um plug de acordo com os padrões locais. O plug pode ser usado em todas as casas que possuem tomadas de acordo com as especificações de corrente.
- Se a tomada da ficha de alimentação estiver solta, não introduza a ficha de alimentação. Existe um risco de choque eléctrico ou incêndio. Se estiver em dúvida contacte um electricista qualificado.
- Não use cabos de extensão ou plugs múltiplos que pode causar sobrecarga no circuito causando incêndio.
- Sempre use apenas uma tomada com a voltagem correta.
- Certifique-se que o cabo de alimentação não está esmagado ou danificado pela parte traseira do aparelho. Um cabo de alimentação esmagado ou danificado pode sobreaquecer e causar um incêndio.
  - Se a tomada da ficha de alimentação estiver solta, não introduza a ficha de alimentação. Existe um risco de choque eléctrico ou incêndio.
  - Antes da manutenção ou se desejar mudar o aparelho de local, desligue o aparelho e desligue a ficha de alimentação eléctrica da tomada.

- Ao desligar retire sempre a ficha da tomada de alimentação, não puxe a partir do cabo pois pode ocorrer dano.
- Não deve usar este aparelho sem a tampa da lâmpada da iluminação interior.
- Quaisquer trabalhos eléctricos necessários para a assistência da máquina devem ser efectuados por um electricista qualificado ou pessoa competente. Use peças originais de fábrica.
- Não use aparelhos eléctricos como um para fazer gelados dentro do compartimento de comidas do aparelho se não for autorizado pelo fabricante.
- Não olhe direto na luz LED localizada no compartimento do refrigerador com instrumentos ópticos para evitar danos aos olhos. Se ela não estiver funcionando correctamente, consulte um electricista qualificado ou faça a troca de acordo com as instruções do capítulo "cuidados de limpeza".

#### O gás refrigerante e o risco de incêndio



O aparelho contém uma pequena quantidade de refrigerante (R600a)

que é ecológico mas inflamável no circuito de refrigeração.

- Preste atenção para não danificar a tubagem do circuito de refrigeração durante o transporte e a instalação para evitar o risco de incêndio por fugas de refrigerante.
- Mantenha velas acesas, lâmpadas ou outros artigos com chama longe do aparelho e ventile o local para evitar o risco de fogo e dano aos olhos se o gás vazar.
- Não armazene produtos inflamáveis (ex.: latas de spray) no aparelho.
- O local onde o aparelho será instalado deve ter no mínimo 1m<sup>3</sup> por 8g de refrigerador. A quantidade de gás no seu aparelho está indicada em uma placa dentro dele.

## Instalar o seu novo aparelho

Antes de instalar, leia a instrução com cuidado para a sua segurança e para o funcionamento correcto do aparelho.

#### Ventilação do aparelho



É necessário ter uma boa ventilação em volta do frigorífico para permitir a dissipação do calor, uma elevada eficiência e um consumo baixo de energia. Por esta razão, um espaço suficientemente livre deve estar disponível à volta do frigorífico.

É aconselhável existir um intervalo de 75 mm a separar a parte de trás do frigorífico da parede, pelo menos, 100 mm de espaço dos dois lados, uma altura superior a 100 mm do topo e um espaço livre em frente para permitir que as portas se abram a 145°.

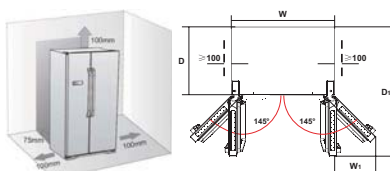

Informações relevantes (Constante / mm)

W	W1	D	D1
908	387	600	1140

#### Aviso:

- Este aparelho funciona melhor de acordo com a tabela abaixo. Ele pode não funcionar adequadamente se for deixado em uma temperatura acima ou abaixo da faixa indicada por um tempo longo.



Classe climática	Temperatura ambiente
SN	+ 10°C to +32°C
N	+ 16°C to +32°C
ST	+ 16°C to +38°C
T	+ 16°C to +43°C

- Coloque o aparelho em um local seco para evitar humidade.
- Não coloque o aparelho à luz solar directa, na chuva ou geada. Mantenha o aparelho distante de fontes de calor como fogões, fogos ou radiadores.

#### Nivelamento do aparelho

• For sufficient leveling and air circulating in the lower rear section of the appliance, the bottom feet may need to be adjusted. You can adjust them by your fingers or a suitable spanner.

• Para permitir que as portas se fechem automaticamente, incline o topo para trás cerca de 10 mm ou 0,5° rodando os pés ajustáveis.

• Sempre que quiser mover o aparelho, lembre-se de rodar os pés de volta para que o aparelho se possa mover livremente. Volte a instalar o aparelho quando estiver recolocado.

**Cuidado!** Os rolos, que não são rodízios, só devem ser usados para movimentos para a frente ou para trás. Mover o frigorífico lateralmente poderá danificar o seu chão e os rolos.

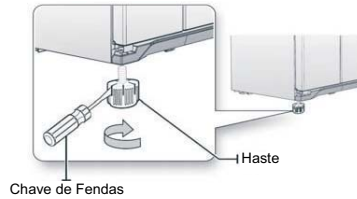
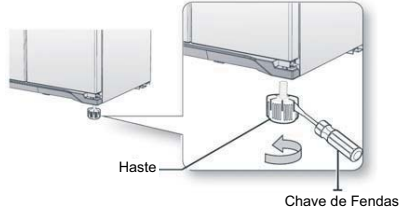
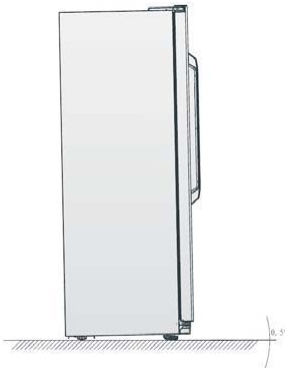

## Descrição do aparelho

### Perspetiva do aparelho



- |  |   |
|--|---|
| 1. Luz LED da zona do congelador                     | 11. Pés inferiores ajustáveis                       |
| 2. Cobertura do canal de ventilação no congelador    | 12. Luz LED da zona do frigorífico                  |
| 3. Prateleira do congelador                          | 13. Prateleira para laticínios com tampa            |
| 4. Regulador de temperatura (na porta do congelador) | 14. Cobertura do canal de ventilação nos frescos    |
| 5. Máquina de fazer gelo dobrável (opcional)         | 15. Prateleira dos frescos                          |
| 6. Vedação da porta de congelador                    | 16. Gaveta para frescos (opcional)                  |
| 7. Bastidor da Porta do Congelador                   | 17. Bastidor da porta dos frescos                   |
| 8. Gaveta do congelador                              | 18. Prateleira para garrafas de vinho               |
| 9. Bastidor da Porta do Congelador                   | 19. Compartimento refrescante para fruta e vegetais |
| 10. Tampa inferior                                   | 20. Vedante da porta dos frescos                    |
|  | 21. Prateleira para garrafas                        |

**Nota:** Devido às constantes modificações dos nossos produtos, o seu frigorífico poderá ser ligeiramente diferente deste Manual de Instruções, mas as suas funções e métodos de uso permanecem os mesmos.

## Controlos de visualização

Use o seu aparelho de acordo com os seguintes regulamentos de controlo, o seu aparelho tem as funções e os modos correspondentes que os painéis de controlo mostrados nas imagens abaixo. Quando o aparelho é ligado pela primeira vez, a retroiluminação dos ícones no painel de visualização começa a funcionar. Se não premir nenhum botão e as portas forem fechadas, a retroiluminação apaga-se passados 60 minutos.



O painel de controlo consiste em 2 áreas sobre a temperatura, 7 ícones sobre modos diferentes e 4 botões táteis.



### Controlar a temperatura

Recomendamos que, quando ligar o frigorífico pela primeira vez, a temperatura para o frigorífico fique definida para 4°C e o congelador para -18°C. Se quiser mudar a temperatura, siga as instruções abaixo.

**Atenção!** Quando definir uma temperatura, define uma temperatura média para todo o frigorífico. As temperaturas no interior de cada compartimento podem variar dos valores de temperatura mostrados no painel, dependendo da quantidade de comida armazenada e do local onde a coloca. A temperatura alta ou baixa também pode afetar a temperatura real no interior do aparelho.

Todos os aparelhos estão bloqueados se o ícone “” estiver aceso, prima o botão “Modo/ 5s” durante 5 segundos para os desbloquear.

### 1. Ambiente

Pode ativar a definição de temperatura do compartimento Frigorífico ou Congelador premindo o botão “Ambiente”.

### 2. Frigorífico

Depois de ativar a definição da temperatura do frigorífico, prima o botão “Temp.” para definir a temperatura do frigorífico “” entre 8°C e 2°C, conforme precisar. E o painel de controlo mostrará o valor correspondente de acordo com a seguinte sequência.

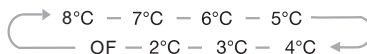

### 3. Frigorífico

Depois de ativar a definição da temperatura do congelador, prima o botão “Temp.” para definir a temperatura do congelador “” entre -15°C e -25°C, conforme precisar. E o painel de controlo mostrará o valor correspondente de acordo com a seguinte sequência.

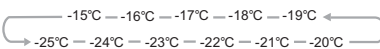

### 4. Modo/ 5s

Pode selecionar diferentes modos premindo o botão “Modo/ 5s”. Quando selecionar um determinado modo, aguarde pelo piscar do ícone correspondente durante 10 segundos. O sinal sonoro vai soar duas vezes depois e o ícone vai-se acender, o que significa que a definição está concluída.

### 5. Super gelado

- A posição super gelado faz com que o frigorífico resfrie a comida muito mais rapidamente, mantendo a comida fresca por mais tempo. Pressione o botão “”, para ativar a função. A luz acenderá.
- Quando a função Super Frio estiver ativada, o ícone correspondente acenderá.
- Quando esta função está ativada, você pode desligar pressionando o botão “Super gelado” ou “Frigorífico” e a temperatura voltará a ser a de antes.

## 6. Super Freeze

A função Super Freeze irá baixar rapidamente a temperatura do freezer, logo os alimentos manterão as vitaminas e nutrientes por mais tempo.

- Prima o botão “❄️” para ativar a função Super Congelação. A luz vai-se acender.
- No caso da quantidade máxima de comida a congelar, aguarde cerca de 24 horas.
- A Super Congelação desliga-se automaticamente passadas 32 horas e a definição de temperatura do congelador mostra -25°C.
- Quando esta função estiver acionada, ela pode ser desligada pressionando o botão “Super Freeze” ou “Freezer” e a temperatura do freezer voltará a ser a de antes.

## 7. Férias

Se você se ausentar por um período longo, você pode ativar esta função pressionando o botão “🏠” por 3 segundos até que a luz acenda.

- Quando esta função é acionada, a temperatura muda automaticamente para 15°C para diminuir o consumo de energia.

**Importante!** Não guarde comida no frigorífico durante este período.

- Você pode desligar esta função pressionando o botão “Férias”, “Frigorífico” ou “Super Gelado”. A temperatura do frigorífico voltará a ser a de antes.

## 8. Energy saving

Quando a função de poupança de energia “💡” estiver ativa, a temperatura do frigorífico muda automaticamente para 8°C e a temperatura do frigorífico muda automaticamente para -18°C.

## 9. Inteligência artificial

Quando a função  é ativada, a temperatura do aparelho é ajustada automaticamente.

Nota: Se quiser desligar o modo que selecionou, basta premir o botão “Ambiente” e definir a temperatura do compartimento correspondente, conforme precisar.

## 10. Alarme

Em caso de alarme, o ícone de “🔊” acende-se e ouve-se um som de apito. Prima a tecla “🔊” para desativar o alarme e depois o ícone “Alarme” desliga-se e pára de apitar.

### Alarme da porta

- Se a porta ficar aberta por mais de 2 minutos, o alarme dispara. Neste caso o alarme soa 3 vezes, depois a cada minuto e cessará em 10 minutos.
- Para economizar energia, não deixa a porta aberta por muito tempo. Ao fechar a porta o alarme pára de soar.

### Alarme da temperatura

- Se a temperatura do freezer estiver muito alta por falta de electricidade ou outro motivo, o alarme de temperatura será acionado e a temperatura do freezer será exibida, ou nada.
  - Neste caso, o alarme soará constantemente por 10 minutos e depois cessará automaticamente.
  - Caso o alarme soe, pressione o botão “Alarme” por 2 segundos para verificar a temperatura mais alta do freezer. A temperatura e o ícone “Alarme” irão piscar por 5 segundos. Esta função pode não estar disponível em alguns modelos.
- Cuidado!** Quando a energia volta, é normal que a luz do alarme acenda. Ela pode ser desligada ao pressionar “Alarme”.

## Usar o seu aparelho

Esta secção diz-lhe como usar a maioria das funcionalidades úteis. Recomendamos-lhe que a leia atentamente antes de usar o aparelho.

### 1. Arranjar a tampa inferior

Antes de usar o aparelho, arranje-o com uma chave de fendas na direcção dos ponteiros do relógio até a tampa inferior estar no sítio em segurança.

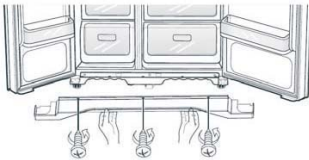

### 2. Usar o seu compartimento de refrigeração

O compartimento de refrigeração é adequado para o armazenamento de vegetais e fruta. A comida no interior deverá ser embalada para evitar perder humidade ou mistura de sabores com outros alimentos. Cuidado! Nunca feche a porta do frigorífico quando as gavetas, o compartimento refrescante e/ou as barras deslizantes telescópicas são estendidas. Poderá danificar ambas e o frigorífico.

#### Prateleiras de vidro e bastidores da porta

O compartimento do frigorífico é fornecido com 3 prateleiras de vidro e vários bastidores diferentes para a porta, que são adequados para o armazenamento de ovos, líquidos em lata, bebidas engarrafadas e comida embalada. Podem ser colocados em diferentes alturas, conforme as suas necessidades. Antes de levantar a prateleira da porta na vertical, retire a comida.

- Quando remover as prateleiras, puxe-as para a frente até a prateleira ficar solta das guias.
- Quando voltar a colocar as prateleiras, certifique-se de que não há obstáculos atrás e empurre levemente a prateleira de volta para a posição.

#### Compartimentos refrescantes

O compartimento refrescante, montado em

barras deslizantes de extensão telescópicas, serve para armazenar vegetais e fruta.

Quando remover o compartimento refrescante, puxe-o para a frente, depois levante o compartimento refrescante das barras deslizantes. Lembre-se de esvaziar a comida no compartimento refrescante primeiro. Depois de ter removido as gavetas, assegure-se de que as barras deslizantes são empurradas de volta ao sítio completamente.

#### Operação do porta-garrafas

O porta-garrafas pode ser usado para fixar a garrafa. Pode colocá-lo na prateleira intermédia ou inferior da porta e fazê-lo deslizar para a esquerda ou direita, conforme preferir.

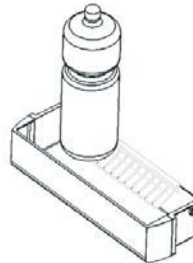

**Nota:** Todos os bastidores da porta e tampas são completamente amovíveis para limpeza.

### 3. Usar o seu compartimento de refrigeração

O compartimento de congelação é adequado para armazenar comida que precisem de ser congeladas, tal como carne, gelados e outros.

**Atenção!** Assegure-se de que as garrafas não são deixadas no frigorífico durante mais tempo do que o necessário pois a congelação poderá fazer com que a garrafa de parta.

#### Máquina de fazer gelo dobrável

É usada para fazer e depositar cubos de gelo. Deverá usá-la da seguinte forma.

1. Puxe para fora a máquina de fazer gelo dobrável situada na gaveta inferior do frigorífico.
2. Coloque a máquina de fazer gelo no nivelamento.
3. Verta água para as bandejas de gelo e a linha de água não pode exceder a linha superior da bandeja de gelo.
4. Coloque a máquina de fazer gelo cheia de volta no frigorífico inferior.

5. Quando os cubos de gelo se formarem, retire o cubo de gelo para usar diretamente ou torça as saliências no sentido dos ponteiros do relógio para fazer os cubos caírem na caixa de gelo para uso futuro.

**Nota:** Se a bandeja de gelo for usada pela primeira vez ou não tiver sido usado durante muito tempo, limpe-a antes de usar.

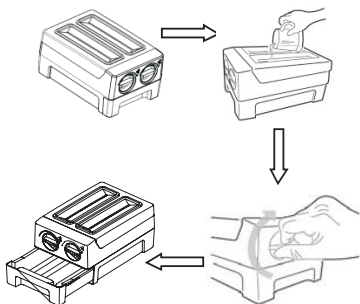

Para obter mais espaço no frigorífico, pode remover a máquina de gelo integrada.

#### Gavetas

As gavetas, montadas em barras deslizantes de extensão telescópicas, podem ser usadas para armazenar ainda mais alimentos.

- O método para remover as gavetas é o mesmo que para o compartimento refrescante na câmara de refrigeração.

## Sugestões e conselhos úteis

### Conselhos para economizar energia

Recomendamos que você siga os seguintes conselhos para economizar energia.

- Mantenha os tempos de abertura da porta do aparelho ao mínimo.
- Certifique-se que o aparelho esteja longe de fontes de calor (Luz solar direta, fogão elétrico ou forno, etc.)
- Não defina a temperatura mais fria do que o necessário.
- Não guarde comida quente ou líquido em evaporação no aparelho.
- Coloque o aparelho em um sítio bem ventilado, sem humidade. Por favor, leia o capítulo de como instalar o aparelho.
- Se o diagrama mostrar a combinação correcta para as gavetas, compartimento refrescante e prateleiras, não ajuste a combinação pois isso produzirá um efeito no consumo de energia.

### Dicas de refrigeração

- Não coloque comida quente direto no aparelho, pois pode forçar o uso do compressor e haverá maior uso de energia.
- Embale os alimentos com plástico.
- Coloque a comida correctamente para permitir a circulação de ar.
- Carnes de todos os tipos embaladas em plástico: embale e coloque na prateleira de vidro acima da gaveta de verduras. Respeite as datas de armazenamento dos alimentos.
- Comida cozinhada, pratos frios, etc.: Devem ser cobertas e podem ser colocadas em qualquer prateleira.
- Frutas e verduras: Devem ficar na gaveta de frutas e verduras.

- **Manteiga e queijo:**

Devem ser embalado em embalagem a vácuo ou película plástica.

- **Garrafas de leite:**

Devem ser tampadas e colocadas na grade.

**Conselhos antes de congelar**

- Deixe o aparelho funcionar sem nada dentro por 2 horas antes de usar pela primeira vez em potencia máxima.
- Prepare comida em porções pequenas para que congelem mais rápido.
- Acondicione em folha de papel alumínio ou de plástico à vácuo.
- Não deixe que a comida fresca entre em contato com a que já está congelada ou a temperatura aumentará.
- Os produtos congelados deve ser consumidos após serem removidos do freezer. A limpeza das portas, maçanetas e do compartimento pode queimar a pele.
- Coloque a data nos produtos congelados por muito tempo.

**Conselhos para o armazenamento de comida congelada**

- Não coloque comida quente direto no aparelho. A temperatura interna irá aumentar intensificando o uso do compressor e haverá maior uso de energia.
- Embale os alimentos com plástico, especialmente se tiverem cheiro forte. Coloque a comida correctamente para permitir a circulação de ar.

**Desligar o aparelho**

Se o aparelho precisa ser desligado siga as seguintes instruções:

1. Esvazie o aparelho.
2. Desligue o cabo de alimentação da corrente.
3. Limpe totalmente (consulte a secção: Limpeza e Cuidados).
4. Deixe a porta aberta para evitar odores.

## Limpeza e cuidado

O aparelho deve ser limpo e mantido pelo menos duas vezes por mês, incluindo os acessórios interiores.

**Aviso!** Perigo de choque eléctrico! O aparelho não deve estar ligado à corrente durante a limpeza. Antes desligue o aparelho e remova a ficha da tomada, ou desligue o disjuntor ou fusível.

**Limpeza exterior**

Para manter o seu aparelho em bom estado, ele deve ser limpo regularmente.

-Limpe o interior e todos os acessórios internos com água morna e sabão neutro.-  
-Isso ajuda a manter a humidade da superfície.

-Limpe todo o aparelho com um detergente neutro e seque bem com um pano seco.

**Aviso!**

- Não use objetos afiados para limpar pois eles podem arranhar a superfície.
- Não use Thinner, detergente forte, Clorox, óleos estéreos, produtos de limpeza abrasivos como benzina. Eles podem danificar a superfície do aparelho e causar incêndio.

### **Limpeza interior**

Limpe o interior regularmente. Assim fica mais fácil limpar quando o estoque de comida for pequeno. Limpe o interior do freezer com uma solução fraca de bicarbonato de sódia e depois lave com água morna utilizando uma esponja ou pano. Seque minuciosamente antes de recolocar as prateleiras e gavetas. Seque todas as partes.

O aparelho descongela automaticamente, mas pode haver acúmulo de gelo se a porta é aberta frequentemente ou for mantida aberta por um tempo longo. Se a camada de gelo for grande faça o seguinte:

1. Retire o tabuleiro de gelo e as gavetas ou coloque-os temporariamente num compartimento de alimentos frescos.
2. Quando o freezer descongelar, limpe-o como foi descrito acima.

Aviso! Não utilize objetos afiados no freezer. Apenas depois que o compartimentos estiver totalmente seco ele poderá ser ligado novamente.

### **Limpeza do selo da porta**

Cuidado quando limpar o selo da porta. Bebidas e comidas grudentas podem grudar no plástico e causar danos a ele quando a porta for aberta. Limpe o selo com um detergente neutro e água morna. Lave bem e seque minuciosamente. Aviso! Só depois de totalmente seco o aparelho pode ser ligado.

### **Troca da luz LED**

**Cuidado:** Não troque a luz sozinho! Caso ela esteja estragada, entre em contato com o centro de atendimento ao consumidor para ajuda.



## Troubleshooting

Se você estiver tendo problemas com o seu aparelho, ou está preocupado que ele não esteja funcionando correctamente, faça uma inspeção antes de chamar um revendedor autorizado.

**Importante!** As reparações feitas ao aparelho só podem ser feitas por engenheiros de serviço qualificados. As reparações impróprias podem dar origem a perigos significativos para o utilizador. Se o seu aparelho precisar de reparação, queira contactar o seu concessionário autorizador ou o seu Centro de Serviço de Assistência local.

Problema	Causas possíveis & Solução
O aparelho não está funcionando correctamente	Verifique se o aparelho está ligado na tomada correctamente.
	Verifique o fusível, substitua se necessário.
	A temperatura ambiente está muito baixa. Tente ajustar a temperatura para uma posição mais quente para resolver este problema.
	É normal que o freezer não funcione durante o ciclo de descongelamento ou por um tempo curto depois que o aparelho é ligado para proteger o compressor.
Cheiros fortes nos compartimentos	O interior pode estar precisando de limpeza
	Algumas comidas ou embalagens podem causar cheiros fortes.
Ruidos invulgares	Os seguintes sons são normais: <ul style="list-style-type: none"> <li>• Barulho do compressor.</li> <li>• Barulho do movimento do ar feito pelo pequeno ventilador do freezer ou de outro compartimento.</li> <li>• Som de água fervendo.</li> <li>• Som durante o descongelamento automático.</li> <li>• Som de clique antes que o compressor comece a funcionar.</li> </ul>
	Outros ruídos invulgares são devido aos motivos abaixo e podem precisar ser de alguma atitude: O aparelho não está nivelado. O aparelho toca a parede. Garrafas e embalagens caindo ou rolando.
Motor funciona sem parar	É normal ouvir o som do motor, ele precisa funcionar mais nas seguintes circunstâncias: <ul style="list-style-type: none"> <li>• Temperatura ajustada gelada demais.</li> <li>• Grande quantidade de comida quente colocada no aparelho.</li> <li>• A temperatura do ambiente de fora está muito alta.</li> <li>• As portas foram mantidas abertas por muito tempo.</li> <li>• Depois do aparelho ser instalado ou ligado novamente depois de um longo tempo.</li> </ul>
Forte criação de gelo no compartimento	Verifique se as saídas de ar não estão bloqueadas por comida e certifique-se que ela esteja colocada de maneira que haja ventilação suficiente. A porta deve estar completamente fechada. Para remover gelo, leia o capítulo sobre limpeza e cuidados.

Temperatura interna muito alta	Você pode ter deixado as portas abertas por tempo demais ou elas foram abertas muito frequentemente; ou pode haver um obstáculo; ou o aparelho não tem espaço suficiente nos lados, em cima e atrás.
Temperatura interna muito baixa	Aumente a temperatura de acordo com o capítulo "Painel de controlo".
As portas não abrem facilmente	Veja se existe um espaço de 10-15mm no topo para que as portas fechem sozinhas, ou se algo dentro está bloqueando a porta.
Água pingando no chão	O depósito de água (localizado na parte traseira inferior do aparelho) pode não estar nivelado correctamente, ou o cano de escoamento (localizado abaixo do topo do compressor) pode não estar posicionado correctamente para que a água seja depositada neste depósito, ou o buraco de escoamento da água está bloqueado. Talvez seja preciso mover o frigorífico para verificar o depósito de água e o buraco de escoamento.
A luz não funciona	<ul style="list-style-type: none"> <li>• A luz LED pode estar danificada. Leia sobre ela no capítulo sobre limpeza e cuidados.</li> <li>• O sistema de controlo desligou automaticamente as luzes porque a porta ficou aberta por muito tempo. Feche e abra a porta novamente para acionar as luzes.</li> </ul>

## Eliminação do aparelho

É proibido eliminar este aparelho no lixo doméstico.

### Material da embalagem

Os materiais de embalagem com o símbolo de reciclagem são recicláveis. Coloque a embalagem num recipiente de recolha adequado para a reciclar.

### Antes de eliminar o aparelho

1. Desligue a ficha de alimentação eléctrica da tomada.
2. Corte o cabo de alimentação eléctrica e elimine-o.

Cuidado! Frigoríficos possuem gás refrigerante. A parte que possui gás deve ser eliminada por profissionais já que ele pode causar danos os olhos ou incendiar. Certifique-se que o tubo do gás não esteja danificado antes de eliminá-lo.

	Eliminação correcta deste produto
	<p>Este símbolo no produto ou na respectiva embalagem indica que este produto não pode ser tratado como um resíduo doméstico. Em vez disso, deve ser levado para o ponto de recolha adequado para a reciclagem do equipamento eléctrico e electrónico. Ao garantir que este produto é correctamente eliminado, poderá ajudar a evitar consequências potencialmente negativas para o ambiente e saúde humana, que caso contrário poderiam ser causadas por uma eliminação inadequada deste produto. Para mais informações sobre a reciclagem deste produto, contacte os serviços de recolha para o reciclar, o serviço local de recolha de lixo ou a loja onde adquiriu o produto.</p>



**Hisense**

life reimagined